



ЕВРОПЕЙСКИ СЪЮЗ

ЕВРОПЕЙСКИ ФОНД ЗА  
РЕГИОНАЛНО РАЗВИТИЕ  
Инвестираме във вашето бъдеще

ОПЕРАТИВНА ПРОГРАМА  
„ОКОЛНА СРЕДА 2007 – 2013



РЕШЕНИЯ ЗА  
ПО-ДОБЪР ЖИВОТ

## Проект: ИЗПЪЛНЕНИЕ НА ДЕЙНОСТИ ЗА УСТРОЙСТВО И УПРАВЛЕНИЕ НА ПРИРОДЕН ПАРК „БЪЛГАРКА”

Рег. № на договора DIR - 5113326 – С – 002

Рег. № на проекта DIR - 5113326 – 8 – 102

УТВЪРДИЛ:

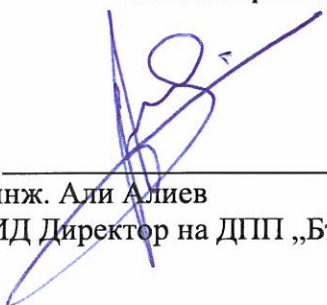
  
инж. Али Алиев  
ИД Директор на ДПП „Българка”



## ДОКУМЕНТАЦИЯ

### ЗА УЧАСТИЕ В ОТКРИТА ПРОЦЕДУРА ЗА ВЪЗЛАГАНЕ НА ОБЩЕСТВЕНА ПОРЪЧКА ПО РЕДА НА ЧЛ. 14, АЛ. 3 (ОПРОСТЕНИ ПРАВИЛА) ОТ ЗАКОНА ЗА ОБЩЕСТВЕНИТЕ ПОРЪЧКИ

ОБЕКТ: УСЛУГА

ПРЕДМЕТ: „Изработване на мобилни образователни експозиции с три тематика, подходящи за обучение и представяне в училища, детски градини и други партниращи институции и на образователни ученически пакети за две възрастови групи”, обособени в следните две позиции:

*Обособена позиция № 1* – „Изработване на мобилни образователни експозиции с три тематика, подходящи за обучение и представяне в училища, детски градини и други партниращи институции” и

*Обособена позиция № 2* – „Изработване на образователни ученически пакети за две възрастови групи”

2014 г.



НАЦИОНАЛНА  
СТРАТЕГИЧЕСКА  
РЕФЕРЕНТНА РАМКА  
2007 – 2013

Дирекция на Природен парк „Българка”

Габрово, ул. „Чардафон” №1



## СЪДЪРЖАНИЕ

**РАЗДЕЛ I  
РЕШЕНИЕ ЗА ОТКРИВАНЕ НА ПРОЦЕДУРАТА**

**РАЗДЕЛ II  
ОБЯВЛЕНИЕ ЗА ОБЩЕСТВЕНАТА ПОРЪЧКА**

**РАЗДЕЛ III  
ПЪЛНО ОПИСАНИЕ НА ПРЕДМЕТА НА ОБЩЕСТВЕНАТА ПОРЪЧКА,  
ИЗИСКВАНИЯ КЪМ ИЗПЪЛНЕНИЕТО, ТЕХНИЧЕСКА СПЕЦИФИКАЦИЯ**

**РАЗДЕЛ IV  
ИЗИСКВАНИЯ КЪМ УЧАСТНИЦИТЕ**

**РАЗДЕЛ V  
КРИТЕРИЙ ЗА ОЦЕНКА НА ОФЕРТИТЕ**

**РАЗДЕЛ VI  
УКАЗАНИЯ ЗА ПОДГОТОВКАТА И ПОДАВАНЕ НА ОФЕРТИ**

**РАЗДЕЛ VII  
УСЛОВИЯ И РЕД ЗА ПРОВЕЖДАНЕ НА ПРОЦЕДУРАТА**

**РАЗДЕЛ VIII  
ОБРАЗЦИ**

**РАЗДЕЛ IX  
ПРОЕКТ НА ДОГОВОР**



НАЦИОНАЛНА  
СТРАТЕГИЧЕСКА  
РЕФЕРЕНТНА РАМКА  
2007 - 2013

Дирекция на Природен парк „Българка”

Габрово, ул. „Чардафон” №1



# ПЪЛНО ОПИСАНИЕ НА ОБЕКТА НА ПОРЪЧКАТА, ИЗИСКВАНИЯ КЪМ ИЗПЪЛНИТЕЛЯ, ИЗПЪЛНЕНИЕТО И ТЕХНИЧЕСКА СПЕЦИФИКАЦИЯ

## 1. ПРЕДМЕТ И ЦЕЛ НА ПОРЪЧКАТА:

**Предметът на настоящата поръчка е:** „Изработване на мобилни образователни експозиции с три тематика, подходящи за обучение и представяне в училища, детски градини и други партниращи институции и на образователни ученически пакети за две възрастови групи”, обособени в следните две позиции: *Обособена позиция № 1* – „Изработване на мобилни образователни експозиции с три тематика, подходящи за обучение и представяне в училища, детски градини и други партниращи институции” и *Обособена позиция № 2* – „Изработване на образователни ученически пакети за две възрастови групи” по проект: Проект № DIR-5113326-8-102 „Изпълнение на дейности за устройство и управление на Природен парк „Българка”, съгласно Договор за безвъзмездна финансова помощ № DIR-5113326–С–002 по Оперативна програма «Околна среда 2007-2013 г.», съфинансирана от Европейския фонд за регионално развитие и Кохезионния фонд на ЕС, Приоритетна ос 3 „Опазване и възстановяване на биологичното разнообразие”

**Общата цел** на настоящата поръчка е осъществяването на ефективно и качествено управление и изпълнение на проект „Изпълнение на дейности за устройство и управление на Природен Парк „Българка”.

**Специфични цели:** За *Обособена позиция № 1* - Изпълнението на дейността има за цел да създаде механизми за информационно представяне на системата от защитени територии, функциониращи на територията на Република България, да разграничи основните категории, тяхното предназначение, устойчиво управление и приоритетно развитие. Акцент при реализацията на заданието се поставя върху постигането на успешна разпознаваемост и популяризиране на Природния парк сред широката общественост, изграждане на природозащитно мислене сред подрастващите и местната общност.

За *Обособена позиция № 2* - Да се обогатят познанията на учениците, свързани с биоразнообразието, културно-историческото богатство и др. на територията на Природен парк „Българка” и региона;

- Да се повиши нивото на екологичната им култура и съзнанието им за значението на заобикалящия ни свят;
- Да се постигне по-голяма информираност, разпознаваемост и популяризация на защитената територия.

За привличане на интереса на подрастващите и младежите е необходимо изработването на интерактивни модули за обучение, които да позволяват пряко наблюдение и изучаване на биоразнообразието с помощта на разнообразни образователни техники и материали.

Пълният обхват на дейностите, дължими от изпълнителя са посочени в Техническите спецификации и проекта на договор – неразделна част от настоящата документация.

Изпълнителят следва да се съобрази със Задължителните насоки за информация и публичност, които се прилагат при изпълнение на заложените дейности и изготвянето на материалите, на проекти, финансирани със средства по Оперативна програма „Околна среда 2007 – 2013 г.” са достъпни на интернет адрес:

[http://ope.moew.government.bg/files/useruploads/files/Beneficiary/Info\\_Publicity/Nasoki\\_Info-Publ\\_2011.pdf](http://ope.moew.government.bg/files/useruploads/files/Beneficiary/Info_Publicity/Nasoki_Info-Publ_2011.pdf) (важи за обособена позиция № 1 и за обособена позиция № 2)

## 2. СРОК И МЯСТО ЗА ИЗПЪЛНЕНИЕ

### 2.1. Срок за изпълнение на поръчката (за обособени позиции № 1 и № 2)

Срокът за изпълнение на възложената обществена поръчка е не повече от 6 /шест/ месеца.

Срокът започва от датата на подписване на договор за изпълнение.

## **2.2. Място на изпълнение на поръчката (за обособени позиции № 1 и № 2)**

Мястото за изпълнение на поръчката е на територията на Република България, като доставката е в офис сградата на ДПП „Българка“ в гр. Габрово, ул. „Чардафон“ № 1.

## **3. ТЕХНИЧЕСКА СПЕЦИФИКАЦИЯ:**

### **ЗА ОБОСОБЕНА ПОЗИЦИЯ № 1**

#### **1. Техническа спецификация:**

#### **1.1. ЗАДЪЛЖЕНИЯ НА ИЗПЪЛНИТЕЛЯ НА НАСТОЯЩАТА ОБЩЕСТВЕНА ПОРЪЧКА**

- Изпълнителят следва да изработи материалите, като ги достави на място в Дирекцията на Природен парк „БЪЛГАРКА“ в пълния тираж и количество.

- Изпълнителят следва да се съобрази с изискванията на възложителя, да подготви и предаде примерен вариант на всеки един материал, като Възложителят си запазва правото да не избере нито един от тях и да възложи на Изпълнителя различен от предложения дизайн. Изпълнителят трябва да изработи и достави артикулите, подробно описани в техническата спецификация като се спазват всички изисквания за количество, размер, цветност, обем, хартия и други спецификации.

- Преди изработката на всеки един вид материал, Изпълнителят следва да съгласува крайния продукт с Възложителя.

#### **1.2. КОНКРЕТНИ ИЗИСКВАНИЯ КЪМ СЪДЪРЖАНИЕТО И ДИЗАЙНА НА МОБИЛНИТЕ ОБРАЗОВАТЕЛНИ ЕКСПОЗИЦИИ С ТРИ ТЕМАТИКИ, ПОДХОДЯЩИ ЗА ОБУЧЕНИЕ И ПРЕДСТАВЯНЕ В УЧИЛИЩА, ДЕТСКИ ГРАДИНИ И ДРУГИ ПАРТНИРАЩИ ИНСТИТУЦИИ**

##### **1. Транспаранти**

- Брой – 6 бр.
- Поставка – 6 броя, изработени от елоксиран алуминий.
- Платно – материал: винил 220 – 240г/м<sup>2</sup>, полипропилен за цифров печат 180 микрона.
- Платното се подлепва за рейката и за опъващия език. Максимален размер на изображението: 85 x 200 см, препоръчителен размер на платното: 85 x 202 см.
- Печат – едностранен
- Цветност – 4+0
- Всеки транспарант да е поместен в калъф, предпазващ го от нараняване и позволяващ лесно транспортиране.
- Тематика – защитени територии:
  - Национални и природни паркове в България – какво представляват Националните и Природните паркове.
  - Национални паркове – колко броя има в България, кои са те, кратка информация за тях.
  - Природни паркове в България – в 3 части:
    - 1 част – информация за ПП „Българка“;
    - 2 част – информация за 5 парка – „Врачански балкан“, „Златни пясъци“, „Русенски лом“, „Сините камъни“ и „Шуменско плато“;
    - 3 част – информация за 5 парка – „Беласица“, „Витоша“, „Персина“, „Рилски манастир“, „Странджа“;
  - Резервати и поддържани резервати – информация за това какво представляват





- резерватите и поддържаните резервати и колко броя са.
- Снимков материал – на всеки транспарант да има снимков материал от съответната защитена територия; за Природните и Националните паркове – снимки на защитените местности, природните забележителности и резервати в тях; за резерватите и поддържаните резервати – снимки на по-известните от тях.
- Съответният снимков материал и информация ще бъдат предоставени от Възложителя.

## 2. Интерактивно табло

- Брой – 4 бр.
- Тематика – биоразнообразие на Природен парк „Българка”: 2 табла за флората и 2 табла за фауната на парка.
- Размер – 110/80 см.
- Материал – PVC с дебелина не по-малка от 5 мм, изграден от две плоскости (Фиг. 1) – първата плоскост (лицевата) с 6 отвора, показани на скицата. От задната страна са поставени подвижни информационни карета (Фиг. 2) от PVC с дебелина 5 мм.
- Поставка – височина 170 см от елоксиран алуминий.
- Таблото да може да се откача от поставката, а самата тя да е с възможност за сгъване на 2 части – кръстачката да се откача и също да се сгъва.
- Таблото и поставката да са поместени в калъф, предпазваща ги от нараняване и позволяваща лесно пренасяне.
- Информация за видовете:
  - **Обикновен бук** – *Fagus sylvatica*
    - Обикновеният бук е дърво, достигащо височина до около 30 м, рядко до 45 м. От всички наши широколистни видове букът е най-сенкоиздържлив.
    - Разпространен е главно в планините, където достига до 1900 м н.в. и образува чисти или смесени гори с други широколистни или иглолистни видове.
    - Отрицателно действащи фактори – провеждането на нерегламентирани сечи; пожари; пряко унищожаване на местообитанията му.
  - **Дъб** – *Quercus sp.*
    - Дъбът е широколистно дърво достигащо височина до 30 м. В България се срещат 15 вида дъб, а в Природен парк „Българка” те са 4 – цер, благун, зимен и летен дъб.
    - Дъбовете са широко разпространени в равнинните и предпланинските части на страната. Предпочита склонове със слънчево изложение.
    - Отрицателно действащи фактори – провеждането на нерегламентирани сечи; пожари; пряко унищожаване на местообитанията му.
  - **Обикновен тис** – *Taxus baccata*
    - Обикновеният тис е високо до около 30 м дърво, но често се развива и като храст. Почти всички части на растението са отровни. Изключение правят само червените „плодчетата” – арилуси.
    - В България се среща в почти всички планини, но само с единични дървета или на малки групи. На територията на парка се намира едно от най-големите находища на Балканския полуостров.
    - Отрицателно действащи фактори – ниска възобновителна способност и бавни темпове на растеж; унищожаване на местообитанията му; пряко ликвидиране на вида, поради доброкачествената му твърда дървесина.



- **Волски език** – *Phyllitis scolopendrium*
  - Лечебна тревиста папрат; от долната страна на листата си има разположени ивички със спори, служещи за размножаване.
  - Обича да расте на влажни и сенчести места, най-често в горите. Забранен е за събиране в големи количества.
  - Отрицателно действащи фактори – сечи; унищожаване на местообитанията; събирането му в големи количества и изкореняване.
  
- **Жълт кантарион** – *Hypericum perforatum*
  - Лечебно растение със златножълти цветове. По краищата на всяко от листенцата на петте му венчелистчета има малки черни точки – там се създава ценното му етерично масло.
  - Вирее по сухи, тревисти места, храсталаци и по-разредени гори.
  - Отрицателно действащи фактори – събирането му в големи количества и изтръгването му с корените; прекомерна паша; отъпкване;
  
- **Кукуряк** – *Helleborus odoratus*
  - Кукурякът е многогодишно тревисто растение с дебело, пълзящо коренище. Видът е отровен, но за лечебни цели се използва коренището му.
  - Разпространен е в цяла България до 1800 м надморска височина. Обитава поляни и редки горички.
  - Отрицателно действащи фактори – събирането му в големи количества и изтръгването му с корените; сечи и отъпкване; унищожаване на местообитанията.
  
- **Балканска пъстърва** – *Salmo trutta fario*
  - Балканската пъстърва обитава горното течение на реките в така наречената „пъстървова зона“.
  - Храни се с безгръбначни и малки рибки.
  - Отрицателно действащи фактори – обезводняване на реките и преграждане с високи преградни съоръжения; зарибяване с неместни форми от изкуствено размножени пъстърви; браконьерство.
  
- **Шипоопашата костенурка** – *Eurolistius hermanni*
  - Шипоопашатата костенурка обитава поляните, обрасли с храсти и ниски дръвчета, но може да се открие и в широколистните гори.
  - Храни се с тревисти растения, плодове и дори гъби.
  - Отрицателно действащи фактори – убиване за храна, заради различни поверия, за направата на сувенири; промяна на местообитанието; пожари.
  
- **Смок мишкар** – *Zamenis longissima*
  - Обитава поляните, обрасли с храсти и ниски дръвчета, по които се катери много добре. Често може да се види в селските дворове, където лови дребни бозайници.
  - Храни се с дребни бозайници
  - Отрицателно действащи фактори – пряко унищожаване на вида; унищожаване на местообитанията му, използване на отрова за борба с дребните бозайници.
  
- **Скален орел** – *Aquila chrysaetos*
  - Скалният орел се среща предимно в планините и предпланините, като предпочита скални терени в близост до открити пространства.



- Храни се с влечуги, други птици, дребни и средно едри бозайници и мърша.
  - Отрицателно действащи фактори – загуба на местообитания на основната му плячка – лалугерът; използване на отровни примамки; браконьерски лов и ограбване на гнездата.
- **Вълк – *Canis lupus***
- Вълците се срещат във всички планини в България. Живеят и ловуват на глутници в ловни територии, които маркират и охраняват от други хищници.
  - Вълците са хищници – хранят се с елени, сърни, диви прасета, дребни бозайници и дори домашни животни.
  - Отрицателно действащи фактори – браконьерство; залагане на отрови; загуба на местообитанието им.
- **Прилепи – *Chiroptera***
- Прилепите са единствените летящи бозайници. Те са нощно активни, а светлата част на денонощието прекарват в пещери, хралупи, изоставени сгради и др. На територията на Парка се срещат 19 вида – всичките са защитени.
  - Прилепите не са слепи, дори някои видове виждат цветове, които човешкото око не може да възприеме. През нощта се ориентират посредством ултразвуци. Хранят се с насекоми, голяма част от които са вредители.
  - Отрицателно действащи фактори – безпокойство, унищожаване на местообитанията им, неправилно стопанисване на горите.

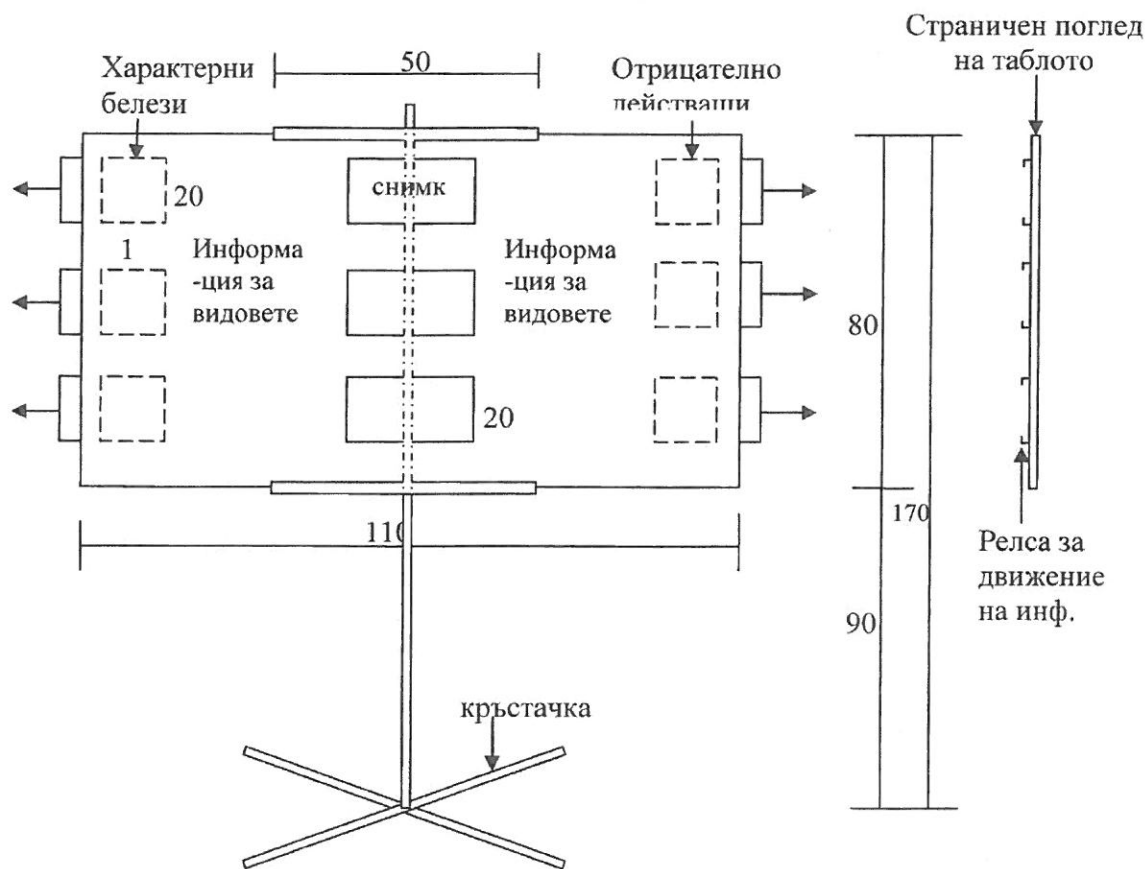

Фиг. 1: Външен вид и размери на таблото и поставката



НАЦИОНАЛНА  
СТРАТЕГИЧЕСКА  
РЕФЕРЕНТНА РАМКА  
2007 - 2013

Дирекция на Природен парк „Българка”  
Габрово, ул. „Чардафон” №1



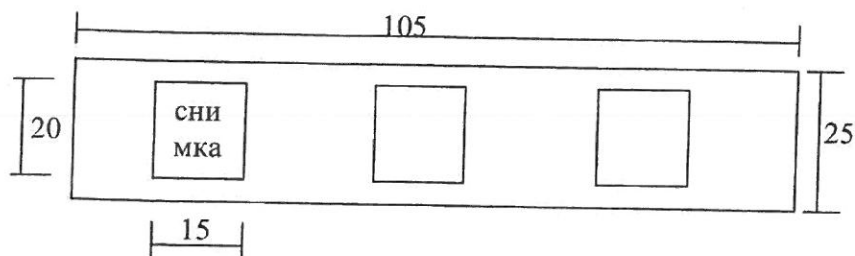

Фиг. 2. Външен вид и размер на карето

### 3. Кръгово интерактивно табло

- Брой – 1 бр.;
- Тематика – културно-историческо наследство на ПП „Българка“;
- Размер – диаметър – 140 см;
- Дебелина – всеки кръг е с дебелина 0,5 см;
- Материал – PVC;
- Спецификации – таблото е изградено от три кръга с различни размери (Фиг. 3). Външното (най-голямото), с диаметър 140 см, е статично. Върху него е разположен средният кръг, с диаметър 100 см, който се върти. Върху средния кръг е разположен най-малкия, с диаметър 40 см. Той също се върти. При подреждане кръговете да имат механизъм за стопиране, който да не позволява разместване на подредените части (име-снимка-характеристика).

Поставка – поставката е с височина 170 см. (Фиг. 3), изградена от 2 рамки – горна и долна. Кръговете се откачат от поставката за по-лесно пренасяне. Тя има възможност да се сгъне на 2 части, а кръстачката да може да се откача.

Елементите да се прибират в калъф, предпазващ ги от нараняване и позволяващ по-лесно транспортиране.

Всеки кръг е разделен на 8 равни части. Във всяка част на отделните кръгове ще има следната информация:

- **Голям кръг** – насочваща информация за обекта (информацията в скобите не се отбелязва на големия кръг, тя пояснява за кой обект става дума)
  - Тук се намира географския център на България. (Узана)
  - Манастир до гр. Габрово, в двора на който се намира построената от Кольо Фичето чешма с 8 чучура. (Соколски манастир)
  - най-високо разположената стандартна ЖП гара в България. (Гара Кръстец)
  - единствения в България архитектурно-етнографски музей на открито, който представя използването на водни съоръжения. (АЕК „Етър“)
  - Храмът в гр. Трявна, който е вкопан в земята. (църква „Св. Архангел Михаил“)
  - Параклис на екопътека Бъзовец-Кръстец, носеща името на закрилника на Българския народ. (Параклис „Св. Йоан Рилски“)
  - Мемориал, издигнат в чест на загиналите за България войници по време на Руско-турската освободителната война. (паметник Шипка)
  - В подножието на този връх смъртоносно е ранен Хаджи Димитър и в следствие, там е





➤ издигнат негов паметник. (Бузлуджа)

- Среден кръг – снимка на съответния обект;
- Малък кръг – наименование на обектите;
- Снимковият материал ще бъде предоставен от Възложителя.
- Цел – целта е при завъртане на двата по-малки кръга наименованието, снимката и информацията за обекта да съвпадат. При нареждане на един обект останалите не трябва да съвпадат;

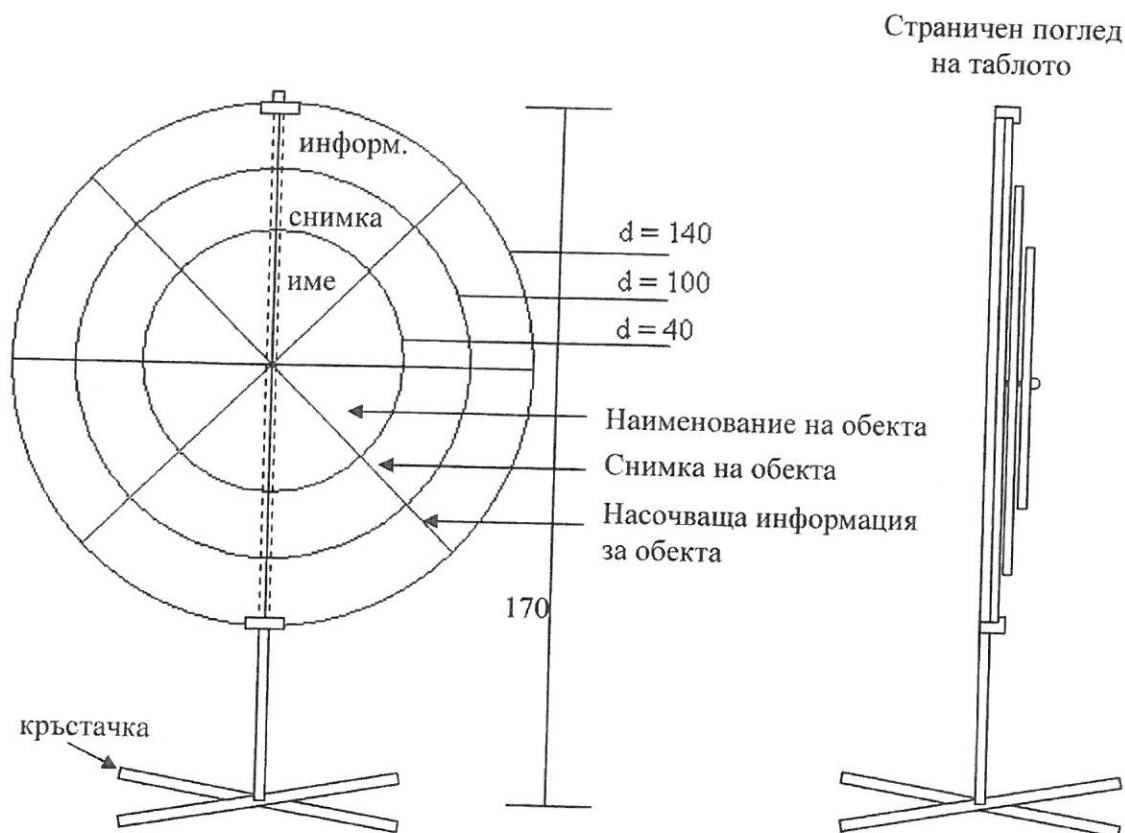

Фиг. 3: Външен вид и размери на кръговото табло и поставката

*Подробната информация (текстове, снимков материал), касаеща съдържанието на материали ще бъде предоставена от Възложителя на участника, определен за изпълнител на етап изпълнение на договора.*

*При изработването на всички материали е необходимо да се спазват шрифтовете, размерите, цветовете и т.н., съгласно Регламент (ЕК) 1828/2006 и Насоки за осъществяване на мерки за информация и публичност по ОП „Околна среда 2007-2013“.*



НАЦИОНАЛНА  
СТРАТЕГИЧЕСКА  
РЕФЕРЕНТНА РАМКА  
2007 – 2013

Дирекция на Природен парк „Българка“

Габрово, ул. „Чардафон“ №1



## За обособена позиция № 2

### **1. Техническа спецификация**

#### **1.1. ЗАДЪЛЖЕНИЯ НА ИЗПЪЛНИТЕЛЯ НА НАСТОЯЩАТА ОБЩЕСТВЕНА ПОРЪЧКА**

- Изпълнителят следва да изпълни дизайн и изработка на материалите, като ги достави на място в Дирекцията на Природен парк „БЪЛГАРКА” в пълния тираж и количество.
- Изпълнителят следва да се съобрази с изискванията на Възложителя, да подготви и предаде примерен вариант на всеки един материал, като Възложителят си запазва правото да не избере нито един от тях и да възложи на Изпълнителя различен от предложения дизайн. Изпълнителят трябва да изработи и достави артикулите, подробно описани в техническата спецификация като се спазват всички изисквания за количество, размер, цветност, обем, хартия и други спецификации.
- Преди изработката на всеки един вид материал, Изпълнителят следва да съгласува крайния продукт с Възложителя.

#### **1.2. КОНКРЕТНИ ИЗИСКВАНИЯ КЪМ СЪДЪРЖАНИЕТО И ДИЗАЙНА НА ОБРАЗОВАТЕЛНИЯ УЧЕНИЧЕСКИ ПАКЕТ**

##### **1.2.1. Общо задание**

- Предвидено е разработване на два вида образователни пакети, предназначени за ученици от две възрастови групи – съответно 1-4 клас и 5-8 клас.
- Брой – общо 2000 бр. – по 1000 бр. за възрастова група от 1-4 клас и по 1000 бр. за възрастова група от 5-8 клас.
- Обучителните материали да са съобразени с възрастта на учениците, да дават възможност за интерпретация на темите, включени в училищната програма по съответните природни предмети и да предразполагат към любознателност, интерес и креативност в ученика.
- Всеки пакет съдържа:
  - 3 броя карти;
  - стенна седмична програма;
  - самозалепящи се етикети;
  - дневник с годишните сезони;
  - разделители за книга – 30 бр.;
  - класьор с листи за оцветяване (1-4 клас) / класьор тип енциклопедия (5-8 клас);
  - карти с букви от азбуката (1-4 клас);
  - макет на растителна и животинска клетка (5-8 клас);
  - хвърчило;
  - макет на дърво със съответните му елементи, различен за двете възрастови групи;
  - слънчев часовник;
  - компас.
- Материалите са обвързани с темата за природозащитата и биоразнообразието в Природен парк „Българка”.
- Окомплектованите материали са поставени в картонена кутия, придаваща завършен вид на образователния пакет.
- Изпълнителят следва да се съобрази със Задължителните насоки за информация и публичност, които се прилагат при изпълнение на заложените дейности и изготвянето на материалите, на проекти, финансирани със средства по Оперативна програма „Околна среда 2007 – 2013 г.” са достъпни на интернет адрес:  
[http://ope.moew.government.bg/files/useruploads/files/Beneficiary/Info\\_Publicity/Nasoki\\_Info-Publ\\_2011.pdf](http://ope.moew.government.bg/files/useruploads/files/Beneficiary/Info_Publicity/Nasoki_Info-Publ_2011.pdf)



- Идеиният проект и дизайн на всеки от зададените обекти да бъде предварително съгласуван с ДПП „Българка“.
- Изпълнителят следва да съобрази изпълнението на поръчката с Наредба за съществените изисквания и оценяване съответствието на играчките (В сила от 20.07.2011 г. Приета с ПМС № 300 от 13.12.2010 г. Обн. ДВ. бр.99 от 17 Декември 2010г., изм. и доп. ДВ. бр.95 от 4 Декември 2012г., изм. ДВ. бр.73 от 20 Август 2013г.)

*Подробната информация (текстове, снимков материал), касаеща съдържанието на материалите ще бъде предоставена от Възложителя на участника, определен за изпълнител на етап изпълнение на договора.*

### 1.3. Описание на елементите от образователен ученически пакет

#### 1. Карти

- Размери – 1000x550 мм;
  - Хартия – хром-мат; едностранно UV лаково покритие; минимално 150 гр./м<sup>2</sup>;
  - Печат – едностранен (СМΥК);
  - Съответният снимков материал ще бъде предоставен на диск от Възложителя;
  - Брой – 3 броя:
- Карта на България с нанесени защитени територии – 3 национални парка и 11 природни парка;
  - Карта на Природен парк „Българка“ с означени защитените местности, природните и културно-историческите забележителности с наименование и фотографии:
    - 4 природни забележителности (Големият бук, Виканата скала, Мъхнатите скали, Естествено тисово находище);
    - 4 защитени местности (Мъхченица-Йововци, Соколски манастир, Студен кладенец, Столица);
    - Узана, паметниците Шипка и Хаджи Димитър, вр. Бедек, Етъра, яз. Хр. Смирненски, Габрово, Трявна;
  - Карта на Природен парк „Българка“ с означени чрез снимки характерни за Парка животни и растения върху конкретни техни местообитания. Под всяка снимка да е дадено българско и латинско наименование на вида: **лалугер** (*Spermophilus citellus*) – Узана; **тис** (*Taxus baccata*) – Тисово находище и Топлешки дол (над Мечата пещера); **петров кръст** (*Lilium martagon*) – Шипка; **черна мряна** (*Barbus petenyi*) – Янтра; **южен белогръб кълвач** (*Dendrocopus leucotos*) – Горялска чука; **алпийски тритон** (*Ichtiosauria alpestris*) – Кръстец; **голям нирец** (*Mergus merganser*) – около яз. Христо Смирненски; **германска мирикария** (*Myricaria germanica*) – Потока; **родопски силивряк** (*Haberlea rhodopensis*) – района на връх Малуша и Козята река; **минзухар** (*Crocus veluchensis*) – Узана; **дървовидна леска** (*Corylus colurna*) – под голямата ски писта, към Топлешки дол; **скален орел** (*Aquila chrysaetos*) – около Мъхнатите скали; **мечка** (*Ursus arctos*) – Марков стол; **обикновена блатна костенурка** (*Emys orbicularis*) – Езерото; **лещарка** (*Tetrastes bonasia*) – Големият Вис; **благороден елен** (*Cervus elaphus*) – Остра могила, Тодорчетата; **благаево бясно дръвче** (*Daphne blagayana*) – Мъхнатите скали; **балканска пищялка** (*Angelica pancicii*) –



естествено тисово находище; **елвезиево кокиче** (*Galanthus elwesii*) – Студен кладенец; **лавровишня** (*Prúnus laurocerásus*) – Студен кладенец; **снежно кокиче** (*Galanthus nivalis*) – Българка; **кандилка** (*Aquilegia vulgaris*) – връх Шипка; **бяла мура** (*Pinus peuce*) – Мъхнатите скали; **лудо биле** (*Atropa belladonna*) – Мъхченица – Йововци.

## 2. Седмична програма за стена – 2 бр. (Първи/ Втори учебен срок)

- Размер – 50/70 см;
- Хартия – 250 гр./м<sup>2</sup> хром-гланц;
- Цветност – 4+0;
- UV лак – едностранен;
- Дизайн – рамка, представляваща колаж от снимки на клони от дървета, (широколистни и иглолистни) тип „воден знак“;
- умалени снимки за всеки ден от седмицата – растения за седмичната програма за Първи учебен срок, съответно животни – за Втори срок:
  - Понеделник – кокиче; лешников сънливец;
  - Вторник – жълт кантарион; жаба дървесница;
  - Сряда – ягода; костенурка;
  - Четвъртък – двурога пчелица; мишелов;
  - Петък – шипка (клонка с цвят и плод); таралеж;
- В задната част на програмата да има механизъм, позволяващ лесно прикрепяне към стената
- Съответният снимков материал ще бъде предоставен на диск от Възложителя.

## 3. Етикети

- на лист-формат А4 (210x297 мм), са събрани по 10 бр. (2x5 бр.) самозалепващи се етикета за всеки ученик – мин. брой 30 листа в един образователен пакет;
- Размер – 80x50 мм; с по 3 реда за писане;
- Дизайн – за фон на основния лист да бъде сложена снимка на Мъхнатите скали, като в долната част на листа да има поставени логата на Природен парк „Българка“, Оперативна програма „Околна среда“ (ОПОС) и Европейски съюз (ЕС);
- Умалени снимки върху етикетите – в горен ляв ъгъл са показани по 5 характерни за Парка видове растения и животни –
  - растения – бял равнец, лопен, синя жлъчка, български ранилист, черна боровинка;
  - животни – елен, вълк, скален орел, горска зидарка, прилеп;
- Фон на етикетите – светло зелен цвят;
- Съответният снимков материал ще бъде предоставен на диск от Възложителя.

## 4. Дневник – по 1 бр. в пакет:

- Формат – А5;
- Подвързване – със спирала;
- Корица – минимум 250-300 гр./м<sup>2</sup>
- Хартия: бял офсет; минимум 100-130 гр./м<sup>2</sup>
- Брой листи – общо 106 стр., разделени на 4 тематични части – по една за всеки сезон:





- На предната корица да е дадена пейзажна снимка от парка. В горната част да е отпечатано: ДНЕВНИК НА МЛАДИЯ ИЗСЛЕДОВАТЕЛ. В долната част да е поместено логото и името на Парка: Природен парк „Българка“
- Дневникът започва с титулният лист. На предната му страна е заложена пейзажна снимка от Парка, която обхваща и вътрешната страна на корицата. Големина на снимката А4. На задната страна на титулният лист е поместена информация за Природен парк „Българка“
- След титулният лист следва разделителна страница със снимка от Парка през различните сезони – зима, пролет, лято, есен – снимката е с размера на листа (А5).
- Оформление на отделните листи – по 24 страници с редове за писане за всеки раздел. В горния край на всяка лява страница да има записана интересна и/или полезна информация в рамките на едно–две изречения, свързана с биоразнообразието, климата и поведението в планината през съответния сезон:

### *ЗИМА*

1. Внимание! Не винаги мечката спи зимен сън.
2. Зима е – бъди винаги добре облечен. Носи си резервен чифт ръкавици, шапка и чорапи.
3. Ходи с подходящи обувки – те са едно от най-важните неща в зимната планина.
4. Борбата със снежни топки е винаги забавна.
5. Планирай си времето – не замръквай на открито през зимата в планината.
6. Избягвайте да минавате под надвиснал сняг!
7. Не яж жълт сняг! :)
8. Ако нямаш шейна, найлоновите торбички също са страхотни за пързаяне :)
9. Варди борчетата, когато се пързаяш!
10. Внимавайте къде стъпвате в дълбокия сняг!
11. След разходка в снега – горящата камина и топлия чай са най-приятни.
12. Не ближи шушулки! Може да ти залепне езика :)

### *ПРОЛЕТ*

1. Мечките са вече будни :)
2. Пролет е и започват дъждовете, затова винаги си носи дъждобран.
3. Внимавай с реките – сега са буйни и пълноводни.
4. Наслаждавай се на ранобудните цветя.
5. Не късай цветя безразборно!
6. Гръмотевици щом чуеш ти – под дървото не седи!
7. Когато видиш светкавица, преброй след колко време ще чуеш гърма и изчисли къде е паднала тя – 3 сек. се равняват приблизително на 1 км.
8. Сега е момента да послушаме песента на птичките и жабките.
9. Салатата от мечи лук е много вкусна.
10. Някои цветя, например като невена, преди дъжд си затварят цветовете.
11. Винаги ходи подготвен за всяка ситуация – времето сега е най-непредсказуемо.



12. Сутринта е най-подходящото време за наблюдение на птици в гората.

### ЛЯТО

1. Научи песен – прогони мечка :)
2. Винаги ходи с шапка, когато си в планината, защото слънцето там е по-силно.
3. Носи си вода – не всеки поток става за пиене.
4. Колкото по-рано ставаш в планината, толкова по-спорен ще бъде денят ти.
5. Лятото е най-добрият сезон за събиране на билки.
6. Не подценявай планината през лятото – летните нощи там са хладни, затова винаги си носи връхна дреха.
7. Когато земята се нагорещи, обикновено следобед, става задушно, влажно и излиза по-силен вятър, а това значи, че идва буря.
8. Лятото е сезонът на градушките.
9. Оглеждай се за змии и бъди предпазлив!
10. Можете да изчислите температурата на въздуха като отмерите колко пъти в минута пее щурец, разделите числото на 2, после прибавите 9 и накрая отново разделите на 2.
11. През лятото рано сутрин се образува роса.
12. Внимавайте при събирането на горски плодове, защото не всички от тях са ядливи, а някои дори са отровни!

### ЕСЕН

1. Мечките вече се подготвят за своя зимен сън.
2. Есенната планина е най-красива, тъй като листата на дърветата се обагрят в най-разнообразни топли цветове.
3. През есента прелетните птици отлитат на юг.
4. Някои животни, като сухоземната костенурка, се заравят в почвата, за да преживеят зимата.
5. През есента много горски животни започват усилено събиране на зимнина в хралупите си.
6. Ако намокрите показалеца си и го държите изправен, може да установите посоката на вятъра, като обърната към вятъра страна изсъхва.
7. Бъдете подготвени с дъждобран, топли дрехи и резервни чорапи.
8. През есента се образуват най-много мъгли.
9. Ако мъглата срещне студени клони и треви и се отложи – по тях се появява скреж.
10. Есента е най-подходящият сезон за събиране на корени, коренища и грудки, с които може да си правите после полезни отвари.
11. Намерете едно красиво цвете – есенен минзухар и го нарисуйте.
12. Време е за шипкобер! :)

- На вътрешната страница на задната корица са поместени: адрес, e-mail и сайт на Дирекция на Природен парк „Българка”; задължителните насоки за информация и публичност, които се прилагат при изпълнение на заложените дейности и изготвянето на материалите, на проекти, финансирани със средства по Оперативна програма „Околна среда 2007 – 2013 г.”



НАЦИОНАЛНА  
СТРАТЕГИЧЕСКА  
РЕФЕРЕНТНА РАМКА  
2007 – 2013

Дирекция на Природен парк „Българка”

Габрово, ул. „Чардафон” №1



- На външната част на задната корица са поместени: карта на България с граници и наименование на Парка; логото на Парка;
- Снимковият материал и информацията за Природен парк „Българка” ще бъдат предоставени от Възложителя.

#### 5. Разделители за книги

- Размери – 230/40 мм;
- Хартия – хром-гланц; картон минимум 300 гр./м<sup>2</sup>;
- Цветност – 4+0
- В горния край (на 30 мм), който се показва от книгата да е поместено логото на Природен парк „Българка”;
- В средата да е поставена снимка от парка – 180 x 40 мм;
- В най-долната част да са поставени логата на ОПОС и ЕС (на 20 мм);
- Да има няколко вида разделители (с различни снимки);
- В един пакет да са поставени 30 бр. разделители – по един за всяко дете;
- Съответният снимков материал ще бъде предоставен от Възложителя.

#### 6. Макет на дърво, тип табло – 1 бр. във всеки пакет, предвиден за екипна работа в клас

##### 6.1. За деца от 1 до 4 клас

- Общ изглед – макет на широколистно дърво (Фиг. 1), върху което да се поставят различни видове листа, плодове, животни, птици, гнезда и пр.;
- Размери – съгъваемо табло от 4 (за короната) + 2 (за ствола) части, които да се сглобяват лесно със скоби – 8 бр. за короната + 4 бр. за ствола. От задната страна на короната да има кукичка за закачане върху стена →
- височина (h) –  $h = 100$  см, като  $h$  (ствол) = 40 см +  $h$  (корона) = 60 см;
- ширина (d) –  $d$  (корона) = 60 см +  $d$  (ствол) = 20 см;
- дебелина – 5 мм;
- Материал – корк или друг подходящ материал;
- Фон – дървото е облечено с фолио с илюстрация, имитираща реално дърво с хралупа. Ще има малки фигури от корк /или друг подходящ материал/ – 5 мм дебелина и фолио с илюстрация върху лицевата им част, изобразяващи различни видове (животни и части от дървета – клонки, плодове, реси и др.), характерни за територията на Природен парк „Българка”, които ще се поставят върху дървото. В задната част на всяка фигурка да има механизъм, позволяващ лесно прикрепяне към „дървото”.  
С наличните фигури могат да бъдат организирани състезателни игри.
- Елементи за макета на дървото:
  - Общ изглед – всички елементи са събрани в платнени торбички;
  - Материал – корк с фолио върху лицевата му страна
  - Фигури:
    - Плодове – орех, лешник, ябълка, дива череша, джанка;
    - Животни – еленов рогащ, катеричка, обикновен сънливец, жаба дървесница, горска



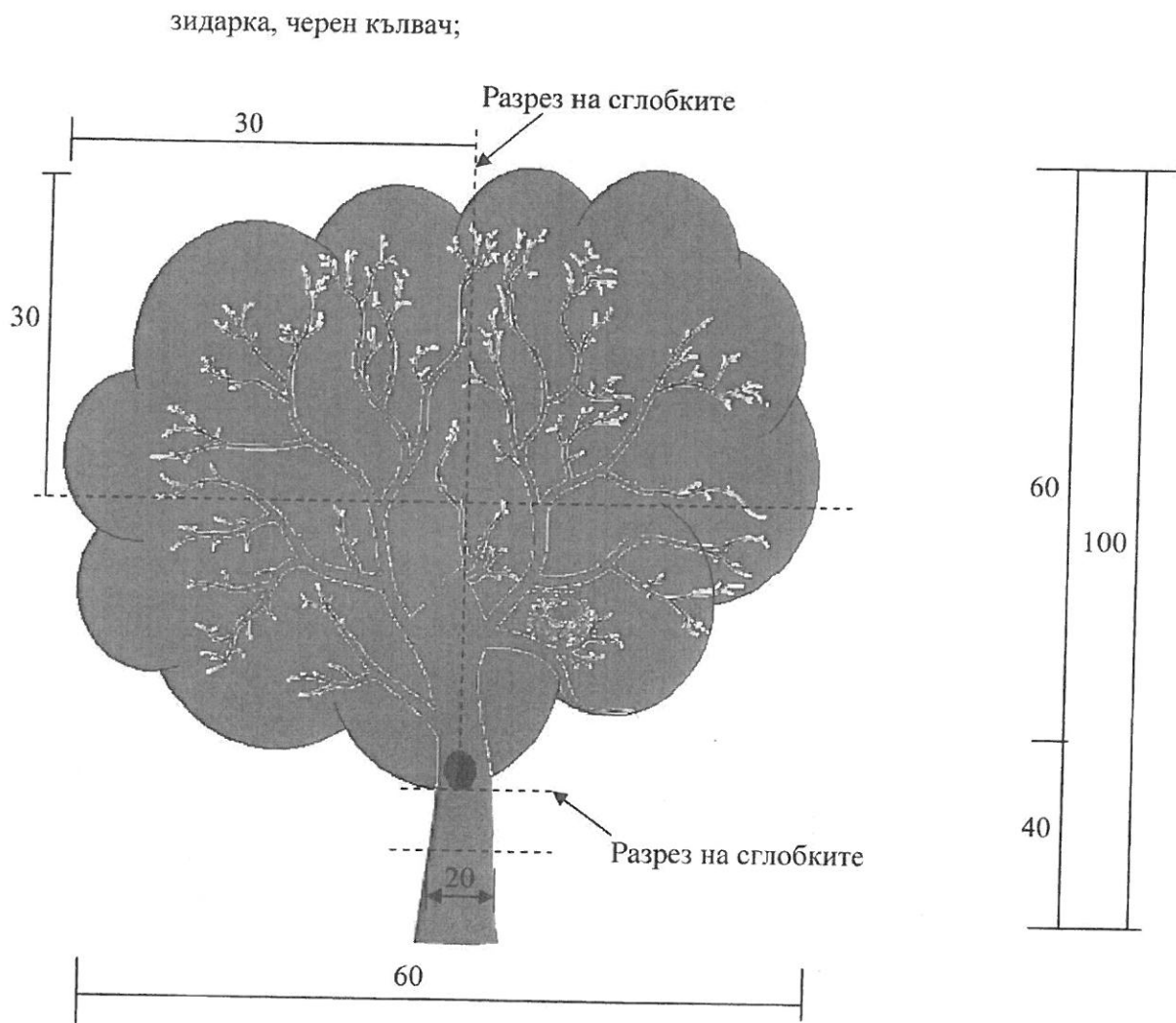

Фиг. 1. Външен вид на дървото и разрез на сглобките.

### 6.2. За деца от 5 до 8 клас

- Общ изглед – макет на дърво, разделено на две вертикални части – широколистна и иглолистна, върху които има нарисуван разрез на плодове (шишарка, орех, т.н.). Върху тях ще се поставят другата половина на плода в триизмерен вид (Фиг. 2.);

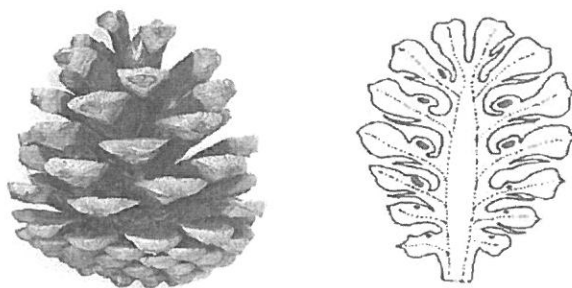

Фиг. 2. Външен вид на елемент от макета и разрез на плод (шишарка)





- Размери – сгъваемо табло от 4 (за короната) + 2 части (за ствола), които да се сглобяват лесно със скоби – 8 бр. за короната + 4 бр. за ствола. От задната страна на короната да има кукичка за закачане върху стена –
- височина –  $h=100$  см, като  $h$  (ствол) = 40 см +  $h$  (корона) = 60 см;
- ширина –  $d$  (корона) = 60 см +  $d$  (ствол) = 20 см;
- дебелина – 5 мм;
- Материал – корк;
- Елементи за макета на дървото –
- Общ изглед – всички елементи са събрани в платнени торбички;
- Материал – триизмерни фигурки от корк с механизъм за лесно прикрепяне към „дървото“;
- Листа – дъб, бук; ясен, офика;
- Съцветия – реси;
- Плодове – крилатка, лешници, бук, офика, арилус на тис, шишарка на бор, шишарка на ела + в разпадното състояние;
- Животни – еленов рогач, катеричка, обикновен сънливец, жаба дървесница, горска зидарка, кръсточовка, черен кълвач.

#### 7. Класъор (1-4 клас)

- Заглавие – върху предна корица на класъора – „Оцвети си сам – запознай се с богатството на Природен парк „Българка““;
- Формат – А4
- Корица – хром-гланц; картон 300 гр./м<sup>2</sup>
- Страници – бял офсет; 100-130 гр./м<sup>2</sup>
- Подвързия тип папка с твърди корици, с механизъм за захващане на листа с перфорация;
- На предната и задната външни страни на папката да бъде отпечатан панорамен пейзаж от Парка. Целият пейзаж да се вижда като едно цяло при разгъването ѝ.
- От вътрешната страна на предната корица да бъде отпечатана снимка от парка.
- Съдържание – минимум по 2 листа за оцветяване за всяко дете, като тематиката да е съобразена с учебния материал по природознание, както и темата за природозащитата и биоразнообразието в Природен парк „Българка“ – на единия лист да има животни, а на втория – растения, като се представи конкретния вид едновременно в контур и в отделна снимка. На всяка страница да са дадени по 2 вида.
- Видове – **животни:** дневно пауново око, дъждовник, горски сънливец и обикновена чинка; **растения:** жешля, балканска теменуга, червеникав дебелец и лечебна иглика;
- От вътрешната страна на задната корица да са отпечатани: карта на България с граници и наименование на Парка, логата на Природен парк „Българка“, ОПОС, ЕС.
- Съдържанието и снимковият материал ще бъде предоставено от Възложителя.

#### 8. Класъор тип енциклопедия (5-8 клас)

- Формат – А5;
- Корици – хром-гланц; картон 300 гр./м<sup>2</sup>;



- Страници – хром-мат; хартия 100 – 130 гр./м<sup>2</sup>
- печат – пълноцветен
- Подвързия тип спирала;
- Листите да са формат А4, сгънати до формат А5; листът, който ще се прикрепя към гръбчето на класъора да има вътрешен отстъп от 2 см, необходим за закрепяне към класъора чрез спирала;
- Да бъде изграден в 2 тематични части – животни и растения в Природен парк „Българка“: общо 20 бр. – 10 бр. за растения и 10 бр. за животни + 2 листа с обща част – 1 за растенията и 1 за животните
- За всеки вид да има информация за външен вид, местообитание, поведение и любопитни факти. Информацията да е придружена със снимки и/или рисунки.
- Видове – **растения** – обикновен бук, дъб, леска, глог, смрадлика, коприва, див чесън, машерка, жълт кантарион и глухарче; **животни** – благороден елен, дива коза, мечка, вълк, язовец, таралеж, златка, невестулка, видра, прилепи.
- Информацията и снимковия материал ще бъдат предоставени от Възложителя.

#### 9. Карти с букви от азбуката (1-4 клас)

- Брой – 30 бр. (колкото са буквите от българската азбука);
- Размер – 50/80 мм;
- Материал – хром-гланц; картон минимум 350 гр./м<sup>2</sup>; пълноцветен печат.
- На лицевата част на всяка карта да има отпечатана буква от азбуката и картинка на конкретен вид (животно или растение) от парка, чието име започва със съответната буква (посочени са по-долу в описанието).
- На задната част на картата да има следната достъпна за тази възрастова група информация за вида:

**А – Авлига** – Ако видите в гората птичка в жълта премяна да знаете, че това е Авлигата.

**Б – Бук** – Чудите се от къде тече реката – знайте, че Бука е пазителя на водата.

**В – Видра** – Там в малката речичка, Видрата играва, търси да намери за закуска една рибка вкусна.

**Г – Гъба** – Скрита в гората расне малка Гъбка, но внимателни бъдете – не всяка можете да изядете.

**Д – Дъждовник** – Бавно крачи в гората черен гушер с жълти точки. Не е гушер а Дъждовник и роднина му е жабокът.

**Е – Елен** – Туй животно дето гордо крачи и се перчи с рогата си огромни е Елена благороден.

**Ж – Жаба** – Щом настъпи пролет Жабчо почва серенада, но наблизко ако мине щъркел бързо скача във водата.

**З – Заек** – Там на тучната поляна Заекът яде тревичка, но усети ли опасност хуква бързо да се скрие.

**И – Иглика** – Всеки е виждал Игликата омайна, но не всеки знае чудната и тайна – крие сили магични: тя е билка лековита.

**Й – Усойница** – Щом се качите в планината гледайте си в краката да не стъпчете змията, че усойницата малка не е зла, но при опасност – за защита хапе силно.



НАЦИОНАЛНА  
СТРАТЕГИЧЕСКА  
РЕФЕРЕНТНА РАМКА  
2007 - 2013

Дирекция на Природен парк „Българка“

Габрово, ул. „Чардафон“ №1



- К – Кокиче** – Щом задуха вятър топъл, първо сред зимната премяна цъфти бялото Кокиче.
- Л – Лалугер** – Това животинче сладко обича откритите поляни. На заек без уши прилича малко, но си има свое име – Лалугер.
- М – Минзухар** – Всеки знае жълтия минзухар, но не всеки познава лилавия му другар. Жълтият през пролетта берете, а лилавият през есента търсете.
- Н – Невен** – Невена е оранжево цветенце, което преди дъжд си затваря цветовете.
- О – Орел** – Високо сред небето синьо кръжи Орелът – птица силна. Той със зоркия си поглед вижда всичко по земята.
- П – Пъстърва** – Сред планинското поточе плува рибка с червени точки. Туй Пъстървата е знайте – тя царица е в планината.
- Р – Риган** – По скалите стръмни цъфти в розово метлица. Тя е билка и подправка, а пък името и знаем всички: то е Риган.
- С – Сърна** – Красавица нежна върви в гората – плахо престъпя Сърната.
- Т – Таралеж** – Бавно крачи Таралежа и от никого не се бои. Не защото е голям и страшен, а защото е с бодли.
- У – Улулица** – Щом се стъмни в гората литва тихо нощна птица – не е чухал, не е бухал, а е горска Улулица.
- Ф – Фазан** – Я виж какво е онова в гората, което прилича на красивия паун. Това животно, дето важно ходи, е плашливия Фазан.
- Х – Хвойна** – Високо в планината нисък храст се стели по земята. Туй е Хвойната и знайте – тя от студ не се бои и дори през зимата с листата си стои.
- Ц – Цер** – Чудиш се какво е Церът? – Този дъб грамаден е дърво вековно.
- Ч – Чухал** – Това нощно птиче на бухала е копие малко, затова всички го наричат Чухал.
- Ш – Шипка** – Навсякъде покрай гората, че дори и по полята, расте храст с бодили, а плодовете му червени са мъничко тръпчиви. От това не се плашете защото Шипката трънлива е много лековита.
- Щ – Щъркел** – Важно крачи в реката Щъркел с бялата премяна. Той е тръгнал за храница – рибки, жабки и змийчета малки.
- Ъ – ПъдпъдЪк** – Там на тучната поляна малка птичка странен звук издава – пъд-пъд-Ък. Това е веселия пъдпъдЪк - на кокошката роднина пръв.
- Ь – Енъовче** – На пролет по полята жълто цвете грейва сред тревата. Ако искате да си наберете вие запомнете, че енъовчето лековито, като всяка друга билка, се бере без да е с роса покрито.
- Ю – Дюля** – Знаете ли този плод, който на круша прилича? Този храст или дръвче малко Дюля се нарича.
- Я – Ягода** – Ягодката малка е цветенце красиво, с цветове бели и плодове червени - много вкусни.
- Картите да са поставени в картонена кутия с размер 85/55/15 мм;
  - На кутията да е изобразена снимка от парка с логото на Природен парк „Българка”, Оперативна програма „Околна среда 2007-2013г.”, Европейски съюз;
  - Съответният снимков материал ще бъде предоставен от Възложителя.

#### 10. Макети на растителна и животинска клетка – 5-8 клас

- 1бр. растителна и 1 бр. животинска клетка;
- Размери –20-30 см.;

- Макетът да представлява срязана сфера, изобразяващ клетка (животинска и растителна) с органелите (ядро, вакуола, митохондрии и др.);
- Полусферата е закрепена за поставка от пластмаса;
- Върху полусферата да се поставя прозрачен пластмасов капак;
- До всеки органел да има място, на което да се постави наименованието му;

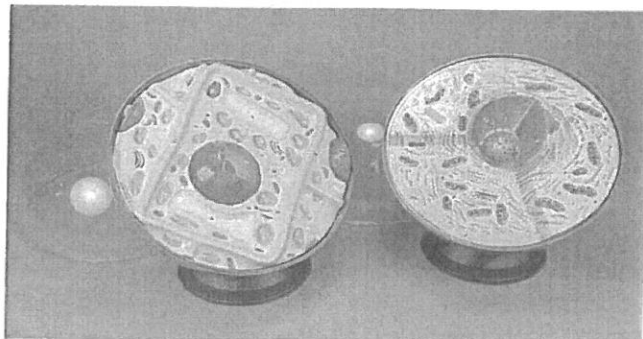

Фиг. 3. Макет на растителна и животинска клетка.

### 11. Хвърчило

- Общ изглед – хвърчилото да имитира птица – *бял щъркел*. Подходящо за работа на открито;
- Материал – полиестер, предварително цветно отпечатан, за главния корпус и дървени летвички;
- Елементи –
  - 6 летвички с дебелина 5/5 мм и дължина: 1 летвичка дълга 60 см; 1 летвичка с дължина 40 см; 2 бр. с дължина 28 см; 2 бр. с дължина 46 см;
  - канап за прихващане на летвичките – 2 м;
  - канап за пускане на хвърчилото – 25 м;
  - лист с инструкции за сглобяване на хвърчилото.
  - В четирите ъгъла на корпуса да има по едно джобче, в което влиза единия край на летвичката. За допълнителна здравина главният корпус да може да се закрепва за летвичките посредством канап. Летвичките се връзват една за друга също с канап (Фиг. 4).
- Размери – 60/40 см;





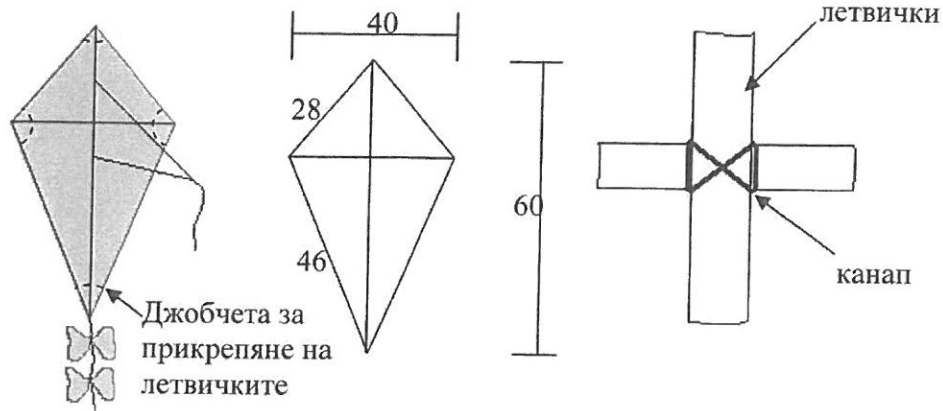

Фиг. 4. Външен вид и размери на хвърчилото и начин за прихващане на летвичките.

## 12. Комплект слънчев часовник

- Брой – 30 бр. във всеки пакет;
- Материал – гланциран картон с минимален грамаж 150 гр./м<sup>2</sup>;
- Печат – 4+0
- Елементи –
  - околтурен с пунктири и разграфен с часовете картон –

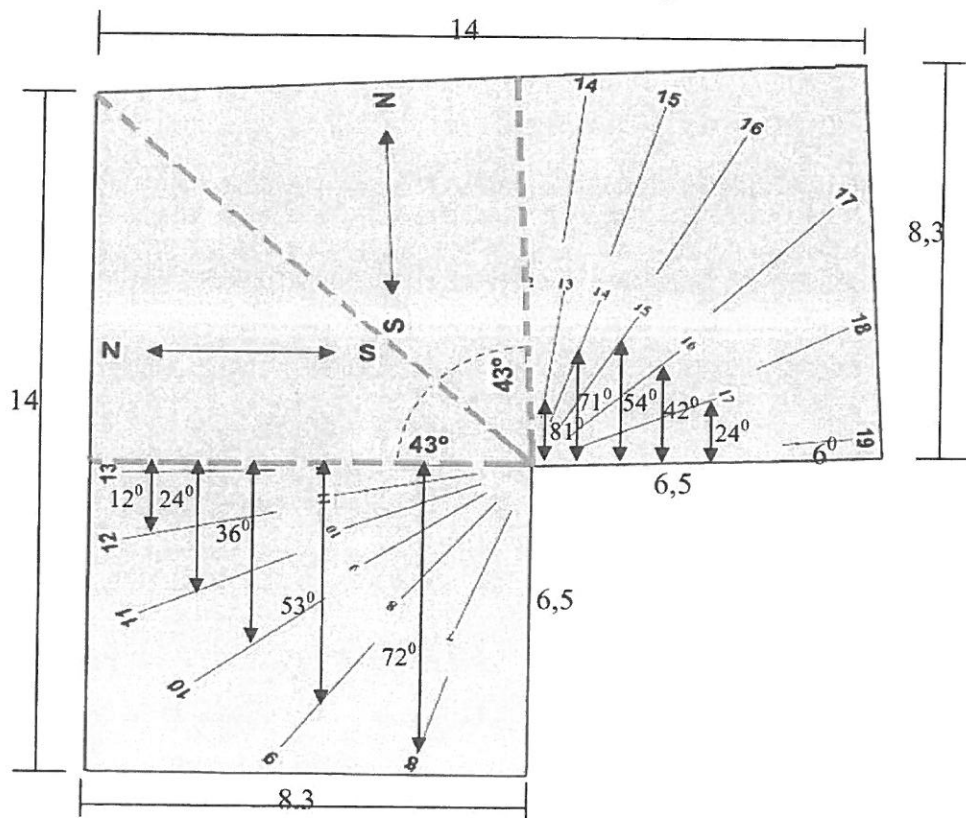

Фиг. 5: Външен вид на слънчевия часовник.



- Лист с инструкции – за всеки часовник да има лист с инструкции:

Картонът се изрязва по контурите и се прегъва на обозначените с пунктир места. Залепва се и се оставя да изсъхне.

За определяне на часа часовникът се поставя по ориентира в посока север-юг. Хвърлената върху скалата сянка показва приблизителния час.

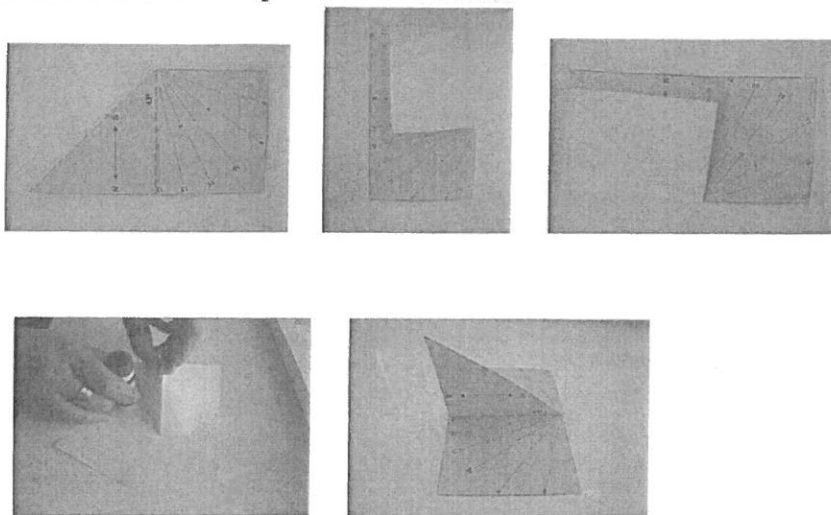

Фиг. 6: Начин на сглобяване на слънчевия часовник.

### 13. Комплект за компас –

- Във пакет да са включени 30 бр. магнитни стрелки и лист с инструкции за изработка на компаса;
- Материали – магнитна стрелка (30 бр.), гумена/коркова тапа (30 бр.);
- Лист с инструкции за всеки компас:

Необходими материали: магнитна стрелка; кабърче; гумена/коркова тапа.

За изработката на компас е необходимо стрелката да се забие през средата с кабърчето към корковата тапа. Необходимо е още съд с вода, в който да се постави тапата (със стрелката нагоре). Така поставената тапа ще се завърти в посока север-юг (Фиг. 7).



Фиг. 7. Модел на компас от тапа и магнитна стрелка.



#### 14. Картонена кутия в две части (дъно и капак) за всички материали –

- Размери – съобразени, така че да обхващат плътно съдържащите се материали. Образователният пакет да е компактен, лесно преносим и удобен за съхранение;
- Материал – трипластов картон с едностранен печат;
- На капака на кутията да е отпечатана картина с пейзаж от Природен парк „Българка“ (предоставена от Възложителя); Природен парк „Българка“; Логото на парка
- Да бъдат поместени логата на Природен парк „Българка“, ОПОС, ЕС;
- На една от четирите страни на капака на кутията (от външната страна) да са поместени задължителните насоки за информация и публичност, които се прилагат при изпълнение на заложените дейности и изготвянето на материалите, на проекти, финансирани със средства по Оперативна програма „Околна среда 2007 – 2013 г.“;
- На една от останалите 3 страни да са отпечатани елементите, които съдържа кутията (3 бр. карти, стенна седмична програма, самозалепящи се етикети и др.);
- На друга страна от капака на кутията да са отпечатани името и логото на Парка, сайт, адрес и телефон на Дирекцията - <http://www.ppbulgarka.net/>; ул. Чардафон №1; тел.808857.

#### 4. СЪДЕЙСТВИЕ ОТ СТРАНА НА ВЪЗЛОЖИТЕЛЯ (Важи за обособени позиции № 1 и №2):

Възложителят ще предостави:

- необходима информация за осъществяване на отделните дейности;
- информация и съдействие в хода на осъществяване на отделните дейности;

#### 5. УСЛОВИЯ ПО ИЗПЪЛНЕНИЕ (Важи за обособени позиции № 1 и № 2):

1. В случай на рекламация за качествени несъответствия или други видими дефекти, констатирани с двустранно подписан констативен протокол, изпълнителят следва да извърши замяна в рамките на 3 (три) работни дни, считано от датата на подписване на констативния протокол. В случай на рекламация за количествени несъответствия, констатирани с двустранно подписан констативен протокол, изпълнителят следва да достави реалните количества, съгласно техническата спецификация, в рамките на 3 (три) работни дни, считано от датата на подписване на констативния протокол.

2. Определеният за изпълнител участник се задължава да достави изработените материали в сградата на ДПП „Българка“, гр. Габрово, ул. „Чардафон“, № 1.

3. Приемането на изпълнените дейности се осъществява с подписване на приемо-предавателни протоколи.

#### 6. ФИНАНСИРАНЕ

Финансирането ще бъде осигурено по договор за предоставяне на безвъзмездна финансова помощ по Оперативна програма „Околна среда 2007 – 2013 г.“, съфинансирана от Европейския фонд за регионално развитие и от Кохезионния фонд на Европейския съюз, Приоритетна ос 3 - „Опазване и възстановяване на биологичното разнообразие“. (важи за обособена позиция № 1 и за обособена позиция 2)

#### Прогнозна стойност на поръчката:

За обособена позиция № 1 – 9 000 (девет хиляди) лева без включен ДДС.

За обособена позиция № 2 – 41 500 (четиридесет и една хиляди и петстотин) лева без включен ДДС.



НАЦИОНАЛНА  
СТРАТЕГИЧЕСКА  
РЕФЕРЕНТНА РАМКА  
2007 – 2013

Дирекция на Природен парк „Българка“

Габрово, ул. „Чардафон“ №1



Общата прогнозна стойност на поръчката е 50 500 (петдесет хиляди и петстотин) лева без включен ДДС.

**ВАЖНО !!!** В случай, че участник представи ценова оферта, надвишаваща прогнозната стойност по съответната обособена позиция, съгласно посоченото в техническата спецификация, то неговата оферта няма да бъде разглеждана и той ще бъде отстранен от участие в процедурата.

**7. УСЛОВИЯ И НАЧИН НА ПЛАЩАНЕ (Важи за обособени позиции № 1 и № 2)**

Начинът на плащане е уреден и подробно описан в проекта на договор, приложен към настоящата документация.



НАЦИОНАЛНА  
СТРАТЕГИЧЕСКА  
РЕФЕРЕНТНА РАМКА  
2007 - 2013

Дирекция на Природен парк „Българка”

Габрово, ул. „Чардафон” №1



# РАЗДЕЛ IV

## ИЗИСКВАНИЯ КЪМ УЧАСТНИЦИТЕ

### СЪДЪРЖАНИЕ

1. Условия и право на участие.
2. Минимални изисквания към икономическото и финансово състояние на участниците.
3. Минимални изисквания към техническите възможности и квалификацията на участниците.



НАЦИОНАЛНА  
СТРАТЕГИЧЕСКА  
РЕФЕРЕНТНА РАМКА  
2007 - 2013

Дирекция на Природен парк „Българка”  
Габрово, ул. „Чардафон” №1





## **1. Условия и право на участие**

Участник в процедурата за възлагане на обществената поръчка може да бъде всяко българско или чуждестранно физическо или юридическо лице, както и техни обединения, отговарящи на условията, предвидени в Закона за обществените поръчки и настоящата документация. Участник в процедурата за възлагане на обществена поръчка не може да бъде отстранен на основание на неговия статут или правноорганизационната му форма, когато той има право да предоставя съответната услуга, доставка или строителство в държавата-членка, в която е установен.

**1.1. В случай, че участникът е обединение,** което не е регистрирано като самостоятелно юридическо лице, тогава участниците в обединението представят документ, подписан от лицата в обединението, в който задължително се посочва представляващият.

1.1.2. Лице, което участва в обединение или е дало съгласие и фигурира като подизпълнител в офертата на друг участник, не може да представя самостоятелна оферта.

1.1.3. В процедура за възлагане на обществена поръчка едно физическо или юридическо лице може да участва само в едно обединение.

***В случай, че по отношение на участник бъде констатирано неизпълнение по т.1.1. участникът ще бъде отстранен от участие в процедурата за възлагане на настоящата обществена поръчка.***

**1.2. Подизпълнители.** Участникът е длъжен да заяви дали за изпълнение на поръчката ще ползва подизпълнители. Подизпълнителите трябва да отговарят на всички изисквания, на които отговаря и самият участник, съобразно вида и дела на участието му. Лице, което е дало съгласие и е посочено като подизпълнител в офертата на друг участник, не може да представя самостоятелна оферта. За действията, бездействията и работата на подизпълнителите отговаря изпълнителят. Когато участникът предвижда участието на подизпълнители, документите по чл. 56, ал. 1, т. 1, 4, 5, 6 от ЗОП (копие от документа за регистрация или единен идентификационен код съгласно чл. 23 от Закона за търговския регистър, когато участникът е юридическо лице или едноличен търговец; копие от документа за самоличност, когато участникът е физическо лице; доказателства за икономическото и финансовото състояние по чл. 50, посочени от възложителя в обявлението за обществена поръчка; доказателства за техническите възможности и/или квалификация по чл. 51, посочени от възложителя в обявлението за обществена поръчка; декларация за отсъствие на обстоятелствата по чл. 47, ал. 1, 2 и 5) се представят за всеки един от тях поотделно, а изискванията се прилагат съобразно вида и дела на тяхното участие.

***В случай, че по отношение на участник и/или посочен подизпълнител бъде констатирано неизпълнение по настоящата точка, то този участник ще бъде отстранен от участие в процедурата за възлагане на настоящата обществена поръчка.***

**1.3. Представителство.** Участниците - юридически лица се представляват от законните си представители или от лица, специално упълномощени за участие в процедурата, което се доказва с изрично заверено пълномощно.

**1.4. Не се допуска до участие в процедурата** и се отстранява участник, за когото е налице някое от обстоятелствата по чл. 47, ал.1, т. 1, б. „а” – „д”, т. 2 и 3, ал. 2, т. 1 - 5 (без т. 2 и 2а) и ал. 5 от ЗОП:

Чл. 47, а.1, б. „а”-„д”, т. 2 и 3 от ЗОП

Възложителят отстранява от участие в процедура за възлагане на обществена поръчка участник, който е:

1. осъден с влязла в сила присъда, освен ако е реабилитиран, за:



НАЦИОНАЛНА  
СТРАТЕГИЧЕСКА  
РЕФЕРЕНТНА РАМКА  
2007 – 2013

Дирекция на Природен парк „Българка”

Габрово, ул. „Чардафон” №1



а) престъпление против финансовата, данъчната или осигурителната система, включително изпиране на пари, по чл. 253 - 260 от Наказателния кодекс;

б) подкуп по чл. 301 - 307 от Наказателния кодекс;

в) участие в организирана престъпна група по чл. 321 и 321а от Наказателния кодекс;

г) престъпление против собствеността по чл. 194 - 217 от Наказателния кодекс;

д) престъпление против стопанството по чл. 219 - 252 от Наказателния кодекс;

2. обявен в несъстоятелност;

3. в производство по ликвидация или се намира в подобна процедура съгласно националните закони и подзаконовни актове.

Чл. 47, ал. 2, т.1-5 от ЗОП (без т. 2 и 2а)

Възложителят може да отстрани от участие в процедура за възлагане на обществена поръчка участник, който:

1. е в открито производство по несъстоятелност, или е сключил извънсъдебно споразумение с кредиторите си по смисъла на чл. 740 от Търговския закон, а в случай че участникът е чуждестранно лице - се намира в подобна процедура съгласно националните закони и подзаконовни актове, включително когато неговата дейност е под разпореждане на съда, или участникът е преустановил дейността си;

2. има задължения по смисъла на чл. 162, ал. 2, т. 1 от Данъчно-осигурителния процесуален кодекс към държавата и към община, установени с влязъл в сила акт на компетентен орган, освен ако е допуснато разсрочване или отсрочване на задълженията, или има задължения за данъци или вноски за социалното осигуряване съгласно законодателството на държавата, в която участникът е установен;

3. има наложено административно наказание за наемане на работа на незаконно пребиваващи чужденци през последните до 5 години.;

4. е осъден с влязла в сила присъда за престъпление по чл. 313 от Наказателния кодекс във връзка с провеждане на процедури за възлагане на обществени поръчки;

Чл. 47, ал. 5 от ЗОП

Не могат да участват в процедура за възлагане на обществена поръчка участници:

1. при които лицата по ал. 4 са свързани лица с възложителя или със служители на ръководна длъжност в неговата организация;

2. които са сключили договор с лице по чл. 21 или 22 от Закона за предотвратяване и установяване на конфликт на интереси.

Когато участникът предвижда участието на подизпълнители при изпълнение на поръчката, изискванията по чл. 47, ал. 1, т. 1, б. „а” – „д”, т. 2 и 3, както и ал. 5 от ЗОП и посочените в обявлението изисквания по чл. 47 ал. 2, т. 1 - 5 (без т. 2 и 2а) от ЗОП се прилагат и за подизпълнителите. В случай, че подизпълнителят не отговаря на посочените условия, участникът се отстранява от участие.

Когато участникът в процедурата е обединение, горните изисквания се прилагат по отношение на всеки член на обединението.

За обстоятелствата по чл. 47, ал. 1, т.2 и т.3, ал. 2, т.1, 3 и 4 и ал. 5, т.2 от ЗОП, когато участникът е юридическо лице, е достатъчно подаване на декларация от едно от лицата, които могат самостоятелно да го представляват.

Изискванията на чл. 47, ал. 1, т. 1, б. „а” – „д” и ал. 2, т. 2 и 5, когато е посочено от Възложителя в обявлението, се прилагат както следва:

- при събирателно дружество - за лицата по чл. 84, ал. 1 и чл. 89, ал. 1 от Търговския закон;
- при командитно дружество - за лицата по чл. 105 от Търговския закон, без ограничено отговорните съдружници;



- при дружество с ограничена отговорност - за лицата по чл. 141, ал. 2 от Търговския закон, а при еднолично дружество с ограничена отговорност - за лицата по чл. 147, ал. 1 от Търговския закон;
- при акционерно дружество - за овластените лица по чл. 235, ал. 2 от Търговския закон, а при липса на овластяване - за лицата по чл. 235, ал. 1 от Търговския закон;
- при командитно дружество с акции - за лицата по чл. 244, ал. 4 от Търговския закон;
- при едноличен търговец – за физическото лице - търговец;
- във всички останали случаи, включително за чуждестранните лица - за лицата, които представляват участника.
- В гореупоменатите случаи и за прокуристите, когато има такива, когато чуждестранно лице има повече от един прокурист, декларацията се подава само от прокуриста, в чиято представителна власт е включена територията на Република България.

Не може да участва в процедурата за възлагане на обществена поръчка чуждестранно физическо или юридическо лице, за което в държавата, в която е установено, е налице някое от обстоятелствата по чл. 47, ал. 1, т. 1, б. „а” – „д”, т. 2 и 3, и ал. 2, т. 1 - 5 (без т. 2 и 2а) от ЗОП. При подписване на договора за обществена поръчка участникът чуждестранно физическо или юридическо лице, определен за изпълнител, е длъжен да представи документи за удостоверяване липсата на обстоятелствата по чл. 47, ал. 1, т. 1, б. „а” – „д” от ЗОП и на посочените в обявлението обстоятелства по чл. 47, ал. 2, т. 1 – 5 (без т. 2 и 2а) от ЗОП, издадени от компетентен орган, или извлечение от съдебен регистър, или еквивалентен документ на съдебен или административен орган от държавата, в която е установен. Когато в съответната чужда държава не се издават документите по чл. 47, ал. 2, т. 1 – 5 (без т. 2 и 2а) от ЗОП или когато те не включват всички посочени случаи по чл. 47, ал. 1, т. 1, б. „а” – „д”, т. 2 и 3, и ал. 2, т. 1 - 5 (без т. 2 и 2а) от ЗОП, участникът чуждестранно физическо или юридическо лице представя клетвена декларация, ако такава декларация има правно значение според закона на държавата, в която е установен. Когато клетвената декларация няма правно значение според съответния национален закон, участникът чуждестранно физическо или юридическо лице представя официално заявление, направено пред съдебен или административен орган, нотариус или компетентен професионален или търговски орган в държавата, в която той е установен.

## 2. Минимални изисквания към финансовото и икономическото състояние на участниците

### 2.1.

- За обособена позиция № 1 - Участникът следва да има реализиран **общ оборот** за последните 3 (три) приключили финансови години (2010, 2011 и 2012 г.), не по-малко от **27 000 лв.** /двадесет и седем хиляди лева/.

- За обособена позиция № 1 - Участникът следва да има реализиран **оборот от сходни с предмета на поръчката услуги** за последните 3 (три) приключили финансови години (2010, 2011 и 2012 г.), не по-малко от прогнозната стойност на поръчката за «Обособена позиция» № 1 - **9 000 лв.** /девет хиляди лева/.

Под оборот „сходен” с предмета на поръчката следва да се разбира оборот от извършване на дейности по дизайн, предпечатна подготовка и отпечатване на информационни и рекламни материали.



НАЦИОНАЛНА  
СТРАТЕГИЧЕСКА  
РЕФЕРЕНТНА РАМКА  
2007 - 2013

Дирекция на Природен парк „Българка”

Габрово, ул. „Чардафон” №1



## 2.2.

- За обособена позиция № 2 - Участникът следва да има реализиран общ оборот за последните 3 (три) приключили финансови години (2010, 2011 и 2012 г.), не по-малко **60 000 лв.** /осемдесет и три хиляди/.

- За обособена позиция № 2 - Участникът следва да има реализиран оборот от сходни с предмета на поръчката услуги за последните 3 (три) приключили финансови години (2010, 2011 и 2012 г.), не по-малко от прогнозната стойност на поръчката за Обособена позиция» № 2 – **41 500 лв.** /четиридесет и една хиляди и петстотин лева/.

Под оборот „сходен” с предмета на поръчката следва да се разбира оборот от извършване на дейности по дизайн, предпечатна подготовка и отпечатване на информационни и рекламни материали.

В случай, че участник подава оферти за обособени позиции № 1 и № 2, то изискването за общ оборот се прилага "сумарно", тоест участникът следва да има оборот в размер на минимум **87 000 /осемдесет и седем хиляди/ лв.** за последните 3 (три) приключили финансови години (2010, 2011 и 2012 г.).

В случай, че участник подава оферти за обособени позиции № 1 и № 2, то изискването за оборот от сходни с предмета на поръчката услуги се прилага "сумарно", тоест участникът следва да има оборот в размер на минимум **50 500 /петдесет хиляди и петстотин/ лв.** от дейности по дизайн, предпечатна подготовка и отпечатване на информационни и рекламни материали за последните 3 (три) приключили финансови години (2010, 2011 и 2012 г.).

Изпълнението на това минимално изискване се доказва от участниците с декларация по образец – *Образец № 3* (за съответната обособена позиция за която участват).

В случай, че участникът участва като обединение, което не е регистрирано като самостоятелно юридическо лице, то на горното изискване следва да отговаря обединението като цяло.

В случай, че е предвидено участие на подизпълнители, всеки един от тях трябва да съответства на изискването съобразно вида и дела на участието си.

### 3. Минимални изисквания към техническите възможности и/или квалификацията на участниците

3.1. За обособена позиции № 1 - В процедурата могат да участват лица, които за последните три години, считано до срока за подаване на оферти в настоящата процедура, имат опит в изпълнението на минимум два договора за услуги с предмет, сходен с предмета на поръчката.

Под договори „сходни” с предмета на поръчката следва да се разбират договори за извършване на дейности по дизайн, предпечатна подготовка и отпечатване на информационни и рекламни материали.

3.2. За обособена позиции № 2 - В процедурата могат да участват лица, които за последните три години, считано до срока за подаване на оферти в настоящата процедура, имат опит в изпълнението на минимум два договора за услуги с предмет, сходен с предмета на поръчката.





Под договори „сходни“ с предмета на поръчката следва да се разбират договори за извършване на дейности по дизайн, предпечатна подготовка и отпечатване на информационни и рекламни материали.

В случай че участник подава оферти за обособени позиции № 1 и № 2, то изискването за изпълнени договори не се прилага "сумарно", тоест участникът следва да има изпълнени успешно минимум два договора с предмет дизайн, предпечатна подготовка и отпечатване на информационни и рекламни материали.

За доказване изпълнението на посоченото изискване участникът представя Списък-декларация на основните договори за услуги с предмет сходен с предмета на поръчката (за съответната обособена позиция за която участва), изпълнени през последните 3 /три/ години, включително стойностите, датите и получателите – Образец № 4. Участникът следва да представи препоръки за добро изпълнение към всеки посочен в списъка договор, посочени от участника в Образец № 4. Препоръките трябва да са надлежно оформени и да съдържат информация за срока на изпълнение на договора.

В случай, че участникът участва като обединение, което не е регистрирано като самостоятелно юридическо лице, то на горното изискване следва да отговаря обединението като цяло.

В случай, че е предвидено участие на подизпълнители, всеки един от тях трябва да съответства на изискването съобразно вида и дела на участието си.

3.3. Участникът трябва да докаже, че разполага с необходимите специалисти за предоставяне на услугите, нужни за качествено изпълнение на поръчката. Екипът следва да включва минимум следните специалисти:

#### **За обособени позиции № 1 и № 2**

В екипа на участника трябва да има най-малко следните експерти:

##### **Ключов експерт № 1 (ръководител екип):**

Ръководител на екипа, който да осъществява цялостното ръководство и отчетността при изпълнението на обществената поръчка, както и комуникацията с Възложителя.

Изисквания за образование, квалификация и опит

- висше образование, образователно-квалификационна степен „бакалавър“ или еквивалентна;
- най-малко 4 години опит в областта на дизайна и предпечатната подготовка на информационни и рекламни материали.

За доказване на опита експертът следва да представи:

- ✓ автобиография;
- ✓ диплома за завършено образование;
- ✓ копие на трудова/служебна книжка и/или възложени граждански договори и др., удостоверяващи професионален опит в целевата област.

##### **Ключов експерт № 2 (дизайн, предпечат) – 2 бр.**

Ключови експерти, които да отговарят за дизайна и предпечатната подготовка на информационните и рекламните материали.

Изисквания за образование, квалификация и опит:



- висше образование, образователно-квалификационна степен „бакалавър” или еквивалентна;
- най-малко 3 години опит в областта на дизайна и предпечатната подготовка на информационни и рекламни материали.

**За доказване на опита експертите следва да представят:**

- ✓ автобиография;
- ✓ диплома за завършено образование;
- ✓ копие на трудова/служебна книжка и/или възложени граждански договори и др., удостоверяващи професионален опит в целевата област.

**В случай че участник подава оферта за обособени позиции № 1 и № 2, той може да предложи едни и същи лица за изпълнение на отделните позиции.**

Участникът представя декларация по образец № 10 - Списък на експертите на участника, които ще бъдат ангажирани при изпълнение на поръчката с приложени документи, удостоверяващи тяхната професионална квалификация и професионален опит (автобиография по образец № 5, трудови/осигурителни книжки, дипломи и референции, доказващи съответствието с изискванията на възложителя, декларация за ангажираност с изпълнение на договора от всеки един експерт, съдържаща се в автобиографията).

Освен посочения минимално изискуем състав, по своя преценка, участникът може да включи и други експерти, необходими за точното изпълнение на поръчката.

Участникът, определен за изпълнител на настоящата обществена поръчка, няма право да сменя лицата, посочени в офертата му като ключови експерти, без предварително писмено съгласие на възложителя, освен по изключение в следните случаи:

1. при смърт на ключовия експерт;
2. при невъзможност да изпълнява възложената му работа поради болест, довела до трайна неработоспособност на ключовия експерт;
3. при необходимост от замяна на ключовия експерт поради причини, които не зависят от Изпълнителя (например оставка, придобито право на пенсия за осигурителен стаж и възраст и др.);
4. когато ключовият експерт бъде осъден на лишаване от свобода за умишлено престъпление от общ характер.

В горепосочените случаи изпълнителят на настоящата обществена поръчка дава на възложителя писмено уведомление, в което мотивира предложенията си за смяна на ключовия експерт и прилага доказателства за наличието на някое от основанията по горната алинея и експерт, който да замени досегашния ключов експерт, като посочи квалификацията и професионалния му опит и приложи доказателства за това. При замяната на ключов експерт, новият експерт трябва да притежава квалификация и професионален опит, не по-малки от минималните изисквания, заложили в настоящата документация. Възложителят може да поиска замяна на ключов експерт, в случай, че сметне, че същият не изпълнява задълженията си, така, както те са определени в настоящата документация. В този случай възложителят дава на изпълнителя писмено уведомление, в което мотивира предложенията си за смяна на ключовия експерт.

*В случай, че участникът участва като обединение, което не е регистрирано като самостоятелно юридическо лице, изискванията посочени по-горе се прилагат за обединението като цяло.*

*В случай че, е предвидено участие на подизпълнители, всеки един от тях трябва да съответства на изискванията съобразно вида и дела на участието си.*

*Участник може да използва ресурсите на други физически или юридически лица при изпълнение*



НАЦИОНАЛНА  
СТРАТЕГИЧЕСКА  
РЕФЕРЕНТНА РАМКА  
2007 - 2013

**Дирекция на Природен парк „Българка”**

Габрово, ул. „Чардафон” №1





*на поръчката, при условие, че докаже, че ще има на свое разположение тези ресурси. Тези условия се прилагат и когато участник в процедурата е обединение от физически и/или юридически лица.*



НАЦИОНАЛНА  
СТРАТЕГИЧЕСКА  
РЕФЕРЕНТНА РАМКА  
2007 - 2013

**Дирекция на Природен парк „Българка“**  
Габрово, ул. „Чардафон“ №1



## РАЗДЕЛ V

# КРИТЕРИЙ ЗА ОЦЕНКА НА ОФЕРТИТЕ

**1. Критерий за оценка на офертите (важи за обособени позиции № 1 и № 2) –**

**1.1. Критерият за определяне на изпълнител на настоящата поръчка е „икономически най-изгодна оферта” съгласно Методика за оценка.**

**1.2. При оценката на офертите първо се разглежда техническата част, след това финансовата и накрая двете оценки се обединяват.**

## 2. МЕТОДИКА ЗА ОЦЕНКА НА ОФЕРТИТЕ

### Оценка на офертите

При оценката на офертите първо се разглежда техническата част, след това финансовата и накрая двете оценки се обединяват.

#### Техническа оценка: T<sub>i</sub>

**Коефициент на тежест на техническата оценка в общата оценка на офертата – 70%**

Техническата оценка T<sub>i</sub> се формира като сбор от оценката на предложенията по подпоказатели П 1<sub>i</sub>, П 2<sub>i</sub> и П 3<sub>i</sub>. Нейната максимална стойност е 70 точки.

$$T_i = П\ 1_i + П\ 2_i + П\ 3_i$$

**подпоказател П 1<sub>i</sub> - Обхватност и изчерпателност на плана за изпълнение на задачите;**

**подпоказател П 2<sub>i</sub> - Адекватност на входните ресурси спрямо резултатите (разпределението на наличния човешки (задачи и отговорности) и технически ресурс по отделните дейности във времето);**

**подпоказател П 3<sub>i</sub> - Адекватност на виждането на Участника по отношение на критични моменти при постигане на целите и резултатите на изпълнението - точност, изчерпателност и адекватност на дефинираните от Участника възможни рискове при изпълнението и мерките за тяхното предотвратяване и преодоляване;**

Таблица за Техническа оценка

ТЕХНИЧЕСКА ОЦЕНКА	Да/Не	макс.т.
<b>МЕТОДОЛОГИЯ НА УЧАСТНИКА ЗА ИЗПЪЛНЕНИЕ НА ДОГОВОРА И КРИТИЧНИ МОМЕНТИ</b>		<b>70</b>
П 1 <sub>i</sub> - Обхватност и изчерпателност на плана за изпълнение на задачите;		40
П 2 <sub>i</sub> - Адекватност на входните ресурси спрямо резултатите (разпределението на наличния човешки (задачи и отговорности) и технически ресурс по отделните дейности във времето);		20
П 3 <sub>i</sub> - Адекватност на виждането на Участника по отношение на критични моменти при постигане на целите и резултатите на изпълнението - точност, изчерпателност и адекватност на дефинираните от Участника възможни рискове при изпълнението и мерките за тяхното предотвратяване и преодоляване;		10
<b>Общо точки: 70</b>		

Начинът на поставяне на точките е посочен по-долу.



НАЦИОНАЛНА  
СТРАТЕГИЧЕСКА  
РЕФЕРЕНТНА РАМКА  
2007 - 2013

Дирекция на Природен парк „Българка”

Габрово, ул. „Чардафон” №1



<i>Показателите и относителната им тежест за техническата оценка:</i>	Макс. бр. точки 70
<b>МЕТОДОЛОГИЯ НА УЧАСТНИКА ЗА ИЗПЪЛНЕНИЕ НА ДОГОВОРА</b>	<b>60</b>
<b>Оценява се:</b> <b>Обхватност и изчерпателност на плана за изпълнение на задачите</b>	<b>40</b>
<i>Участникът е представил план за изпълнение на задачите, който съдържа всички елементи, изброени в техническото задание и е описал ясно своята стратегия за постигане целите на проекта. Участникът е представил примерна визуализация и/или мостри на артикулите, съгласно Техническото задание, демонстрирайки отлично разбиране на изискванията на Възложителя. Участникът е предложил допълнителни мерки, непредвидени в Техническото задание, целящи качествено изпълнение на мерките за публичност.</i>	40 т.
<i>Участникът е представил план за изпълнение на задачите, който не съдържа всички елементи, изброени в техническото задание и липсва цялостна стратегия за изпълнение на целите на проекта. Липсва визуализация и/или мостри на артикулите или предложената визуализация и/или мострите не отговаря на изискванията.</i>	25т.
<b>Оценява се:</b> <b>Адекватност на входните ресурси спрямо резултатите (разпределението на наличния човешки (задачи и отговорности) и технически ресурс по отделните дейности във времето)</b>	<b>20</b>
<i>Участникът е разписал адекватно и подробно наличния човешки и технически ресурс за изпълнение на определените дейности, разпределението му във времето, като ясно и точно е дефинирал задачи и отговорности на отделните експерти и обезпечаването на всяка дейност с необходимия технически ресурс.</i>	20т.
<i>Участникът е разписал наличния човешки и технически ресурс за изпълнение на определените дейности, разпределението му във времето, като е дефинирал задачи и отговорности на отделните експерти, но не е описал обезпечаването на всяка дейност с необходимия технически ресурс.</i>	10 т.
<i>Участникът е разписал наличния човешки и технически ресурс за изпълнение на определените дейности, но не е описал разпределението във времето по конкретни задачи и отговорности и не е разписал обезпечаването на всяка дейност с необходимия технически ресурс</i>	5 т.
<b>КРИТИЧНИ МОМЕНТИ</b> <b>10</b>	



<b>Оценява се:</b> Адекватност на виждането на Участника по отношение на критични моменти при постигане на целите и резултатите на изпълнението - точност, изчерпателност и адекватност на дефинираните от Участника възможни рискове при изпълнението и мерките за тяхното предотвратяване и преодоляване	10
Участникът е предвидил и ясно дефинирал потенциалните рискове и е предложил адекватни и конкретни мерки за тяхното предотвратяване и преодоляване.	10 т.
Участникът е предвидил потенциални рискове, но не е предложил адекватни мерки за тяхното предотвратяване и преодоляване.	7 т.
Участникът е предвидил потенциални рискове, но не е предложил никакви мерки за предотвратяването им	5 т.

Оценката на техническите оферти се извършва от комисията, в таблица за оценка, съгласно Приложение 1 към настоящата методика.

#### Финансовата оценка – $\Phi_i$

Финансовата оценка –  $\Phi_i$  е с максимална стойност 30 т.

Финансовите оферти се проверяват, за да се установи, че са подготвени и представени в съответствие с изискванията на документацията за участие в процедурата.

Констатираните аритметични грешки се отстраняват при спазване на следните правила:  
При различия между сумите, изразени с цифри и думи, за вярно се приема словесното изражение на сумата.

Когато общата цена не съответства на произведението от единичната цена и количеството, за вярно се приема единичната цена.

Оценка на финансовото предложение:

$\Phi_i = P_{min}/P_n * 100 * 0,30$ , където:

$\Phi_i$  е оценката на n-тото финансово предложение,  
 $P_{min}$  е най-ниското финансово предложение,

$P_n$  е n-тото финансово предложение.



Комисията попълва и подписва таблица за финансова оценка – Приложение 2 към настоящата методика.

### Обща оценка – $E_i$

Общата оценка се получава въз основа на стойностите на техническата оценка и финансовата оценка, като се вземе предвид съотношението им – 70/30.

Общата оценка се изчислява по формулата:  $E_i = T_i + \Phi_i$ , където:

- $E_i$  – общата оценка на  $i$ -тата оферта,
- $T_i$  – техническата оценка на  $i$ -тата оферта,
- $\Phi_i$  – финансовата оценка на  $i$ -тата оферта.

Комисията попълва и подписва таблица за обща оценка Приложение 3.

### ВАЖНО:

*При оценка на всеки един от показателите (технически и финансов) Комисията изчислява точките с точност до втория знак след десетичната запетая.*

*В случай че комплексните оценки на две или повече оферти са равни, за икономически най-изгодна се приема тази оферта, в която се предлага най-ниска цена. При условие че и цените са еднакви се сравняват оценките по показателя с най-висока относителна тежест, а именно: показател "Организация и методология" от Техническата оценка и се избира офертата с по-високата стойност по този показател.*

*Комисията провежда публично жребий за определяне на изпълнител между класираните на първо място оферти, ако по реда описан по-горе не може да се определи коя е икономически най-изгодна оферта.*

*При разглеждане, оценка и класиране на предложенията на участниците се спазват разпоредбите на ЗОП и условията на Възложителя заложен в настоящата документация.*



НАЦИОНАЛНА  
СТРАТЕГИЧЕСКА  
РЕФЕРЕНТНА РАМКА  
2007 – 2013

Дирекция на Природен парк „Българка”  
Габрово, ул. „Чардафон” №1



**ОЦЕНИТЕЛЕН ЛИСТ**

УЧАСТНИК: .....

ТЕХНИЧЕСКА ОЦЕНКА	макс.т.	Точки от оценителя съгласно указанията за оценка в Методиката за оценка	Надлежна аргументация
<b>МЕТОДОЛОГИЯ НА УЧАСТНИКА ЗА ИЗПЪЛНЕНИЕ НА ДОГОВОРА И КРИТИЧНИ МОМЕНТИ</b>			
П1 i Обхватност и изчерпателност на плана за изпълнение на задачите;	40		
П2 i Адекватност на входните ресурси спрямо резултатите (разпределението на наличния човешки (задачи и отговорности) и технически ресурс по отделните дейности във времето);	20		
П3 i Адекватност на виждането на Участника по отношение на критични моменти при постигане на целите и резултатите на изпълнението - точност, изчерпателност и адекватност на дефинираните от Участника възможни рискове при изпълнението и мерките за тяхното предотвратяване и преодоляване;	10		

**ОБЩО ТОЧКИ:**

**КОМИСИЯ:**

**Дата:**



Приложение 2 към Методика за оценка

**ТАБЛИЦА ЗА ФИНАНСОВА ОЦЕНКА**

	Участник 1	Участник 2	Участник 3	Участник N...
ПРЕДЛАГАНА ЦЕНА без ДДС				
ФИНАНСОВА ОЦЕНКА $\Phi_i = P_{\min}/P_n * 100 * 0,30$				

Комисия:

Приложение 3 към Методика за оценка

**ТАБЛИЦА ЗА ОБЩА ОЦЕНКА**

	Участник 1	Участник 2	Участник 3	Участник .....
ТЕХНИЧЕСКА ОЦЕНКА				
ФИНАНСОВА ОЦЕНКА				
ОБЩА ОЦЕНКА $E_j = T_i + \Phi_i$				

Комисия:

# РАЗДЕЛ VI

## УКАЗАНИЯ ЗА ПОДГОТОВКА И ПОДАВАНЕ НА ОФЕРТИ

### Съдържание

1. Общи условия за подготовка и представяне на офертите.
2. Изискуеми документи и окомплектоване на предложенията.



НАЦИОНАЛНА  
СТРАТЕГИЧЕСКА  
РЕФЕРЕНТНА РАМКА  
2007 - 2013

Дирекция на Природен парк „Българка”  
Габрово, ул. „Чардафон” №1



## 1. Общи условия при подготовка и представяне на офертите

- 1.1. Участниците са длъжни да съблюдават сроковете и условията за подаване на оферта, посочени в обявлението за обществената поръчка и документацията за участие в процедурата.
- 1.2. Всеки участник има право да представи само една оферта за съответната обособена позиция, за която участва. Не се допуска представяне на варианти в офертите.
- 1.3. Настоящата обществена поръчка съдържа две обособени позиции, поради което участниците задължително представят оферта, която е за пълния обем на работите - обект на поръчката за съответната обособена позиция, за която участват. Всеки участник има право да подаде оферта за една или повече обособени позиции.
- 1.4. При подготовката на офертите всеки участник трябва да се придържа точно към условията, обявени от Възложителя. Представянето на оферта означава, че участникът приема изцяло всички общи и специални правила, определени в настоящата документация. Поставянето на различни условия и изисквания, които не отговарят на обявените от Възложителя, води до отстраняване на този участник от участие в процедурата.
- 1.5. Всеки участник може да поиска от възложителя писмени разяснения по документацията за участие до изтичането на срока на нейното получаване. Възложителят изпраща разясненията в 4-дневен срок от постъпване на искането. Разяснението се изпраща до всички участници, които са получили документацията за участие и са посочили адрес за кореспонденция, без да се отбелязва в отговора лицето, направило запитването. Разясненията се публикуват на интернет-страницата на възложителя [www.ppbulgarka.net](http://www.ppbulgarka.net). Разяснението се прилага и към документацията, която предстои да се получава от други участници. В случай че от предоставяне на разяснението от възложителя до крайния срок за получаване на оферти остават по-малко от 3 дни, възложителят е длъжен да удължи срока за получаване на оферти с толкова дни, колкото е забавата.
- 1.6. Представената оферта трябва да има **срок на валидност поне 90 дни** от крайния срок за получаване на офертите. Възложителят може да поиска от участниците да удължат срока на валидност на офертите до сключване на договор. Участникът ще бъде отстранен от участие в процедурата, ако представи оферта с по-кратък срок на валидност и откаже да го удължи, или ако макар да е подал оферта с коректен срок на валидност, откаже да го удължи при поискване от възложителя. При удължаване срока на валидност на офертата, съгласно чл. 58, ал. 3 от ЗОП и при съгласие на участник да удължи срока на валидност на офертата си, то той следва да удължи и срока на банковата си гаранция до новия срок на валидност на офертата.
- 1.7. Възложителят има право (по собствена преценка), по собствена инициатива или по предложение на заинтересованото лице, еднократно да направи промени в обявлението и/или настоящата документация, свързани с осигуряване законосъобразност на процедурата, отстраняване на пропуски или явна фактическа грешка.
- 1.8. За да бъде разгледано искането от заинтересовано лице, същото следва да е изпратено в преклузивния законов 10-дневен срок от публикуването на обявлението в Регистъра на обществените поръчки. Искания, постъпили след този срок, няма да бъдат разглеждани.
- 1.9. В случай че искането се прави от заинтересовано лице и е свързано с осигуряване на законосъобразност на процедурата, същото следва да обоснове и мотивира в предложението си конкретното несъответствие, което води, според него, до незаконосъобразност на процедурата, като посочи и точната правна норма, на която се позовава.
- 1.10. Всяко конкретно искане се преценява самостоятелно от възложителя, като изцяло в неговата оперативна самостоятелност е дали да извърши или не съответното изменение.
- 1.11. Промените се извършват чрез решение за промяна, което се публикува в Регистъра на обществените поръчки, в 14-дневен срок от публикуване на обявлението за откриване на процедурата. В случай че промените засягат критериите за подбор, изискванията към офертата или изпълнението на поръчката, в решението възложителят определя и нов срок за получаване на



оферти, които не може да бъде по-кратък от първоначално определения.

1.12. Разходите, свързани с изготвянето и подаването на офертите са изцяло за сметка на участника. Възложителят при никакви условия няма да участва в тези разходи, независимо от начина на провеждане или изхода на процедурата.

1.13. Офертата трябва да бъде изготвена и представена на български език. Ако участникът представя документи на чужд език, същите трябва да бъдат придружени с превод на български език, а в изрично посочените случаи, преводът трябва да бъде официален по смисъла на ЗОП. При несъответствие с това изискване се счита, че съответният документ не е представен.

Ако участниците в процедурата представят документи на език различен от българския и същите са представени и в превод на български език, при несъответствие в записите при различните езици, за валидни се считат записите на български език.

1.14. Всеки участник преди изготвяне на офертата и ценовото предложение задължително се запознава с изходните данни предоставени от Възложителя. Непознаване на условията на техническото задание или документите за участие в процедурата не може да бъде причина за отказ от сключване на договор от страна на спечелилия участник.

## **2. Изискуеми документи и окомплектоване на предложенията.**

### **Общи изисквания към представяните документи.**

Всички документи, които участникът представя като копия трябва да са заверени с гриф „Вярно с оригинала”, собственоръчен подпис със син цвят на лицето/та, представляващи участника и свеж печат. Документите и данните в офертата се подписват само от лица с представителни функции, посочени в документа за регистрация или изрично упълномощени за това лица. При подписване от изрично упълномощени лица е необходимо представянето на пълномощно за изпълнение на такива функции. Пълномощното трябва да е оригинал с подпис на упълномощителя.

Представените образци в документацията за участие и условията, описани в тях, са задължителни за участниците, с изключение на образеца на банковата гаранция за изпълнение на договора, като възложителят ще приеме всяка една банкова гаранция, която съдържа еквиваленти или по-благоприятни за възложителя условия от тези по образеца. Ако офертата не е представена по представените образци, възложителят има право да отстрани участника от процедура, поради несъответствие на офертата с изискванията на документацията за участие.

Относно образците на банковите гаранции задължителни за участниците са само условията, описани в тях. Участникът е длъжен да се съобрази с искането на Възложителя, в противен случай се счита, че не е представена изискуемата банкова гаранция и офертата на участника ще бъде отстранена след прилагане на разпоредбата на чл. 68, ал. 8 и ал. 9 от ЗОП.

### **Разпределение и съдържание на офертите.**

Офертата следва да бъде представена в непрозрачен запечатан плик с ненарушена цялост. Върху плика се посочва наименование на участника, адрес за кореспонденция, телефон и по възможност факс и електронен адрес. Информацията има следният вид:

ДО ДПП „Българка”  
с адрес: гр.Габрово,  
ул. „Чардафон” № 1

## ОФЕРТА

за участие в откритата процедура за възлагане на обществена поръчка

### ОБЕКТ: УСЛУГА

**ПРЕДМЕТ:** „Изработване на мобилни образователни експозиции с три тематика, подходящи за обучение и представяне в училища, детски градини и други партниращи институции и на образователни ученически пакети за две възрастови групи” за обособена/и позиция/и №.....”

Офертата е подадена от: \_\_\_\_\_

наименование на участника

С адрес за кореспонденция: \_\_\_\_\_

Телефон: \_\_\_\_\_

Факс: \_\_\_\_\_

електронен адрес: \_\_\_\_\_

Пликът съдържа минимум три отделни запечатани, непрозрачни и надписани плика, всеки от които да има следното съдържание, посочено по-долу:

2.1. **Плик №1** – върху него се изписва „Плик №1” с надпис **“ДОКУМЕНТИ ЗА ПОДБОР”** и фирмата на участника. Пликът съдържа следните документи:

2.1.1 Оферта за участие, изготвена по образец №1;

2.1.2 Списък на документите, съдържащи се в офертата, подписан от участника (образец № 2);

2.1.3 Копие, заверено с подпис и печат на участника, на документ за регистрация или единен идентификационен код съгласно чл. 23 от Закона за търговския регистър, когато участникът е юридическо лице или едноличен търговец. Когато не е представен ЕИК съгласно чл. 23 от Закона за търговския регистър, участниците - юридически лица или еднолични търговци, прилагат към своите оферти и удостоверения за актуално състояние. Чуждестранните юридически лица прилагат еквивалентен документ на съдебен или административен орган от държавата, в която са установени /копие заверено с подпис и печат на участника. Участниците физически лица представят копие на документ за самоличност /копието се заверява с подпис на участника/. Тези документи се представят и от подизпълнителите, а при участник обединение - за всеки един член на обединението.

2.1.4 При участници обединения – документ за създаване на обединение, подписан от лицата в обединението, в който задължително се посочва представляващият обединението.

2.1.5 Доказателства за икономическо и финансово състояние и за технически възможности и/или квалификация на участника, както следва:

2.1.5.1. Доказателства за икономическо и финансово състояние по чл. 50 от ЗОП

- Информация за общия оборот на участника (по съответната обособена позиция, за която участниците подават оферта) за последните 3 (три) приключили финансови години (2010, 2011 и 2012 г.), в зависимост от датата, на която участникът е учреден или е започнал дейността си (Образец № 3). Участникът следва да има реализиран общ оборот (по съответната обособена позиция, за която участниците подават





оферта) за последните 3 (три) приключили финансови години (2010, 2011 и 2012 г.), в размер, както следва :

За обособена позиция № 1 - не по-малко от 27 000 /двадесет и седем хиляди/ лева;

За обособена позиция № 2 - не по-малко от 60 000 /шестдесет хиляди/ лева;

В случай, че участник подава оферти за обособени позиции № 1 и № 2, то изискването за общ оборот се прилага "сумарно", тоест участникът следва да има общ оборот в размер на минимум 87 000 лв. /осемдесет и седем хиляди лева/.

- Информация за оборота от сходни с предмета на поръчката услуги (по съответната обособена позиция, за която участниците подават оферта) за последните 3 (три) приключили финансови години (2010, 2011 и 2012 г.), в зависимост от датата, на която участникът е учреден или е започнал дейността си (Образец № 3). Участникът следва да има реализиран оборот от сходни с предмета на поръчката услуги (по съответната обособена позиция, за която участниците подават оферта) за последните 3 (три) приключили финансови години (2010, 2011 и 2012 г.), в размер, както следва :

За обособена позиция № 1 - не по-малко от 9 000 /девет хиляди/ лева;

За обособена позиция № 2 - не по-малко от 41 500 /четиридесет и една хиляди и петстотин/ лева;

В случай, че участник подава оферти за обособени позиции № 1 и № 2, то изискването за оборот се прилага "сумарно", тоест участникът следва да има оборот в размер на минимум 50 500 лв. /петдесет хиляди и петстотин лева/ от дейности по дизайн, предпечатна подготовка и отпечатване на информационни и рекламни материали.

Когато участникът е обединение изискването е общо за обединението. Информацията за оборота от сходни с предмета на поръчката услуги за последните 3 (три) приключили финансови години (2010, 2011 и 2012 г.) се представя само от участниците, чрез които обединението доказва съответствието си с критериите за подбор. Когато е предвидено участие на подизпълнители, изискването се прилага по отношение на тях, съобразно вида и дела на участието им.

**2.1.5.2. Доказателства за технически възможности и/или квалификация по чл. 51 от ЗОП, и посочени от Възложителя в обявлението за обществената поръчка, а именно:**

- Списък на успешно изпълнени в рамките на последните три години, считано до срока за подаване на оферти в настоящата процедура, договори (за съответната обособена позиция за която участниците подават оферта) с предмет, сходен с предмета на поръчката – образец № 4. Участникът следва да е изпълнил минимум два договора за услуги с предмет, сходен с предмета на поръчката за съответната обособена позиция за която участва.

В случай, че участник подава оферти за обособени позиции № 1 и № 2, то изискването за изпълнени договори не се прилага "сумарно", тоест участникът следва да има изпълнени успешно минимум два договора с предмет дизайн, предпечатна подготовка и отпечатване на информационни и рекламни материали.

Списъкът трябва да съдържа най-малко: предмет на договора, обект, стойност, датата на започване и приключване, име на получателя. Когато участникът е обединение, списъкът е общ за договорите, сключени от всеки от участниците, като в отделна колонка трябва да се посочи членът в обединението, който е бил страна по договора. Участникът следва да представи препоръки за добро изпълнение към всеки посочен в списъка по Образец № 4 договор. Препоръките трябва да са надлежно оформени с издател и да съдържат информация за срока на изпълнение на договора.

В случай, че участникът участва като обединение, което не е регистрирано като самостоятелно юридическо лице, то на горното изискване следва да отговаря обединението като цяло.

В случай, че е предвидено участие на подизпълнители, всеки един от тях трябва да съответства на изискването съобразно вида и дела на участието си.



НАЦИОНАЛНА  
СТРАТЕГИЧЕСКА  
РЕФЕРЕНТНА РАМКА  
2007-2013

Дирекция на Природен парк „Българка“

Габрово, ул. „Чардафон“ №1



- **Списък на експертите на участника**, които ще бъдат ангажирани при изпълнение на поръчката - образец № 5, с приложени документи, удостоверяващи тяхната професионална квалификация и професионален опит (автобиография по **образец № 10**, трудови/осигурителни книжки, дипломи, доказващи съответствието с изискванията на възложителя, както и декларация за ангажираност с изпълнението на настоящия договор, подписана от всеки един експерт, съдържаща се в автобиографията).

2.1.6 Декларация за липса на обстоятелства по чл. 47, ал. 1, т.1, б. „а - д”, ал.2, т. 5 и ал.5, т.1 от ЗОП – образец № 6. Декларацията се представя от участника, включително и от подизпълнителите, ако има такива, и от лицата по смисъла на чл.47, ал.4 от ЗОП в случаите, в които участникът е юридическо лице. Когато участникът е обединение, декларацията се представя от представляващите всеки един член на обединението. Когато декларацията е на чужд език се представя и в превод.

2.1.7 Декларация за липса на обстоятелства по чл. 47, ал. 1, т. 2 и т.3, ал. 2, т. 1, т. 3 и т. 4 и ал. 5, т. 2 от ЗОП – образец № 7. Декларацията се представя от участника, включително и от подизпълнителите. Когато участникът е обединение, декларацията се представя от представляващите всеки един член на обединението. Когато декларацията е на чужд език се представя и в превод.

Когато участникът е юридическо лице, за обстоятелствата по чл. 47, ал. 1, т. 2 и 3, ал. 2, т. 1, 3 и 4 и ал. 5, т. 2, е достатъчно подаване на декларация от едно от лицата, които могат самостоятелно да го представляват.

2.1.8 Декларация по чл. 56, ал. 1, т. 12 от ЗОП – по образец № 8, относно приемане на условията на проекта на договор.

2.1.9 Декларация за съгласие за участие от подизпълнител – образец № 9;

2.1.10 Документ за гаранция за участие – оригинал. Ако участникът представя банкова гаранция за участие, същата трябва да съдържа данните и условията от образец № 11 и да е приложена в оригинал;

2.1.11 Пълномощно на лицето, подписващо офертата (оригинал с подпис на упълномощителя) – представя се когато офертата или някой документ от нея не е подписан от управляващия и представляващ участника, съгласно актуалната му регистрация, а от изрично упълномощен негов представител в случаите, когато това е допустимо. Пълномощното следва да съдържа всички данни на лицата – упълномощител и упълномощен, както изявление, че упълномощеното лице има право да подпише офертата и да представлява участника в процедурата;

В случай, че участникът ще ползва подизпълнители при изпълнение на поръчката, в т.3 от оферта – образец №1 се попълва таблицата, като се посочва: фирменото наименование на подизпълнителите, стойността, процентът от общата стойност и конкретната част от предмета на обществената поръчка, която ще бъде изпълнена от всеки подизпълнител. Когато предвижда участие на подизпълнители, участникът представя в този плик документите по чл. 56, ал. 1, т. 1, 4, 5, 6 от ЗОП и за подизпълнителя.

Когато участникът е обединение, което не е юридическо лице, документите по чл. 56, ал. 1, т. 1 и 6 от ЗОП следва да бъдат представени от всяко физическо или юридическо лице, включено в обединението. Документите по чл. 56, ал. 1, т. 4 и 5 от ЗОП се представя само за участниците, чрез които обединението доказва съответствието си с критериите за подбор по чл. 25, ал. 2, т. 6 от ЗОП. За обединението не се прилага документ за регистрация. Вместо него следва да се представи копие от договора за учредяване, с който се доказва създаването на обединението.

Ако участникът в процедурата е чуждестранно физическо или юридическо лице, или техни обединения, офертата се подава на български език, документът по чл. 56, ал. 1, т. 1 от ЗОП се



представя в официален превод, а документите по чл. 56, ал. 1, т. 4, 5, 6 от ЗОП, които са на чужд език, се представят и в превод.

По своя преценка участникът може да представи и други допълнителни документи, доказващи техническите възможности и професионална квалификация.

В процеса на провеждане на процедурата участниците са длъжни да уведомяват Възложителя за всички настъпили промени в декларираните от тях обстоятелства.

**2.2. Плик № 2 с надпис „ПРЕДЛОЖЕНИЕ ЗА ИЗПЪЛНЕНИЕ НА ПОРЪЧКАТА” и ФИРМАТА/НАИМЕНОВАНИЕТО НА УЧАСТНИКА,** в който се поставят документите, свързани с изпълнението на поръчката, а именно:

Техническо предложение за изпълнение на поръчката – следва да бъде изготвено по образца от настоящата документация (Образец № 13 и Образец № 13 А) – оригинал.

**Участниците представят толкова плика „Предложение за изпълнение на поръчката”, за колкото обособени позиции участват, като всеки плик следва да е надписан и с номера и наименованието на обособената позиция, за която се отнася.**

**2.3. Плик № 3 –** Върху плика се поставя обозначението **“Предлагана цена” и ФИРМАТА/НАИМЕНОВАНИЕТО НА УЧАСТНИКА.** В този плик се поставя Ценовата оферта, както и приложение по образец за съответната обособена позиция, съдържащо единичните цени за изпълнение на поръчката – по образец № 14.

Забележка. Извън Плик 3 „Предлагана цена” не трябва да е посочена никаква информация относно цената. **Участници, които по какъвто и да е начин са включили някъде в офертата си извън плик № 3 елементи, свързани с предлаганата цена (или части от нея), ще бъдат отстранени от участие в процедурата.**

Предлаганата цена трябва да е в български лева без включен ДДС и с включен ДДС.

Единичните цени се изчисляват с точност до 2-ри знак след десетичната запетая.

**При разлика между сумите, изразени с цифри и думи, за вярно се приема словесното изражение на сумата.**

**От участие в процедурата се отстранява всеки участник, в чиято ценова оферта е налице разлика в сбора между единичните цени и крайната цена за изпълнение на поръчката по съответната обособена позиция.**

**В случай, че участник представи ценова оферта надвишаваща прогнозната стойност по съответната обособена позиция, съгласно посоченото в техническата спецификация от документацията за участие, то неговата оферта няма да бъде разглеждана и той ще бъде отстранен от участие в процедурата.**

**Участниците представят толкова плика „Предлагана цена”, за колкото обособени позиции участват, като всеки плик следва да е надписан и с номера и наименованието на обособената позиция, за която се отнася.**



## РАЗДЕЛ VII

# УСЛОВИЯ И РЕД ЗА ПРОВЕЖДАНЕ НА ПРОЦЕДУРАТА

### Съдържание

1. Представяне и получаване на офертите.
2. Разглеждане на офертите.
3. Отстраняване от участие.
4. Оценяване на предложенията.
5. Отваряне на ценовите предложения.
6. Окончателна оценка и класиране на офертите.
7. Сключване на договор за обществена поръчка.
8. Гаранции.
9. Изчисляване на срокове.
10. Етични клаузи.
11. Комуникация между възложителя и участниците.
12. Други указания.



## **1. Предаване и получаване на офертата:**

- 1.1. Офертите се приемат на адреса, посочен от Възложителя в обявлението за обществената поръчка.
- 1.2. Офертите се представят от участника или упълномощен от него представител, лично или по пощата с препоръчано писмо с обратна разписка.
- 1.3. При приемане на офертата, върху плика се отбелязват поредният номер, дата, часът на получаването и посочените данни се записват във входящ регистър, за което на приносителя се издава картонче с входящ номер.
- 1.4. Оферти, представени след посочения в обявлението краен срок за получаване, не се приемат. Не се приемат и оферти в незапечатан или с нарушена цялост плик. Такава оферта незабавно се връща на участника и това се отбелязва в регистъра.
- 1.5. До изтичането на срока за подаване на офертите всеки участник в процедурата може да промени, допълни или оттегли офертата си по реда, посочен за подаването ѝ.
- 1.6. Офертата може да се представи и по електронен път при условията и по реда на Закона за електронния документ и електронния подпис. В този случай участникът е длъжен да представи на възложителя всички документи, които не са в електронен вид, по реда на чл. 57, ал. 1 от ЗОП преди изтичането на срока за получаване на офертите.
- 1.7. В случай, че в срока за получаване на оферти няма постъпили оферти или е получена само една оферта, Възложителят може да удължи срока за получаване на офертите.
- 1.8. Когато се установи, че първоначално определеният срок за получаване на оферти е недостатъчен за изготвяне на офертите, включително поради необходимост от разглеждане на място на допълнителни документи към документацията или оглед на мястото на изпълнение, Възложителят удължава този срок.
- 1.9. Промените в срока се обнародват и вписват в регистъра на обществените поръчки. Когато удълженият срок е определен в дни, той започва да тече от датата на обнародване в електронната страница на АОП.

## **2. Разглеждане на офертите:**

- 2.1 Разглеждането, оценката и класирането на предложенията се организират и провеждат от комисия. Комисията се назначава от Възложителя с писмена заповед след изтичане на срока за приемане на офертите.
- 2.2 Комисията отваря офертите в посочения в обявлението ден по реда на тяхното постъпване и проверява за наличието на три отделни запечатани плика, след което най-малко трима от членовете ѝ подписват плик № 3. Комисията предлага по един представител от присъстващите участници да подпише плик № 3 на останалите участници. Комисията отваря плик № 2 и най-малко трима от членовете ѝ подписват всички документи, съдържащи се в него. Комисията предлага по един представител от присъстващите участници да подпише документите в плик № 2 на останалите участници. След това комисията отваря плик № 1 и оповестява документите, които той съдържа, и проверява съответствието със списъка по чл. 56, ал. 1, т. 14 от ЗОП.
- 2.3 Действията на Комисията по горната точка 2.2 са публични и по време на заседанията имат право да присъстват участниците в процедурата или техни упълномощени представители, както и представители на средствата за масово осведомяване и на юридически лица с нестопанска цел. Присъствието на тези лица се допуска след удостоверяване на тяхната самоличност и представяне на съответните пълномощни или други документи, удостоверяващи горните качества и законното им право да присъстват.
- 2.4 Неприсъствието на някой участник при отваряне на пликовете не е основание за отлагане на процедурата.
- 2.5 След извършването на горните публични действия, комисията продължава работата си в





закрито заседание. Комисията разглежда документите в плик № 1 за съответствие с критериите за подбор, поставени от възложителя, и съставя протокол. Когато установи липса на документи и/или несъответствия с критериите за подбор или с други изисквания на възложителя, комисията изпраща протокола по чл. 68, ал. 7 от ЗОП до всички участници. Участниците представят на комисията съответните документи в срок 5 работни дни от получаването на протокола по чл. 68, ал. 7 от ЗОП. Участникът няма право да представя други документи освен липсващите и тези за отстраняване на несъответствията, посочени в протокола на комисията.

След изтичането на срока по чл. 68, ал. 9 от ЗОП комисията пристъпва към разглеждане на допълнително представените документи относно съответствието на участниците с критериите за подбор, поставени от възложителя. Комисията не разглежда документите в плик № 2 на участниците, които не отговарят на критериите за подбор.

При необходимост Комисията може по всяко време:

1. да проверява заявените от участниците данни, включително чрез изискване на информация от други органи и лица;

2. да изисква от участниците:

а) разяснения за заявени от тях данни;

б) допълнителни доказателства за данни от документите, съдържащи се в пликове № 2 и 3, като тази възможност не може да се използва за промяна на техническото и ценовото предложение на участниците.

Комисията уведомява възложителя, когато в хода на нейната работа възникнат основателни съмнения за споразумения, решения или съгласувани практики между участници по смисъла на чл. 15 от Закона за защита на конкуренцията. В горепосочените случаи Възложителят уведомява Комисията за защита на конкуренцията. Уведомяването не спира провеждането и приключването на процедурата.

### **3. Отстраняване от участие.**

Комисията предлага за отстраняване участник, който:

3.1. не е представил някой от документите по чл.56 от ЗОП и посочените в обявлението или в документацията за участие, в указания вид и форма;

3.2. не може да участва в процедурата за възлагане на обществена поръчка, поради наличие на обстоятелствата по чл.47, ал.1. или ал.5 от ЗОП или посочените в обявлението обстоятелства по чл.47, ал.2;

3.3 е представил оферта, която е непълна или не отговаря на предварително обявените условия на Възложителя;

3.4. е представил оферта, която не отговаря на изискванията на чл.57, ал.2 от ЗОП.

3.5. за когото по реда на чл. 68, ал. 11 от ЗОП е установено, че е представил невярна информация за доказване на съответствието му с обявените от възложителя критерии за подбор.

Възложителят прекратява процедурата с мотивирано решение, когато са налице обстоятелствата по чл. 39 ал. 1 от ЗОП. Възложителят може да прекрати процедурата при наличие на условията по чл.39, ал.2 от ЗОП. В тези случаи той уведомява участниците в 3-дневен срок по надлежния ред.

### **4. Оценяване на предложенията.**

След като разгледа представените документи в плик №1 и провери съответствието на представеното с изискванията на закона и посочените в документацията за участие, комисията пристъпва към разглеждане на техническите предложения на участниците, които не са предложени за отстраняване.

### **5. Отваряне на ценовите предложения.**

След като разгледа офертите по реда на т.4, комисията пристъпва към отваряне пликите с





предлагана цена само на допуснатите участници, чиито технически предложения съответстват на изискванията. Пликът с предлаганата цена на участник, чиято оферта не отговаря на изискванията на Възложителя и е отстранен от участие, не се отваря.

Възложителят обявява датата, часа и мястото на отваряне и оповестяване на ценовите оферти на официалната си интернет страница. При отварянето на плика с предлаганата цена имат право да присъстват участниците в процедурата или техни упълномощени представители, както и представители на средствата за масова информация и на юридически лица с нестопанска цел. Присъствието на тези лица се допуска след удостоверяване на тяхната самоличност и представяне на съответните пълномощни или други документи удостоверяващи горните качества и законното им право да присъстват. Неприсъствието на някой участник при отваряне на пликовете с ценовата оферта не е основание за отлагане на процедурата.

Комисията пристъпва към публично отваряне и оповестяване на ценовите предложения на оценените оферти и продължава своята работа в закрито заседание.

Ако някой участник е предложил цена, която е по-ниска с повече от 20 на сто от средната цена на останалите оферти, комисията изисква от него подробна писмена обосновка за предложената цена, като определя разумен срок за представяне на обосновката, който не може да бъде по-кратък от три работни дни след получаване на искането за това.

Комисията може да приеме писмената обосновка представена от участника и да не предложи за отстраняване офертата, когато са посочени обективни обстоятелства, свързани с:

1. оригинално решение за изпълнение на обществената поръчка;
2. предложеното техническо решение;
3. наличието на изключително благоприятни условия за участника;
4. икономичност при изпълнение на обществената поръчка;
5. получаване на държавна помощ.

Когато участникът не представи в срок писмената обосновка или комисията прецени, че посочените обстоятелства не са обективни, комисията предлага участника за отстраняване от процедурата.

Когато комисията установи, че офертата на участник е с необичайно ниска цена поради получена държавна помощ, чието законово основание е невъзможно да бъде доказано в определения срок, тя може да предложи офертата да се отхвърли и участникът да се отстрани.

## **6. Окончателна оценка и класиране на офертите.**

Комисията разглежда допуснатите оферти като ги оценява и класира в съответствие с методиката от настоящата документация.

Възложителят обявява с мотивирано решение класирането на участниците и участника, определен за изпълнител на обществената поръчка, в срок от 5 работни дни след приключване работата на комисията. В решението се посочват и отстранените от участие в процедурата участници и оферти, както и мотивите за отстраняването им. Възложителят изпраща на участниците решението за класиране в тридневен срок от издаването му.

## **7. Сключване на договор за обществена поръчка**

7.1. Възложителят сключва договор за обществена поръчка с участника, класиран от комисията на първо място и определен за изпълнител за съответната обособена позиция.

7.2. Договорът се сключва в съответствие с проекта на договор представен в документацията за участие и включва задължително всички предложения от офертата на участника, определен за изпълнител. За всички неуредени въпроси във връзка със сключването, изпълнението и прекратяването на договора за обществена поръчка се прилагат разпоредбите на Търговския закон и на Закона за задълженията и договорите.



7.3. При подписване на договора участникът, определен за изпълнител, е длъжен да представи документи от съответните компетентни органи за удостоверяване липсата на обстоятелствата по чл.47, ал.1 и на посочените в обявлението обстоятелства по чл. 47, ал. 2, т. 1, 2, 3 и 5 от ЗОП.

Когато участникът, определен за изпълнител, е чуждестранно юридическо лице или обединение на чуждестранни физически и/или юридически лица, същият удостоверява обстоятелствата по чл. 47, ал.1 и 2 чрез документи, издадени от компетентен орган, или извлечение от съдебен регистър, или еквивалентен документ на съдебен или административен орган от държавата, в която е установен. Когато в съответната чужда държава не се издават такива документи, участникът представя клетвена декларация, ако такава декларация има правно значение според закона на държавата, в която е установен. Когато клетвената декларация няма правно значение според съответния национален закон, участникът представя официално заявление, направено пред съдебен или административен орган, нотариус или компетентен професионален или търговски орган в държавата, в която той е установен.

Документите се представят в оригинал или нотариално заверено копие и трябва да бъдат в срок на валидност.

7.4. При подписване на договора за обществена поръчка участникът определен за изпълнител, е длъжен да представи гаранция за изпълнение за съответната обособена позиция по която е определен за Изпълнител.

7.5. Договор не се сключва с участник, определен за изпълнител, който:

7.5.1. при подписване на договора не представи документ за гаранция за изпълнение;

7.5.2. не изпълни задължението по чл. 47, ал.10 и чл. 48, ал. 2 от ЗОП. Това изискване не се прилага в случаите на чл.47, ал.11 от ЗОП.

При тези обстоятелства, както и при отказ на участника, определен за изпълнител да сключи договор, или не изпълни някое от изискванията на чл. 42, ал. 1 от ЗОП, не отговаря на изискванията на чл. 47, ал. 1, ал. 5 от ЗОП или на посочените в обявлението изисквания на чл. 47, ал. 2 от ЗОП, възложителят може да определи за изпълнител следващия класиран участник и да сключи договор с него.

Ако и вторият класиран участник не представи необходимите документи или откаже да подпише договора, то Възложителят прекратява процедурата.

7.6. Ако определеният за изпълнител участник е обединение от две или повече лица, всяко лице трябва да подпише договора и всички лица ще бъдат съвместно и по отделно обвързани с офертата и последващия договор съгласно българското законодателство. Участникът трябва да определи едно от всичките лица за представител с отговорността да се обвърза от името на обединението. Съставът на обединението не могат да бъдат променяни.

7.7. Сключеният договор не подлежи на изменение освен по изключение, в случаите по чл. 43, ал. 2 от ЗОП.

## 8. Гаранции

Участниците представят гаранция за участие в процедурата в размер на, както следва: за обособена позиция № 1 - **90 лв. /деветдесет лева/**, за обособена позиция № 2 – **415 лв. /четирисотин и петнадесет лева/**, а участникът, определен за изпълнител, внася гаранция за изпълнение в размер на 2% /два процента/ от стойността на договора без ДДС за съответната обособена позиция. Гаранцията за участие в процедурата и гаранцията за изпълнение на договора се представят по избор на участника като парична сума или като банкова гаранция. Когато участникът или избраният изпълнител е обединение, което не е юридическо лице, всеки от съдружниците в него може да е наредител по банковата гаранция, съответно вносител на сумата по гаранцията. Когато участникът представя банкова гаранция за участие тя трябва да покрива периода на валидност на офертата, а банковата гаранция за изпълнение следва да е



издадена както следва: да е със срок на валидност 30 (тридесет) календарни дни след изтичане на срока за изпълнение на договора. Банковата гаранция се издава в полза на Възложителя.

Когато участникът представя гаранция под формата на парична сума тя следва да бъде внесена по сметка на на РДГ – Велико Търново:

**Банка УНИКРЕДИТ БУЛБАНК**

**BIC: UNCRBGSF**

**IBAN: BG84UNCR75273341053636**

Банковите разходи по откриването на гаранциите са за сметка на участника. Участникът трябва да предвиди и заплати своите такси по откриване и обслужване на гаранцията така, че размерът на получената от Възложителя гаранция да не е по-малък от определения в настоящата процедура. Когато участникът представя банкова гаранция, то условията по нея трябва да съответстват на тези по приложения в документацията образец. Ако условията на представената от участника гаранция се различават от тези на представения образец и са по-неблагоприятни за Възложителя, то Възложителят следва да поиска нейната корекция. Корекция на представената гаранция за участие е възможна само при прилагане на хипотезата на чл. 68, ал. 8 и ал. 9 ЗОП. Участникът е длъжен да се съобрази с искането на Възложителя, в противен случай се счита, че не е представена изискуемата банкова гаранция.

Гаранциите за участие в процедурата се задържат или усвояват, респективно освобождават от възложителя, при спазване условията и реда на чл.61 и чл.62 от ЗОП.

Условията и сроковете за задържане или освобождаване на гаранцията за изпълнение се уреждат в договора за възлагане на обществената поръчка.

Възложителят не дължи лихва върху сумата, представена като гаранция, за периода, през който средствата са престояли у него законосъобразно.

#### **9. Изчисляване на срокове**

Сроковете, посочени в тази документация, са в календарни дни и се изчисляват както следва:

- когато срокът е посочен в дни, той изтича в края на последния ден на посочения период;
- когато последният ден от един срок съвпада с официален празник или почивен ден, на който трябва да се извърши конкретно действие, счита се, че срокът изтича в края на първия работен ден, следващ почивния;
- когато срокът е в работни дни, това е изрично указано при посочването на съответния срок.

#### **10. Етични клаузи**

Всеки опит на участник да се сдобие с поверителна информация, да сключи незаконно споразумение с конкуренти или да окаже влияние върху комисията или възложителя по време на процеса на разглеждане, изясняване и оценка на офертите може да доведе до отстраняване на участника от процедурата или до административни наказания.

Когато предлага оферта, участникът трябва да не е повлиян от възможен конфликт на интереси и да няма равностойни взаимоотношения в тази връзка с други участници в процедурата за възлагане на обществената поръчка или страни, ангажирани в проекта. Ако по време на изпълнение на договора възникне такава ситуация, изпълнителят трябва незабавно да уведоми възложителя.

Изпълнителят трябва да действа във всеки един момент професионално, безпристрастно и в съответствие с кодекса за етично поведение на професията си. Той трябва да се въздържа от



НАЦИОНАЛНА  
СТРАТЕГИЧЕСКА  
РЕФЕРЕНТНА РАМКА  
2007 - 2013

Дирекция на Природен парк „Българка”

Габрово, ул. „Чардафон” №1



всякакви публични изявления във връзка с обществената поръчка, проекта като цяло или услугите, направени без предварителното одобрение на възложителя. Изпълнителят и неговите служители не трябва да упражняват каквато и да било дейност или да получават облага, която е в разрез с техните задължения към възложителя. Изпълнителят и неговите служители са задължени да запазят професионална тайна за целия срок на договора, както и след неговото завършване. Всички доклади и документи, изготвени или получени от изпълнителя, са конфиденциални. Изпълнителят ще се въздържа от всички взаимоотношения, които могат да компрометират неговата независимост или независимостта на служителите му.

### **11. Комуникация между възложителя и участниците**

Всички комуникации и действия на Възложителя и на участниците, свързани с настоящата процедура, са в писмен вид. Обменът на информация между Възложителя и участниците се извършва по един от следните начини:

- ✓ Лично - срещу подпис;
- ✓ По пощата – чрез препоръчано писмо с обратна разписка, изпратено на посочения от участника адрес;
- ✓ Чрез куриерска служба с обратна разписка;
- ✓ По реда на Закона за електронния документ и електронния подпис;
- ✓ Чрез комбинация от тези средства.

За получено уведомление по време на процедурата се счита това, което е достигнало до адресата, на посочения от него адрес/факс номер или получено на ръка лично, или от законния представител на юридическото лице или от лицето, посочено за контакти в офертата на участника. Когато участникът е променил своя адрес или факс номер и не е информирал своевременно за това ответната страна, или адресатът не желае да приеме уведомлението, за получено се счита това уведомление, което е достигнало до адреса/факса, известен на изпращача.

### **12. Други указания**

Във връзка с провеждането на процедурата и подготовката на офертите от участниците за въпроси, които не са разгледани в настоящите указания, се прилагат Законът за обществените поръчки, правилникът за прилагането му и приложимото законодателство на Република България.

