

ОПЕРАТИВНА ПРОГРАМА
"ОКОЛНА СРЕДА 2007 – 2013 г."
<http://ope.moew.government.bg/>



Решения за
по-добър живот



ЕВРОПЕЙСКИ СЪЮЗ
ЕВРОПЕЙСКИ ФОНД ЗА
РЕГИОНАЛНО РАЗВИТИЕ
Инвестираме във
вашето бъдеще



НАЦИОНАЛНА
СТРАТЕГИЧЕСКА
РЕФЕРЕНТНА РАМКА
2007 – 2013



„Устойчиво управление и устройство на Природен парк „Странджа“

проект reg.DIR- 5113326-5-99, договор reg. N DIR-5113326-C-004, по процедура BG161PO005/11/3/3.2/06/27
ope.moew.government.bg.

ОДОБРЯВАМ,

инж. ПЕТКО НАНЧЕВ
ДИРЕКТОР ДИРЕКЦИЯ
ПРИРОДЕН ПАРК „СТРАНДЖА“
Дата: 11.06.2014 г.

ДОКУМЕНТАЦИЯ

ЗА

**ПРОВЕЖДАНЕ ПРОЦЕДУРА ЗА ВЪЗЛАГАНЕ НА ОБЩЕСТВЕНА
ПОРЪЧКА ПО РЕДА НА чл. 14, ал. 4, т.2 ОТ ЗАКОНА ЗА ОБЩЕСТВЕНИТЕ
ПОРЪЧКИ С ПРЕДМЕТ:**

**Доставка на изолации за защита на птици по ВЛ 20 kV, с които да се изолират
общо 150 ел. стълба на територията на Природен парк Странджа, във връзка с
изпълнение на проект „Устойчиво управление и устройство на Природен парк
„Странджа“**



„Устойчиво управление и устройство на Природен парк „Странджа“

проект reg.DIR- 5113326-5-99, договор reg. N DIR-5113326-C-004, по процедура BG161PO005/11/3/3.2/06/27
ope.moew.government.bg

С Ъ Д Ъ Р Ж А Н И Е

НА

ДОКУМЕНТАЦИЯ ЗА ПРОВЕЖДАНЕ НА ПРОЦЕДУРА ЗА ВЪЗЛАГАНЕ НА
ОБЩЕСТВЕНА ПОРЪЧКА ПО РЕДА НА ЧЛ.14, АЛ.4, Т.2 ОТ ЗАКОНА ЗА
ОБЩЕСТВЕНИТЕ ПОРЪЧКИ С ПРЕДМЕТ:

Доставка на изолации за защита на птици по ВЛ 20 kV, с които да се изолират общо 150 ел. стълба на територията на Природен парк Странджа, във връзка с изпълнение на проект „Устойчиво управление и устройство на Природен парк „Странджа“

Раздел I. Публична покана	
Раздел II. Пълно описание на предмета на поръчката	
Раздел III. Указания за участие	
Раздел IV. Критерий за възлагане	
Раздел V. Техническо задание	
Раздел VI. Образци	
Образец № 1	Оферта
Образец № 2	Административни сведения
Образец № 3	Декларация по чл.47, ал.1, т.1 от Закона за обществените поръчки
Образец № 4	Декларация по чл.47, ал.5 от Закона за обществените поръчки
Образец № 5	Декларация по чл.56, ал.1, т.12 от Закона за обществените поръчки за приемане условията на договора и за приемане условията на процедурата
Образец №6 и 6А	Декларация по чл.56, ал.1, т.8 от ЗОП и Декларация за съгласие за участие като подизпълнител
Образец №7 и 7А	Декларации по чл.3, т.8 и чл.4 от Закона за икономическите и финансовите отношения с дружествата, регистрирани в юрисдикции с преференциален данъчен режим, свързаните с тях лица и техните действителни собственици
Образец № 8	Техническо предложение
Образец № 9	Проект на договор
Образец № 10	Ценово предложение

ОПЕРАТИВНА ПРОГРАМА
"ОКОЛНА СРЕДА 2007 – 2013 г."
<http://ope.moew.government.bg/>



Решения за
по-добър живот



ЕВРОПЕЙСКИ СЪЮЗ
ЕВРОПЕЙСКИ ФОНД ЗА
РЕГИОНАЛНО РАЗВИТИЕ
Инвестираме във
вашето бъдеще



НАЦИОНАЛНА
СТРАТЕГИЧЕСКА
РЕФЕРЕНТНА РАМКА
2007 – 2013



„Устойчиво управление и устройство на Природен парк „Странджа“

проект reg.DIR- 5113326-5-99, договор reg. N DIR-5113326-C-004, по процедура BG161PO005/11/3/3.2/06/27
ope.moew.government.bg.

РАЗДЕЛ I.

ПУБЛИЧНА ПОКАНА



„Устойчиво управление и устройство на Природен парк „Странджа“
проект reg.DIR- 5113326-5-99, договор reg. N DIR-5113326-C-004, по процедура BG161PO005/11/3/3.2/06/27
ope.moew.government.bg

РАЗДЕЛ II.

ПЪЛНО ОПИСАНИЕ НА ПРЕДМЕТА НА ПОРЪЧКАТА

1. Обект на поръчката: доставка по смисъла на чл. 3, ал. 1, т. 1 от ЗОП.

Поръчката се възлага по реда и при условията на чл.14, ал.4, т.2 във връзка с глава осем „а“ от Закона за обществените поръчки.

2. Предмет на поръчката:

Доставка на изолации за защита на птици по ВЛ 20 kV, с които да се изолират общо 150 ел. стълба на територията на Природен парк Странджа, във връзка с изпълнение на проект „Устойчиво управление и устройство на Природен парк „Странджа“

2.1. Описание на предмета на обществената поръчка и технически изисквания: съгласно Техническото задание - част от документацията за участие.

3. Обособени позиции: Не.

4. Технически изисквания: съгласно Техническото задание - част от документацията за участие в процедурата.

5. Общата прогнозна стойност на обществената поръчка: в размер до **30 000 лв.** (тридесет хиляди лева) без ДДС,

в това число:

Източник на финансиране: Съобразно изготвения и одобрен бюджет по договор за безвъзмездна финансова помощ № DIR-5113326-C-004, в рамките на процедура BG161PO005/11/3/3.2/06/27 „Изпълнение на дейности за устройство и управление на природни паркове”, максималният разполагаем финансов ресурс на Възложителя за дейността, предмет на настоящата поръчка, е до **30 000 лв.** (тридесет хиляди лева) без ДДС.

6. Условия и начин на плащане: съгласно проекта на договор.

6.1. Авансово заплащане: Не

7. Срок на изпълнение:

Всяка отделна доставка следва да бъде извършена не по-късно от 30 дни след получаване на заявка за нея.

През времето на действие на договора за доставка Възложителят може да заяви доставката на изолации за всички 150 стълба наведнъж или на части.

8. Място на изпълнение: Централен офис на ДПП Странджа, гр. Малко Търново, ул. “Янко Маслишков № 1.

9. Възложител



„Устойчиво управление и устройство на Природен парк „Странджа”

проект reg.DIR- 5113326-5-99, договор reg. N DIR-5113326-C-004, по процедура BG161PO005/11/3/3.2/06/27
ope.moew.government.bg.

Възложител на настоящата обществена поръчка е Дирекция на Природен парк „Странджа”. Оперативното управление на проекта се осъществява от Екип за управление на проекта (ЗУП), определен със заповед на Възложителя.

Настоящият договор, както и целият проект, се финансират със средства, предоставени съвместно от Европейския съюз и Република България по ОП “Околна среда”.

10. Преглед на текущото състояние

Странджа е най-голямата защитена природна територия в България, създадена, за да опазва уникалните екосистеми и биоразнообразие, както и за съхраняване на самобитните странджански фолклор, култура и историческо наследство. Нейната територия е над 1% от територията на страната. През 1933 г. именно тук е обявен първият резерват в България - Силкосия.

Странджа е единствената българска територия, включена в петте приоритетни за опазване територии в Централна и Източна Европа. Над Странджа преминава вторият по големина прелетен път на птиците в Европа - Виа Понтика. Общият брой на видовете хабитати е 121, като по този показател Паркът е на първо място сред защитените територии в Европа.

При реализирането на Проект „Устойчиво управление и устройство на природен парк „Странджа”” и договор за безвъзмездна финансова помощ № DIR-5113326-C-004, в рамките на процедура BG161PO005/11/3/3.2/06/27 „Изпълнение на дейности за устройство и управление на природни паркове” по оперативна програма "Околна среда 2007 – 2013 г." (ОПОС) ще се работи в следните направления: **поддържащи и възстановителни дейности в гори, земи и водни площи, посетителска инфраструктура и капитално строителство, интерпретация и образователни програми, планиране на управлението.**

Реализирането на проекта ще допринесе за преодоляване на идентифицирани проблеми чрез прилагане на подходящ набор конкретни дейности – възстановителни, поддържащи, опазващи, регулиращи и информационни.

11. Обхват на дейността на изпълнителя на настоящата обществена поръчка

Изпълнителят на настоящата обществена поръчка, ще изпълни доставката предмет на поръчката, съгласно изискванията на Възложителя, **подробно разписани в Техническото задание.**

При изпълнение на задълженията си по настоящата обществена поръчка Изпълнителят следва да спазва спазването на изискванията на действащото българско законодателство, относимо към предмета на поръчката, в т.ч. и Договора за безвъзмездна финансова помощ, сключен между ДПП „Странджа” и Договарящия орган по Оперативна програма „Околна среда 2007-2013”, проект „Устойчиво управление и устройство на природен парк „Странджа”.

12. Способ за събиране на оферти за участие в поръчката – на основание глава осем „а” от Закона за обществените поръчки поканата за участие в процедурата за избор на изпълнител на поръчката се публикува на Портала на обществените поръчки в Агенцията на



„Устойчиво управление и устройство на Природен парк „Странджа“

проект reg.DIR- 5113326-5-99, договор reg. N DIR-5113326-C-004, по процедура BG161PO005/11/3/3.2/06/27
ope.moew.government.bg.

обществените поръчки и заедно със съпътстващата я документация се публикува и на интернет страницата на Природен парк „Странджа” - www.strandja.bg.

РАЗДЕЛ III.

УКАЗАНИЯ ЗА УЧАСТИЕ

КЪМ

ДОКУМЕНТАЦИЯТА ЗА УЧАСТИЕ

В ПРОЦЕДУРА ЗА ВЪЗЛАГАНЕ НА ОБЩЕСТВЕНА ПОРЪЧКА ПО РЕДА НА ЧЛ.14, АЛ.4, Т.2 ОТ ЗАКОНА ЗА ОБЩЕСТВЕНИТЕ ПОРЪЧКИ С ПРЕДМЕТ:

Доставка на изолации за защита на птици по ВЛ 20 kV, с които да се изолират общо 150 ел. стълба на територията на Природен парк Странджа, във връзка с изпълнение на проект „Устойчиво управление и устройство на Природен парк „Странджа“

Участник в процедурата за възлагане на обществената поръчка може да бъде всяко българско или чуждестранно физическо или юридическо лице, както и техни обединения, отговарящи на условията, предвидени в Закона за обществените поръчки и настоящата документация.

Всеки участник има право да представи само една оферта. Не се допускат варианти на оферта.

1. Предварителни условия за участие и изисквания към участниците.

По отношение на участниците не следва да са налице обстоятелствата по чл.47, ал.1, т.1, б.а-д и ал.5 от Закона за обществените поръчки.

Не може да участва във възлагането на поръчката лице, съответно Възложителят ще отстрани от участие в процедурата всеки участник, при който е налице някое от следните обстоятелства:

а) осъден е с влязла в сила присъда, освен ако е реабилитиран за: престъпление против финансовата, данъчната или осигурителната система, включително изпиране на пари по чл. 253-260 от Наказателния кодекс (НК); подкуп по чл. 301-307 от НК; участие в организирана престъпна група по чл. 321 и 321а от НК; престъпление против собствеността по чл. 194 - 217 от НК; престъпление против стопанството по чл. 219 - 252 от НК;

б) при който лице по чл.47, ал.4 от ЗОП е свързано лице с Възложителя или със служители на ръководна длъжност в неговата организация.

в) е сключил договор с лице по чл.21 или чл.22 от Закона за предотвратяване и установяване на конфликт на интереси.



„Устойчиво управление и устройство на Природен парк „Странджа“

проект reg.DIR- 5113326-5-99, договор reg. N DIR-5113326-C-004, по процедура BG161PO005/11/3/3.2/06/27
ope.moew.government.bg.

Когато участниците са юридически лица, изискванията на буква **а)** се прилагат, както следва:

1. при събирателно дружество - за лицата по [чл. 84, ал. 1](#) и [чл. 89, ал. 1](#) от Търговския закон;
2. при командитно дружество - за лицата по [чл. 105](#) от Търговския закон, без ограничено отговорните съдружници;
3. при дружество с ограничена отговорност - за лицата по [чл. 141, ал. 2](#) от Търговския закон, а при еднолично дружество с ограничена отговорност - за лицата по [чл. 147, ал. 1](#) от Търговския закон;
4. при акционерно дружество - за овластените лица по [чл. 235, ал. 2](#) от Търговския закон, а при липса на овластяване - за лицата по [чл. 235, ал. 1](#) от Търговския закон;
5. при командитно дружество с акции - за лицата по [чл. 244, ал. 4](#) от Търговския закон;
6. при едноличен търговец – за физическото лице – търговец;
7. във всички останали случаи, включително за чуждестранните лица - за лицата, които представляват кандидата или участника;
8. в случаите по т. 1 - 7 - и за прокуристите, когато има такива; когато чуждестранно лице има повече от един прокурист, декларацията се подава само от прокуриста, в чиято представителна власт е включена територията на Република България.

"Свързани лица" по смисъла на § 1, т.23а, от Допълнителните разпоредби на ЗОП са: роднини по права линия без ограничения; роднини по съребрена линия - до четвърта степен включително, роднините по сватовство - до втора степен включително, съпрузи или лица, които се намират във фактическо съжителство, съдружници, лицата, едното от които участва в управлението на дружеството на другото, дружество или лице, което притежава повече от 5 на сто от дяловете или акциите, издадени с право на глас в дружеството.

За удостоверяване липсата на обстоятелствата по чл.47, ал.1, т.1 б.а-д и ал.5 от ЗОП участникът представя декларация (оригинал) съгласно приложените към настоящата документация образци. Декларациите се подават от лицата по чл.47, ал.4 от ЗОП.

Когато участникът предвижда участието на подизпълнител при изпълнение на поръчката, декларациите по чл.47, ал.1, т.1, б.а-д и ал.5 от ЗОП се представят и за подизпълнителя.

Когато участникът е обединение, което не е юридическо лице, декларациите се представят за всяко физическо или юридическо лице, включено в обединението.

Когато участникът в поръчката е чуждестранно физическо или юридическо лице или техни обединения, документът се представя и в превод.

2. Изисквания за административно съответствие на участниците:

Участникът следва да представи документ за регистрация или единен идентификационен код съгласно чл.23 от Закона за търговския регистър (заверено от участника копие) - за българско юридическо лице; документ за регистрация на чуждестранно лице, съобразно националното му законодателство (заверено от участника копие), а когато участникът е физическо лице - копие от документа за самоличност.



„Устойчиво управление и устройство на Природен парк „Странджа”

проект reg.DIR- 5113326-5-99, договор reg. N DIR-5113326-C-004, по процедура BG161PO005/11/3/3.2/06/27
ope.moew.government.bg.

Когато участникът предвижда участие на подизпълнители, документът се представя от всеки от тях.

Когато участникът е обединение, което не е юридическо лице, документът се представя от всеки член на обединението.

Когато участникът в процедура е чуждестранно физическо или юридическо лице или техни обединения, офертата се подава на български език, документът се представя в официален превод. „Официален превод“ е превод, извършен от преводач, който има сключен договор с Министерството на външните работи за извършване на официални преводи.

3. Съдържание на офертата.

3.1. Всяка оферта трябва да съдържа:

а) Подписан списък на всички документи, съдържащи се в офертата на участника;

б) Оферта по образец №1;

в) Документ за регистрация (заверено от участника копие) или Декларация за единен идентификационен код, съгласно чл.23 от Закона за търговския регистър - за българско юридическо лице; документ за регистрация на чуждестранно лице, съобразно националното му законодателство (заверено от участника копие), а когато участникът е физическо лице - копие от документа за самоличност (заверено от участника копие);

г) Административни сведения по образец №2 (в оригинал);

д) Декларация по чл.47, ал.1, т.1, б.а-д от Закона за обществените поръчки по образец №3 (в оригинал);

е) Декларация по чл.47, ал.5 от Закона за обществените поръчки по образец №4 (в оригинал);

ж) Декларация по чл.56, ал.1, т.12 от Закона за обществените поръчки по образец №5;

Когато участникът е юридическо лице, е достатъчно подаване на декларация от едно от лицата, които могат самостоятелно да го представляват.

Декларация се представя и от физическите и юридическите лица, участващи в състава на обединения. Когато деклараторът е чуждестранен гражданин, декларацията, когато е на чужд език, се представя и в превод.

з) Декларация по чл.56, ал.1, т.8 от ЗОП за ползване на подизпълнители - образец №6 и в случай че се предвижда участие на подизпълнител/и - Декларация за съгласие за участие като подизпълнител по образец №6А;

Когато участникът в процедура е чуждестранно физическо или юридическо лице или техни обединения, документите, които са на чужд език, се представят и в превод.

и) Декларация по чл.3, т.8 от Закона за икономическите и финансовите отношения с дружествата, регистрирани в юрисдикции с преференциален данъчен режим, свързаните с тях лица и техните действителни собственици (оригинал) – попълва се и се подписва по приложения към настоящата документация образец (Образец №7). В случай че е налице някое от обстоятелствата по декларацията, участникът следва да представи и Декларация по чл.4 от същия закон (оригинал) - попълва се и се подписва по приложения



„Устойчиво управление и устройство на Природен парк „Странджа“

проект reg.DIR- 5113326-5-99, договор reg. N DIR-5113326-C-004, по процедура BG161PO005/11/3/3.2/06/27
ope.moew.government.bg

към настоящата документация образец (**Образец №7А**). Декларациите се представят и от физическите и юридическите лица, участващи в състава на обединения, както и от подизпълнителите на участника. Когато деклараторът е чуждестранен гражданин и декларацията се представи на език, различен от българския, тя се представя и в превод на български език.

й) Нотариално заверено пълномощно на лицето, което подписва офертата – представя се, когато офертата (или някой документ от нея) не е подписана от представляващия и управляващия участника, съгласно актуалната му регистрация, а от упълномощен представител. Пълномощното следва да съдържа всички данни на упълномощителя и упълномощения, както и изрично изявление, че упълномощеното лице има право да подпише офертата и да представлява участника в процедурата;

к) Споразумение за създаване на обединение за участие в настоящата обществена поръчка (когато участникът е обединение, което не е юридическо лице). Споразумението за създаване на обединение за участие в настоящата обществена поръчка, следва да бъде с нотариална заверка на подписите и да бъде представено в оригинал или нотариално заверено копие, **и да съдържа задължително информация за представляващия обединението;**

л) Нотариално заверени пълномощни от всички участници в обединението, с които упълномощават едно лице, което да подаде офертата и да попълни и подпише документите, които са общи за обединението (*когато участникът е обединение, което не е юридическо лице и лицето, подаващо офертата, не е изрично вписано в споразумението, с което се създава обединението*);

м) Предложение за изпълнение на обществената поръчка по **образец №8;**

н) Ценово предложение по **образец №10.**

Документът по т.н) се поставя в отделен запечатан и непрозрачен плик **с надпис „Предлагана цена“**, и се изготвя съгласно приложения образец. Пликът **с надпис „Предлагана цена“** се поставя в плика с офертата.

3.2. Представяне и приемане на офертата.

Офертата за участие в процедурата трябва да бъде изготвена на български език съгласно образците и изискванията на Възложителя. Всички копия на документи, приложени в офертата, следва да са заверени от участника и да съдържат текста “Вярно с оригинала”. Задължително следва да има собственоръчен подпис на представляващия участника и положен печат. В случаите, в които участникът е обединение/консорциум, което не разполага със собствен печат, върху документа може да бъде положен печат на един от партньорите в обединението/консорциума.

Офертата трябва да съдържа дата, подпис на оторизираното лице и печат на фирмата/организацията, представяща офертата.

При изготвяне на офертата всеки участник трябва да се придържа точно към обявените условия. Към офертата следва да са приложени всички изискуеми от Възложителя документи.

Участникът в процедурата има право да представи само една оферта. **Не се допуска представяне на варианти в офертата.** Офертата следва да съдържа пълния обем на поръчката.

В офертата се допуска включването на подизпълнители. Лице, което участва в обединение или е дало съгласие и фигурира като подизпълнител в офертата на друг



„Устойчиво управление и устройство на Природен парк „Странджа”

проект reg.DIR- 5113326-5-99, договор reg. N DIR-5113326-C-004, по процедура BG161PO005/11/3/3.2/06/27
ope.moew.government.bg.

участник, не може да представя самостоятелна оферта. Лице, което представи самостоятелна оферта и впоследствие е неуспешен участник, не може да бъде подизпълнител на успешния участник.

С подаването на офертата, участникът заявява готовност да изпълни задачата съгласно условията и изискванията, описани в приложеното Техническо задание.

Офертата се представя в запечатан, непрозрачен плик от участника лично или от упълномощен от него представител, или по пощата с препоръчано писмо с обратна разписка. Върху плика участникът посочва:

- име и адрес на участника и лице за кореспонденция;
- телефонен номер, факс и e-mail адрес на участника;
- наименованието на предмета на поръчката;
- следното предписание: **„Да не се отваря преди разглеждане от комисията за оценяване и класиране”**.

При приемане на офертата върху плика се отбелязват поредният номер, датата и часът на получаване и посочените данни се записват във входящ регистър. На участника се издава документ за приемане на офертата.

Оферти, които са представени след изтичане на крайния срок за получаване, в незапечатан или скъсан плик, не се приемат и не се разглеждат.

Офертите на участниците ще се приемат в деловодството на Дирекция Природен Парк „Странджа” на адрес: гр. Малко Търново, ул. „Янко Маслишков” №1, всеки работен ден от 9.00 до 12.00 ч. и от 13.00 до 17.00 ч. до датата и часа, посочени в публичната покана.

Офертите ще бъдат събирани, отворени, разгледани, оценени и класирани от комисия.

Комисията изготвя протокол, който представя на Възложителя за утвърждаване, заедно с цялата документация по проведената процедура.

За допълнителна информация и въпроси можете да се обръщате към лицата, представители на администрацията на ДПП „Странджа”, посочени в публичната покана.

4. Срок на валидност на офертата: 90 (деветдесет) календарни считано от датата, определена за краен срок за получаване на оферти съгласно публичната покана.

5. Основание за отстраняване на участниците.

5.1. Офертата не е изготвена на български език и приложените документи не отговарят на изискванията на Възложителя.

5.2. Участникът не отговаря на предварително обявените условия и изисквания на Възложителя, посочени в документацията.

6. Възложителят сключва договор за възлагане на поръчката със спечелилия участник.

При подписване на договора за възлагане на поръчка участникът, определен за изпълнител, е длъжен да представи документи от съответните компетентни органи за удостоверяване липсата на обстоятелствата по чл.47, ал.1, т.1 от ЗОП, декларации за липса на обстоятелства по чл.47, ал.5 от ЗОП.



„Устойчиво управление и устройство на Природен парк „Странджа“

проект reg.DIR- 5113326-5-99, договор reg. N DIR-5113326-C-004, по процедура BG161PO005/11/3/3.2/06/27
ope.moew.government.bg

КРИТЕРИЙ ЗА ВЪЗЛАГАНЕ

Критерият за оценка на офертите е **най-ниската предложена цена**.

Оценката по критерия „най - ниска предложената цена“ се извършва на база предложената от участниците стойност в лева без ДДС.

Комисията класира допуснатите до разглеждане оферти по възходящ ред, въз основа на предложената от тях цена, като предложената най-ниска цена се класира на първо място. На второ място се класира участникът, който е предложил следващата по размер по-висока цена и т.н. В случай че предложените цени на две или повече оферти са равни, класирането на офертите се извършва съгласно чл.71, ал.5 от ЗОП.

Участникът, класиран от комисията на първо място, се определя за изпълнител на обществената поръчка.

Участник, предложил цена по-висока от прогнозната, ще бъде отстранен от участие в процедурата.

РАЗДЕЛ V.

ТЕХНИЧЕСКО ЗАДАНИЕ

1. ОБЩА ИНФОРМАЦИЯ

1.1. ВЪЗЛОЖИТЕЛ

Възложител по договора е Дирекция на Природен парк „Странджа“. Оперативното управление на проекта се осъществява от Екип за управление на проекта, назначено със заповед на Възложителя.

Настоящата дейност, както и целия проект, се финансират със средства предоставени съвместно от Европейския съюз и Република България по ОП “Околна среда 2007-2013”.

1.2. ЦЕЛ

С изпълнението на договора се цели да се изолират общо 150 ел. стълба на територията на Природен парк Странджа.

1.3. ОБХВАТ И ПРЕДМЕТ НА ПОРЪЧКАТА

Поръчката се възлага с оглед изпълнение на задълженията на ДПП Странджа, бенефициент по договор за безвъзмездна финансова помощ № DIR-5113326-C-004/2012 г., проект: „Устойчиво управление и устройство на Природен парк „Странджа“, финансиран по Оперативна програма „Околна среда 2007 - 2013 година“. В изпълнение на тази дейност трябва да се изолират 150 броя електрически стълбове на територията на Парка.

Една от честите причини за смъртността на птици са инциденти със съоръжения от електропреносната мрежа. От токови удари, причинени от небесопасни ел. стълбове, в България през последните години загиват екземпляри от няколко изключително редки видове птици. Сред тях са Царски орли и Белоглави лешояди, за които природозащитниците в страната ни хвърлят огромни усилия в борбата срещу изчезването им от българските територии. Проблемът с опасните електрически стълбове е отразен и в няколко научни публикации ([Demerdzhiev et al 2009](#), [Gerdjikov 2010](#)), но той не е само у нас. Това е един от основните фактори, застрашаващи популациите на грабливите птици в Европа, Азия и



„Устойчиво управление и устройство на Природен парк „Странджа“

проект reg.DIR- 5113326-5-99, договор reg. N DIR-5113326-C-004, по процедура BG161PO005/11/3/3.2/06/27
ope.moew.government.bg.

Африка (http://greenbalkans.org/show.php?id=1687&language=bg_BG&cat_id=35). По българското Черноморско крайбрежие преминава Източноевропейския миграционен път на птиците Via Pontica – втори по големина в Европа. Всяка пролет и есен могат да бъдат наблюдавани стотици хиляди мигранти. Небето се превръща в своеобразна птича магистрала. Множество любители на птиците (бърдучери) и професионални орнитолози посещават тази част на страната именно поради възможността да наблюдават този процес. Разклонения на Via Pontica има и над вътрешните части на природен парк Странджа. Голям дял от мигриращите видове са представители на Дневните грабливи птици, както и на Щъркелоподобните. Всички наши дневни грабливи видове птици са защитени и подлежат на опазване, съгласно Закона за биологичното разнообразие и редица международни споразумения, които България е ратифицирала. Същото е в сила и за Щъркелоподобните. Всичко това налага нуждата от идентифициране на възможните конфликтни точки и последващо обесопасяване на съоръжения от електропреносната мрежа.

1.4. Изпълнителят трябва да извърши следните дейности:

1.4. Да достави изолации за общо 150 бр. ел. стълбове

1.4.1.1. Комплектовка:

Един комплект (за изолация на един ел. стълб от тип 2 по класификацията на ЕВН) е предвиден за 3 фази и съдържа:

- накладки – 3 бр;
- превръзки за привързване на накладките към изолатора – в зависимост от конструкцията необходими за трите накладки;
- превръзки за привързване на накладките към проводниците – в зависимост от конструкцията необходими за трите накладки и от двете страни.
- удължители – 6 бр. *

1.4.2. Опаковка:

Опаковката да гарантира съхраняването на накладките по време на транспорта и по време на складирането.

Накладките да могат да бъдат доставяни в полиетиленови опаковки или в кашони от велпапе, окомплектовани съгласно това описание.

1.4.3. Примерна схема:

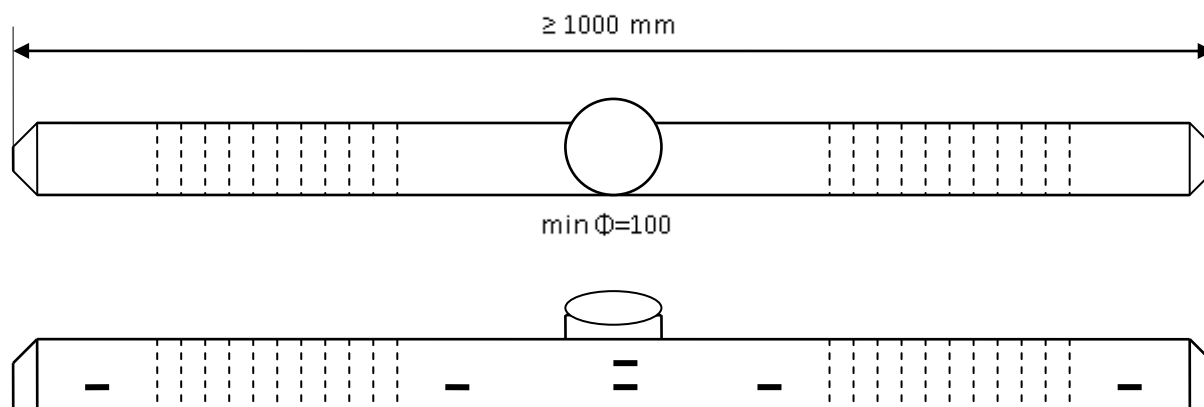

* Възложителят по негова преценка може да не закупи пълен комплект удължители за всички 150 стълба



„Устойчиво управление и устройство на Природен парк „Странджа”

проект reg.DIR- 5113326-5-99, договор reg. N DIR-5113326-C-004, по процедура BG161PO005/11/3/3.2/06/27
ope.moew.government.bg

1.5. Минимални изисквания към продуктите по поръчката:

Изолации за защита на птици по ВЛ 20 kV; комплект за 3 фази, включително кабелни превръзки, необходими за монтаж на накладките.

Накладките за ВЛ 20 kV, осигуряващи защита на птиците да бъдат изработени от изолационен материал. Да служат за защита на електропроводите от повреди и на птици от попадане под напрежение.

Параметри на мрежата:

Номинално напрежение, $U_n = 21 \text{ kV}$;

Максимално напрежение, $U_{max} = 24 \text{ kV}$.

Конструкция:

Тялото на накладките да е изработено от един цял модул /не като отделни сглобяеми елементи/.

Тялото трябва да е гъвкаво, за да може да поема отклонението на проводниците в различните равнини.

В двата края да е предвидена възможност за удължаване при необходимост, чрез монтиране на допълнителни модули.

Да са предвидени необходимия брой отвори за здраво и сигурно закрепване на изолацията към изолаторите и към проводниците.

Конструкцията трябва да е така предвидена, че да е възможен монтаж на изолатори от типа ИНК, NS, и подпорни силиконови изолатори, както и всички гамаи неизолирани медни или алуминиеви проводници със сечение до 120 mm^2 , монтирани на тези изолатори.

Накладките трябва да позволяват монтаж, независимо от разположението на проводниците върху изолаторите – централно или странично.

Тялото и превръзките за пристягане да са изработени от синтетичен материал, устойчив на UV, и да осигурява:

- дълготраен живот при лоши метериологични условия и въздействия на околната среда;
- отлична защита на изолирания участък от попадане на птици под напрежение;
- отлично закрепване към изолаторите и проводниците.

Изработката да отговаря на размерите, посочени на примерната схема по-горе.

През времето на действие на договора за доставка, Възложителят може да заяви доставката на изолации за всички 150 стълба наведнъж или на части.

Вяка отделна доставка следва да бъде извършена не по-късно от 30 дни, след получаване на заявка за нея.

Възложителят не е длъжен да заяви цялото предвидено количество изолации и дължи вознаграждение единствено за заявените, доставени и приети от него количества.

Приемането на всяка конкретна доставка се извършва чрез двустранно подписан приемо-предавателен протокол.



„Устойчиво управление и устройство на Природен парк „Странджа“

проект reg.DIR- 5113326-5-99, договор reg. N DIR-5113326-C-004, по процедура BG161PO005/11/3/3.2/06/27
ope.moew.government.bg.

РАЗДЕЛ VI. ОБРАЗЦИ

Образец №1

Наименование на участника:	
Правно-организационна форма на участника:	(търговското дружество или обединения или друга правна форма)
Седалище по регистрация:	
ЕИК / Булстат:	
Точен адрес за кореспонденция:	(държава, град, пощенски код, улица, №)
Телефонен номер:	
Факс номер:	
Електронен адрес:	
Лице за контакти:	

ДО
ДПП „СТРАНДЖА“
гр. МАЛКО ТЪРНОВО
ул. „ЯНКО МАСЛИНКОВ“ № 1

ОФЕРТА

Наименование на поръчката: Доставка на изолации за защита на птици по ВЛ 20 kV, с които да се изолират общо 150 ел. стълба на територията на Природен парк Странджа, във връзка с изпълнение на проект „Устойчиво управление и устройство на Природен парк „Странджа“

УВАЖАЕМИ ГОСПОЖИ И ГОСПОДА,

След запознаване с всички документи и образци удостоверяваме и потвърждаваме, че представляваният от мен участник отговаря на условията, посочени от Вас в документацията за участие.

1. Цената за изпълнение, условията и начинът на плащане са съгласно приложеното „Ценово предложение“, поставено в запечатан плик с надпис „Предлагана цена“.



Решения за
по-добър живот



ЕВРОПЕЙСКИ СЪЮЗ
ЕВРОПЕЙСКИ ФОНД ЗА
РЕГИОНАЛНО РАЗВИТИЕ
Инвестираме във
вашето бъдеще



НАЦИОНАЛНА
СТРАТЕГИЧЕСКА
РЕФЕРЕНТНА РАМКА
2007 – 2013



„Устойчиво управление и устройство на Природен парк „Странджа“

проект reg.DIR- 5113326-5-99, договор reg. N DIR-5113326-C-004, по процедура BG161PO005/11/3/3.2/06/27
ope.moew.government.bg.

2. Заявявам, че съм запознат с условията за финансиране, както и всички документи и приемам да изпълня всички задължения, произтичащи от обявените условия. Имам следните други уточнения (посочват се други уточнения към предмета на поръчката и/или изисквания към офертата от Участника, ако има такива.)

3. В случай че бъде определен за Изпълнител, ще представя всички документи, необходими за подписване на договора съгласно документацията за участие.

4. Настоящата оферта е валидна за период от 90 (деветдесет) календарни дни от датата, определена за краен срок за получаване на оферти, съгласно документацията за участие и ние ще сме обвързани с нея. Запознат съм и приемам условието, че тя може да бъде приета във всеки един момент преди изтичане на този срок.

5. В случай че бъде определен за изпълнител, ще сключи договор по приложения в документацията образец и в законоустановения срок. Приемам да се считам обвързан от задълженията и условията, поети с офертата до изтичане на срока на договора.

Като неразделна част от настоящата оферта, прилагаме:

1. Списък на документите, съдържащи се в офертата;
2. Предложение за изпълнение на поръчката;
3. Ценова оферта съгласно изискванията на документацията;
4. Всички изисквани документи – подписани и подпечатани;
5. Други, по преценка на участника.

Правно обвързващ подпис и печат:

Дата

_____/_____/_____

Име и фамилия

Подпис на упълномощеното лице

Длъжност

Наименование на участника

Образец № 2

АДМИНИСТРАТИВНИ СВЕДЕНИЯ

1. Наименование на участника

2. Координати:

Адрес на регистрация:

Телефон №



Решения за
по-добър живот



ЕВРОПЕЙСКИ СЪЮЗ
ЕВРОПЕЙСКИ ФОНД ЗА
РЕГИОНАЛНО РАЗВИТИЕ
Инвестираме във
вашето бъдеще



НАЦИОНАЛНА
СТРАТЕГИЧЕСКА
РЕФЕРЕНТНА РАМКА
2007 – 2013



„Устойчиво управление и устройство на Природен парк „Странджа”

проект reg.DIR- 5113326-5-99, договор reg. N DIR-5113326-C-004, по процедура BG161PO005/11/3/3.2/06/27
ope.moew.government.bg.

Факс:

E-mail:

Адрес за кореспонденция:

Телефон №

Факс:

E-mail:

3. Лице, представляващо участника:

(трите имена)

.....

(данни по документ за самоличност)

.....

(длъжност)

4. Лице за контакти:

(трите имена)

.....

(длъжност)

Телефон/факс/e-mail:

5. Обслужваща банка..... IBAN:..... BIC:.....

(наименование на обслужващата банка)

..... (адрес на банката)

..... Г.
(дата на подписване)

Подпис и печат:

Образец №3

ДЕКЛАРАЦИЯ*

по чл. 47, ал. 1, т.1, б.а-д от Закона за обществените поръчки

Декларацията се подписва задължително от лицата, посочени в чл.47, ал.4 от Закона за обществените поръчки, съобразно организационната форма на участника.

Когато участникът предвижда участие на подизпълнители при изпълнението на поръчката, изискванията на чл.47, ал.1, т.1 от ЗОП се прилагат и за подизпълнителите.



„Устойчиво управление и устройство на Природен парк „Странджа“

проект reg.DIR- 5113326-5-99, договор рег. N DIR-5113326-C-004, по процедура BG161PO005/11/3/3.2/06/27
ope.moew.government.bg

Долуподписаният/-ната , с
лична карта № , издадена на от с
ЕГН..... , в качеството ми на

(посочете длъжността)

на , вписано в търговския регистър на Агенцията
(посочете фирмата на участника)

по вписванията под единен идентификационен код № , със седалище
..... и адрес на управление..... , Булстат..... ,
тел..... , факс..... - участник в процедура за възлагане на
обществена поръчка с предмет: Доставка на изолации за защита на птици по ВЛ 20 kV, с
които да се изолират общо 150 ел. стълба на територията на Природен парк Странджа,
във връзка с изпълнение на проект „Устойчиво управление и устройство на Природен
парк „Странджа“

ДЕКЛАРИРАМ, че:

1. Не съм осъден(а) с влязла в сила присъда, освен ако съм реабилитиран(а) за:
 - а) престъпление против финансовата, данъчната или осигурителната система, включително изпиране на пари, по чл. 253 - 260 от Наказателния кодекс;
 - б) подкуп по чл. 301 - 307 от Наказателния кодекс;
 - в) участие в организирана престъпна група по чл. 321 и 321а от Наказателния кодекс;
 - г) престъпление против собствеността по чл. 194 - 217 от Наказателния кодекс;
 - д) престъпление против стопанството по чл. 219 - 252 от Наказателния кодекс.

Известно ми е, че за деклариране на неверни данни нося наказателна отговорност по чл. 313 от Наказателния кодекс.

.....Г.
(дата на подписване)

ДЕКЛАРАТОР:
(подпис и печат)

Лицата по чл. 47, ал. 4 от Закона за обществените поръчки са:

1. при събирателно дружество - за лицата по [чл. 84, ал. 1](#) и [чл. 89, ал. 1](#) от Търговския закон;
2. при командитно дружество - за лицата по [чл. 105](#) от Търговския закон, без ограничено отговорните съдружници;
3. при дружество с ограничена отговорност - за лицата по [чл. 141, ал. 2](#) от Търговския закон, а при еднолично дружество с ограничена отговорност - за лицата по [чл. 147, ал. 1](#) от Търговския закон;
4. при акционерно дружество - за овластените лица по [чл. 235, ал. 2](#) от Търговския закон, а при липса на овластяване - за лицата по [чл. 235, ал. 1](#) от Търговския закон;
5. при командитно дружество с акции - за лицата по [чл. 244, ал. 4](#) от Търговския закон;
6. при едноличен търговец – за физическото лице – търговец;



„Устойчиво управление и устройство на Природен парк „Странджа“

проект reg.DIR- 5113326-5-99, договор reg. N DIR-5113326-C-004, по процедура BG161PO005/11/3/3.2/06/27
ope.moew.government.bg.

7. във всички останали случаи, включително за чуждестранните лица - за лицата, които представляват кандидата или участника;

8. в случаите по т. 1 - 7 - и за прокуристите, когато има такива; когато чуждестранно лице има повече от един прокурист, декларацията се подава само от прокуриста, в чиято представителна власт е включена територията на Република България.

Образец №4

ДЕКЛАРАЦИЯ*

по чл. 47, ал.5 от Закона за обществените поръчки

Долуподписаният/-ната, с
лична карта №, издадена на от с
ЕГН....., в качеството ми на
(посочете длъжността)
на, вписано в търговския регистър на Агенцията
(посочете фирмата на участника)
по вписванията под единен идентификационен код №, със седалище
.....и адрес на управление....., Булстат.....,
тел....., факс.....- участник в процедура за възлагане на
обществена поръчка с предмет: Доставка на изолации за защита на птици по ВЛ 20 kV, с
които да се изолират общо 150 ел. стълба на територията на Природен парк Странджа,
във връзка с изпълнение на проект „Устойчиво управление и устройство на Природен
парк „Странджа“

ДЕКЛАРИРАМ, че:



„Устойчиво управление и устройство на Природен парк „Странджа“

проект reg.DIR- 5113326-5-99, договор reg. N DIR-5113326-C-004, по процедура BG161PO005/11/3/3.2/06/27
ope.moew.government.bg.

1. В качеството си на лице по чл. 47, ал. 4* от Закона за обществените поръчки при (посочете фирмата на участника) не съм свързано лице с Възложителя или със служители на ръководна длъжност в неговата организация.

2. Представяваният от мен участник не е сключвал договор с лице по чл. 21 или чл. 22 от Закона за предотвратяване и установяване на конфликт на интереси.

Известно ми е, че за деклариране на неверни данни нося наказателна отговорност по чл. 313 от Наказателния кодекс.

.....Г.
(дата на подписване)

ДЕКЛАРАТОР:
(подпис и печат)

Лица по чл. 21 от Закона за предотвратяване и установяване на конфликт на интереси са:
„**Чл. 21.** (1) Лице, заемащо публична длъжност, с изключение на лице по чл. 3, т. 1, 2, 3, 6, 11, 12 и 20, няма право в продължение на една година от освобождаването му от длъжност да сключва трудови или други договори за изпълнение на ръководни или контролни функции с търговските дружества или кооперации, по отношение на които в последната година от изпълнението на правомощията или задълженията си по служба е осъществявало действия по разпореждане, регулиране или контрол или е сключвало договори с тях, както и да е съдружник, да притежава дялове или акции, да е управител или член на орган на управление или контрол на такива търговски дружества или кооперации.

(2) Ограниченията се прилагат и за търговските дружества, свързани с дружествата по ал. 1.”

Лица по чл. 22 от Закона за предотвратяване и установяване на конфликт на интереси са:
„**Чл. 22.** (1) Лице, заемащо публична длъжност, което в последната година от изпълнението на правомощията или задълженията си по служба е участвало в провеждането на процедури за обществени поръчки или в процедури, свързани с предоставяне на средства от фондове, принадлежащи на Европейския съюз или предоставени от Европейския съюз на българската държава, няма право в продължение на една година от освобождаването му от длъжност да участва или да представлява физическо или юридическо лице в такива процедури пред институцията, в която е заемало длъжността.

(2) Забраната за участие в процедури за обществени поръчки или в процедури, свързани с предоставяне на средства от фондове, принадлежащи на Европейския съюз или предоставени от Европейския съюз на българската държава, се прилага и за юридическо лице, в което лицето по ал. 1 е станало съдружник, притежава дялове или е управител или член на орган на управление или контрол след освобождаването му от длъжност”.

*Декларацията се попълва и представя от всяко лице по чл. 47, ал. 4 от Закона за обществените поръчки



„Устойчиво управление и устройство на Природен парк „Странджа“

проект reg.DIR- 5113326-5-99, договор reg. N DIR-5113326-C-004, по процедура BG161PO005/11/3/3.2/06/27
ope.moew.government.bg.

Образец №5

ДЕКЛАРАЦИЯ *

по чл. 56, ал.1, т.12 от Закона за обществените поръчки

Долуподписаният/-ната с
лична карта №, издадена на от с
ЕГН....., в качеството ми на
(посочете длъжността)

на
(посочете фирмата на участника)

по вписванията под единен идентификационен код №, със седалище
..... и адрес на управление....., Булстат.....,
тел....., факс.....- участник в процедура за възлагане на
обществена поръчка с предмет: Доставка на изолации за защита на птици по ВЛ 20 kV, с
които да се изолират общо 150 ел. стълба на територията на Природен парк Странджа,
във връзка с изпълнение на проект „Устойчиво управление и устройство на Природен
парк „Странджа“

ДЕКЛАРИРАМ, че:

Съм запознат и приемам условията в проекта на договор за възлагане изпълнение на
обществената поръчка неразделна част от настоящата документация, съгласно чл.56, ал.1,
т.12 от Закона за обществените поръчки.



„Устойчиво управление и устройство на Природен парк „Странджа“

проект reg.DIR- 5113326-5-99, договор reg. N DIR-5113326-C-004, по процедура BG161PO005/11/3/3.2/06/27
ope.moew.government.bg.

Съм запознат с всички обстоятелства и условия, свързани с предмета на настоящата поръчка.

Задължавам се да спазвам условията за участие в процедурата и всички действащи технически норми и стандарти, които се отнасят до изпълнението на поръчката.

Задължавам се да не разпространявам по никакъв повод и под никакъв предлог данните за поръчката.

Известно ми е, че за деклариране на неверни данни нося наказателна отговорност по чл. 313 от Наказателния кодекс.

.....Г.
(дата на подписване)

ДЕКЛАРАТОР:
(подпис и печат)



„Устойчиво управление и устройство на Природен парк „Странджа“

проект reg.DIR- 5113326-5-99, договор reg. N DIR-5113326-C-004, по процедура BG161PO005/11/3/3.2/06/27 ope.moew.government.bg.

по чл. 56, ал. 1, т. 8 от Закона за обществените поръчки

Долуподписаният/-ната

с лична карта №, издадена на

от, с ЕГН

в качеството ми на

(длъжност)

в

(наименование на участника)

участник в процедура за възлагане на обществена поръчка с предмет :

.....(посочва се наименованието на

обществената поръчка, за която се подава офертата)

ДЕКЛАРИРАМ:

Участникът

(наименование на участника),

който представлявам:

1. При изпълнението на горесцитираната обществена поръчка няма да използва / ще използва подизпълнители (ненужното се зачерква, а нужното се попълва);

2. Подизпълнител/и ще бъде/бъдат

.....
(изписват се наименованията на дружествата/лицата подизпълнители)
които са запознати с предмета на поръчката и са дали съгласието си за участие в процедурата;

3. Вида на работите, които ще бъдат извършвани от подизпълнителите е, както следва:

Подизпълнител 1 (изписва се
наименованието на първия подизпълнител) ще изпълнява следните дейности:
.....



„Устойчиво управление и устройство на Природен парк „Странджа“

проект reg.DIR- 5113326-5-99, договор reg. N DIR-5113326-C-004, по процедура BG161PO005/11/3/3.2/06/27
ope.moew.government.bg

Подизпълнител 2 (изписва се
наименованието на първия подизпълнител) ще изпълнява следните дейности:
.....

(Попълнете горните данни, колкото пъти е необходимо, съобразно броя на подизпълнителите, които ще вземат участие)

4. Делът на участие на всички подизпълнители при изпълнение на поръчката ще бъде общо % от общата стойност на поръчката, в т.ч.:

- участието на подизпълнител 1 (изписва се
наименованието на първия подизпълнител) ще бъде% от общата стойност на поръчката;

- участието на подизпълнител 2 (изписва се
наименованието на първия подизпълнител) ще бъде% от общата стойност на поръчката;

(Попълнете горните данни, колкото пъти е необходимо, съобразно броя на подизпълнителите, които ще вземат участие)

5. Приемаме условията на документацията за участие и сме съгласни да отговаряме за действията, бездействията и работата на посочените подизпълнители като за свои действия, бездействия и работа.

Известна ми е отговорността по чл. 313 от Наказателния кодекс за посочване на неверни данни.

Забележка: Настоящата декларация се попълва задължително от управляващия участника по регистрация.

гр.:

ДЕКЛАРАТОР:

дата:

.....

(подпис и печат)



„Устойчиво управление и устройство на Природен парк „Странджа“

проект reg.DIR- 5113326-5-99, договор reg. N DIR-5113326-C-004, по процедура BG161PO005/11/3/3.2/06/27
ope.moew.government.bg

ДЕКЛАРАЦИЯ

за съгласие за участие като подизпълнител в обществена поръчка с предмет: **Доставка на изолации за защита на птици по ВЛ 20 kV, с които да се изолират общо 150 ел. стълба на територията на Природен парк Странджа, във връзка с изпълнение на проект „Устойчиво управление и устройство на Природен парк „Странджа“**

Долуподписаният /-ната/, с лична карта №, издадена на от, в качеството ми на (посочете длъжността) на (посочете фирмата на участника) БУЛСТАТ/ЕИК..... със седалище и адрес на управление

ДЕКЛАРИРАМ, че:

Представленият(ото) от мен (посочете участника, който представлявате) е съгласен/о да участва като подизпълнител на участника на (посочете участника, на който сте подизпълнител) при изпълнение на горепосочената поръчка

Дейностите, които ще изпълняваме като подизпълнител и размерът на участието ни в %, са, както следва: (избройте конкретните части и техния обем от предмета на обществената поръчка, които ще бъдат изпълнени от Вас като подизпълнител).

Запознати сме, че заявявайки желанието си да бъдем подизпълнител, нямаме право да участваме в горепосочената процедура със самостоятелна оферта.

Известно ми е, че за посочване на неверни данни в настоящата декларация подлежа на наказателна отговорност по чл. 313 от Наказателния кодекс.

_____ г.
(дата на подписване)

Декларатор: _____

ОПЕРАТИВНА ПРОГРАМА
"ОКОЛНА СРЕДА 2007 – 2013 г."
<http://ope.moew.government.bg/>



Решения за
по-добър живот



ЕВРОПЕЙСКИ СЪЮЗ
ЕВРОПЕЙСКИ ФОНД ЗА
РЕГИОНАЛНО РАЗВИТИЕ
Инвестираме във
вашето бъдеще



НАЦИОНАЛНА
СТРАТЕГИЧЕСКА
РЕФЕРЕНТНА РАМКА
2007 – 2013



„Устойчиво управление и устройство на Природен парк „Странджа“

проект reg.DIR- 5113326-5-99, договор reg. N DIR-5113326-C-004, по процедура BG161PO005/11/3/3.2/06/27
ope.moew.government.bg.

Образец № 7

ДЕКЛАРАЦИЯ

по чл.3, т.8 от Закона за икономическите и финансовите отношения с дружествата, регистрирани в юрисдикции с преференциален данъчен режим, свързаните с тях лица и техните действителни собственици

Долуподписаният/-ната, с
лична карта №, издадена на от с
ЕГН....., в качеството ми на

(посочете длъжността)

на, вписано в търговския регистър на Агенцията
(посочете фирмата на участника)

по вписванията под единен идентификационен код №, със седалище
..... и адрес на управление....., Булстат.....,
тел....., факс.....- участник в процедура за възлагане на
обществена поръчка с предмет: Доставка на изолации за защита на птици по ВЛ 20 kV, с
които да се изолират общо 150 ел. стълба на територията на Природен парк Странджа,
във връзка с изпълнение на проект „Устойчиво управление и устройство на Природен
парк „Странджа“



„Устойчиво управление и устройство на Природен парк „Странджа“
проект reg.DIR- 5113326-5-99, договор reg. N DIR-5113326-C-004, по процедура BG161PO005/11/3/3.2/06/27
ope.moew.government.bg

ДЕКЛАРИРАМ, че:

Представяваният от мен участник в процедурата

1. Е регистриран/Не е регистриран в юрисдикция с преференциален данъчен режим;
2. Е/Не е свързано лице с регистрирано в юрисдикция с преференциален данъчен режим лице;
3. Включва/Не включва дружество, регистрирано в юрисдикция с преференциален данъчен режим.

Моля посочете коректната информация, като зачеркнете излишното.

Известно ми е, че за деклариране на неверни данни нося наказателна отговорност по чл. 313 от Наказателния кодекс.

Забележка: 1. „Дружество“ е всяко юридическо лице, неперсонифицирано дружество и друга структура, получаваща статута си от законодателството на държавата, в която е регистрирано, без оглед на формата на сдружаване, учредяване, регистрацията или друг подобен критерий.

2. "Юрисдикции с преференциален данъчен режим" са юрисдикциите по смисъла на § 1, т. 64 от допълнителните разпоредби на Закона за корпоративното подоходно облагане.

3. "Свързани лица" са лицата по смисъла на § 1 от допълнителните разпоредби на Търговския закон.

.....Г.
(дата на подписване)

ДЕКЛАРАТОР:
(подпис и печат)

Образец № 7А

ДЕКЛАРАЦИЯ

по чл.4 от Закона за икономическите и финансовите отношения с дружествата, регистрирани в юрисдикции с преференциален данъчен режим, свързаните с тях лица и техните действителни собственици

(Подава се в случай че по отношение на участник в процедурата е налице някоя от хипотезите, посочени в декларацията по чл.3, т.8 от Закона за икономическите и финансовите отношения с дружествата, регистрирани в юрисдикции с преференциален данъчен режим, свързаните с тях лица и техните действителни собственици)



„Устойчиво управление и устройство на Природен парк „Странджа“

проект reg.DIR- 5113326-5-99, договор reg. N DIR-5113326-C-004, по процедура BG161PO005/11/3/3.2/06/27
ope.moew.government.bg

Долуподписаният/-ната с
лична карта №, издадена на от с
ЕГН....., в качеството ми на

(посочете длъжността)

на, вписано в търговския регистър на Агенцията
(посочете фирмата на участника)

по вписванията под единен идентификационен код №, със седалище
..... и адрес на управление....., Булстат.....,
тел....., факс.....- участник в процедура за възлагане на
обществена поръчка с предмет: **Доставка на изолации за защита на птици по ВЛ 20 kV, с които да се изолират общо 150 ел. стълба на територията на Природен парк Странджа, във връзка с изпълнение на проект „Устойчиво управление и устройство на Природен парк „Странджа“**

ДЕКЛАРИРАМ, че:

Спрямо представявания от мен участник в процедурата е приложимо изключението по чл.4 от Закона за икономическите и финансовите отношения с дружествата, регистрирани в юрисдикции с преференциален данъчен режим, свързаните с тях лица и техните действителни собственици, тъй като:

1. акциите на дружеството, в което пряко или косвено участва дружество, регистрирано в юрисдикция с преференциален данъчен режим, се търгуват на регулиран пазар в държава - членка на Европейския съюз, или в друга държава - страна по Споразумението за Европейското икономическо пространство, или на пазар, включен в списъка по Кодекса за социално осигуряване, Закона за публичното предлагане на ценни книжа, Закона за дейността на колективните инвестиционни схеми и на други предприятия за колективно инвестиране, и действителните собственици - физически лица, са обявени по реда на съответния специален закон;
2. дружеството, регистрирано в юрисдикция с преференциален данъчен режим, е част от икономическа група, чието дружество майка е местно лице за данъчни цели на държава, с която Република България има влязла в сила спогодба за избягване на двойното данъчно облагане или влязло в сила споразумение за обмен на информация;
3. дружеството, регистрирано в юрисдикция с преференциален данъчен режим, е част от икономическа група, чието дружество майка или дъщерно дружество е българско местно лице и неговите действителни собственици - физически лица, са известни или се търгува на регулиран пазар в държава - членка на Европейския съюз, или в друга държава - страна по Споразумението за Европейското икономическо пространство;
4. дружеството, в което пряко или косвено участва дружество, регистрирано в юрисдикция с преференциален данъчен режим, е издател на периодични печатни произведения и е представило информация за действителните собственици - физически лица, по реда на Закона за задължителното депозирание на печатни и други произведения.



„Устойчиво управление и устройство на Природен парк „Странджа“
проект reg.DIR- 5113326-5-99, договор reg. N DIR-5113326-C-004, по процедура BG161PO005/11/3/3.2/06/27
ope.moew.government.bg.

Моля посочете коректната информация, като зачеркнете излишното.

Известно ми е, че за деклариране на неверни данни нося наказателна отговорност по чл. 313 от Наказателния кодекс.

Забележка: 1. „Дружество“ е всяко юридическо лице, неперсонифицирано дружество и друга структура, получаваща статута си от законодателството на държавата, в която е регистрирано, без оглед на формата на сдружаване, учредяване, регистрация или друг подобен критерий.

2. "Юрисдикции с преференциален данъчен режим" са юрисдикциите по смисъла на § 1, т. 64 от допълнителните разпоредби на Закона за корпоративното подоходно облагане.

3. "Свързани лица" са лицата по смисъла на § 1 от допълнителните разпоредби на Търговския закон.

.....Г.
(дата на подписване)

ДЕКЛАРАТОР:
(подпис и печат)

Образец №8

**ДО
ДП „СТРАНДЖА“
гр. МАЛКО ТЪРНОВО
ул. „ЯНКО МАСЛИНКОВ“ № 1**

ТЕХНИЧЕСКО ПРЕДЛОЖЕНИЕ



„Устойчиво управление и устройство на Природен парк „Странджа“

проект reg.DIR- 5113326-5-99, договор reg. N DIR-5113326-C-004, по процедура BG161PO005/11/3/3.2/06/27
ope.moew.government.bg

За изпълнение на договор с предмет: **Доставка на изолации за защита на птици по ВЛ 20 kV, с които да се изолират общо 150 ел. стълба на територията на Природен парк Странджа, във връзка с изпълнение на проект „Устойчиво управление и устройство на Природен парк „Странджа“**

УВАЖАЕМИ ГОСПОЖИ И ГОСПОДА,

Долуподписаният/ата, в качеството ми на
..... (посочете длъжността)
на.....(посочете фирмата на участника),
БУЛСТАТ/ЕИК..... със седалище и адрес на управление
.....съм съгласен валидността на моето
предложение да бъде 90 (деветдесет) календарни дни от крайния срок за подаване на оферти
и ще остане обвързващо за мен, като може да бъде прието по всяко време преди изтичане на
този срок.

До подготвянето на официален договор тази оферта заедно с писменото
приемане от Ваша страна и известие за възлагане на договор ще формират
обвързващо споразумение между двете страни.

ДЕКЛАРИРАМ, ЧЕ:

1. Ще изпълним възложената доставка съгласно всички изисквания от Техническото задание към документацията за участие в процедурата, изискванията на Възложителя, описани в договора и приложенията към него.
2. Ще изпълним доставката в съответствие с изискванията на Възложителя при точно спазване на техническото задание и правилата на Оперативна програма „Околна среда 2007-2013 г.“ за такъв вид дейности, както и действащото българско законодателство, имащо отношение към изпълнение предмета на поръчката.
3. Ще изпълним договора в определените срокове.
4. Предлагам да изпълним горепосочената обществена поръчка при следните условия:
 - 4.1. Комплектовка на 1 пакет за изолация:
 - 4.2. Опаковка на 1 пакет за изолация:
 - 4.3. Продуктите, които ще използваме по изпълнение на поръчката, са: изолации, накладки.....конструкция на накладките, тяло и препръзки за привързване на накладките към изолатора, превръзки за привързване на накладките към проводниците....., удължители



„Устойчиво управление и устройство на Природен парк „Странджа“

проект reg.DIR- 5113326-5-99, договор reg. N DIR-5113326-C-004, по процедура BG161PO005/11/3/3.2/06/27
ope.moew.government.bg.

Дата:.....г.
гр.

Подпис и печат:.....
/...../

(име и фамилия)

Образец № 9 - Проект!

ДОГОВОР

№

ЗА

Доставка на изолации за защита на птици по ВЛ 20 kV, с които да се изолират общо 150 ел. стълба на територията на Природен парк Странджа, във връзка с изпълнение на проект „Устойчиво управление и устройство на Природен парк „Странджа“

Реф. номер на процедурата за директно предоставяне на безвъзмездна финансова помощ	BG161PO005/11/3/3.2/06/27 „ИЗПЪЛНЕНИЕ НА ДЕЙНОСТИ ЗА УСТРОЙСТВО И УПРАВЛЕНИЕ НА ПРИРОДНИ ПАРКОВЕ“
Номер на договор за БФП:	DIR-5113326-C-004
Наименование на проекта:	„УСТОЙЧИВО УПРАВЛЕНИЕ И УСТРОЙСТВО НА ПРИРОДЕН ПАРК „СТРАНДЖА“
Бенефициент:	ДПП СТРАНДЖА



„Устойчиво управление и устройство на Природен парк „Странджа“

проект reg.DIR- 5113326-5-99, договор reg. N DIR-5113326-C-004, по процедура BG161PO005/11/3/3.2/06/27
ope.moew.government.bg.

Днес, ____ . ____ . 2014 г., в град Малко Търново, между:

1. ДИРЕКЦИЯ НА ПРИРОДЕН ПАРК „СТРАНДЖА“ , БУЛСТАТ 102664798, със седалище и адрес на управление: гр. Малко Търново, ул. Янко Маслишков №1, представлявано от инж.Петко Нанчев – директор и Марина Лудиева – главен счетоводител, наричана за краткост в договора **ВЪЗЛОЖИТЕЛ**, от една страна, **и**

2. наричан/а/о по-долу **ИЗПЪЛНИТЕЛ** от друга страна, на основание чл.41, ал.1 от Закона за обществените поръчки, в съответствие с резултатите от проведена процедура за възлагане на обществена поръчка и Решение №/.....2014г. на Възложителя за определяне на изпълнител за възлагане на обществена поръчка с предмет: **Доставка на изолации за защита на птици по ВЛ 20 kV, с които да се изолират общо 150 ел. стълба на територията на Природен парк Странджа, във връзка с изпълнение на проект „Устойчиво управление и устройство на Природен парк „Странджа“ се сключи настоящият договор за следното:**

I. ПРЕДМЕТ НА ДОГОВОРА

1.1. ВЪЗЛОЖИТЕЛЯТ възлага, а **ИЗПЪЛНИТЕЛЯТ** приема и се задължава при условията на настоящия Договор и приложенията към същия, а именно: Приложение №1 – Техническо задание от документацията за участие в процедурата; Приложение № 2 – Предложение за изпълнение на поръчката и Приложение №3 – Ценово предложение да достави **изолации за защита на птици по ВЛ 20 kV, с които да се изолират общо 150 ел. стълба на територията на Природен парк Странджа (наричани общо по-долу за краткост „Стока/та“), по проект „Устойчиво управление и устройство на Природен парк „Странджа“” („Проекта“).** Стоката е описана по вид, технически характеристики, количество, единична и обща цена в приложенията към договора.

II. СРОК И МЯСТО НА ИЗПЪЛНЕНИЕ

2.1. Възлагането на доставка на всяка единица от Стоката се извършва чрез заявка. Всяка заявка се издава в писмен вид, подписва се от надлежен представител на **ВЪЗЛОЖИТЕЛЯ** и се изпраща на **ИЗПЪЛНИТЕЛЯ** чрез електронна поща или факс. **ВЪЗЛОЖИТЕЛЯТ** може да заяви доставката на изолации за всички 150 стълба наведнъж или на части. Всяка отделна доставка следва да бъде извършена не по-късно от 30 дни след получаване на заявка за нея.

2.2. Мястото на доставка на Стоката е гр.Малко Търново, ул. „Янко Маслишков” №1.

III. ЦЕНА И УСЛОВИЯ НА ПЛАЩАНЕ

3.1. Общата стойност на Договора е в размер на без вкл. ДДС илилв. с вкл. ДДС, съгласно Ценово предложение (Приложение № 3). Цената е окончателна и валидна до пълното изпълнение предмета на договора.

3.2. Заплащането на сумата по всяка докставка се извършва в срок от 30 (тридесет) дни считано от получаване от **ВЪЗЛОЖИТЕЛЯ** на надлежно издадена и оформена от



„Устойчиво управление и устройство на Природен парк „Странджа“

проект reg.DIR- 5113326-5-99, договор reg. N DIR-5113326-C-004, по процедура BG161PO005/11/3/3.2/06/27
ope.moew.government.bg

ИЗПЪЛНИТЕЛЯ оригинална фактура за дължимата сума и след приемане на извършената работа, удостоверено с подписан от страните приемо-предавателен протокол, удостоверяващ доставката на съответните единици Стока.

3.3. Фактурите, които ИЗПЪЛНИТЕЛЯТ издава, следва да съдържат наименованието на оперативната програма, номера на договора за безвъзмездна финансова помощ, както и номера и датата на настоящия Договор.

3.4. Всички плащания се извършват чрез банкови преводи по следната банкова сметка на ИЗПЪЛНИТЕЛЯ:

ИВАН:

ВІС:

БАНКА:

IV. ПРИЕМАНЕ И ПРЕДАВАНЕ НА РАБОТАТА

4.1. За удостоверяване доставката на всяка единица Стока, включени в предмета на настоящия Договор, страните по него подписват съответен приемо-предавателен протокол.

4.2. Доставената Стока ще се приема от представител на ВЪЗЛОЖИТЕЛЯ, който последният ще посочи и който ще го представлява в хода на изпълнение на работите, предмет на договора и ще подписва всички протоколи.

4.3. Собствеността върху съответните единици Стока, както и рискът от погиване или повреждането им преминава върху ВЪЗЛОЖИТЕЛЯ от момента на подписване на приемо-предавателния протокол по т.4.2 от този Договор.

4.4. ВЪЗЛОЖИТЕЛЯТ не е длъжен да заяви цялото предвидено количество изолации и дължи възнаграждение единствено за заявените, доставени и приети от него количества.

V. ПРАВА И ЗАДЪЛЖЕНИЯ НА ВЪЗЛОЖИТЕЛЯ

5.1. ВЪЗЛОЖИТЕЛЯТ има право:

5.1.1. Да получи резултатите от изпълнението на Договора във вида и срока, уговорени в него и предвидени в техническото задание на поръчката;

5.1.2. Да приеме извършената работа, в случай че същата съответства по обем и качество на изискванията, посочени в техническото задание на поръчката, офертата на ИЗПЪЛНИТЕЛЯ и настоящия договор.

5.1.3. Да изисква информация за хода на изпълнението на предмета на Договора и да проверява изпълнението на предмета на Договора, без да се намесва в оперативната самостоятелност на ИЗПЪЛНИТЕЛЯ.

5.1.4. Да прави възражения по изпълнението на работите по предмета на Договора в случай на неточно изпълнение, обосновани писмено и предадени на ИЗПЪЛНИТЕЛЯ.

5.1.5. Да развали едностранно договора, в случай че ИЗПЪЛНИТЕЛЯТ не изпълни възложеното в обема, срока и при условията на настоящия Договор.



„Устойчиво управление и устройство на Природен парк „Странджа“

проект reg.DIR- 5113326-5-99, договор reg. N DIR-5113326-C-004, по процедура BG161PO005/11/3/3.2/06/27
ope.moew.government.bg.

5.1.6. Да откаже приемане на работата и заплащане на възнаграждението, в случай че ИЗПЪЛНИТЕЛЯТ не изпълни възложеното в обема, срока и при условията на настоящия Договор.

5.2. ВЪЗЛОЖИТЕЛЯТ се задължава:

5.2.1. Да приеме доставената в срок Стока, в случай че същата отговаря на договореното.

5.2.2. Да заплати на ИЗПЪЛНИТЕЛЯ уговореното в Договора възнаграждение в размера, сроковете и при условията, предвидени в него, при пълно и точно изпълнение.

5.2.3. Да информира ИЗПЪЛНИТЕЛЯ за всички пречки, възникващи в хода на изпълнението на поръчаната работа.

VI. ПРАВА И ЗАДЪЛЖЕНИЯ НА ИЗПЪЛНИТЕЛЯ

6.1. ИЗПЪЛНИТЕЛЯТ има право:

6.1.1. При пълно, качествено, точно и навременно изпълнение на задълженията си да получи уговореното възнаграждение в посочените срокове и при определените в договора условия;

6.1.2. Да иска съдействие от ВЪЗЛОЖИТЕЛЯ за нормално осъществяване на дейността си при и/или по повод изпълнението на настоящия договор;

6.1.3. Да иска от ВЪЗЛОЖИТЕЛЯ приемането на работата при условията и в сроковете по този договор.

6.2. ИЗПЪЛНИТЕЛЯТ се задължава:

6.2.1. Да достави Стоката съгласно Договора (в т.ч. и приложенията към същия) с дължимата професионална грижа, точно, качествено и добросъвестно, в обхвата, сроковете и при спазване договорените условия, приложимите в областта стандарти и най-добрите общоприети практики за подобни услуги, действащата правна уредба, приложима към предмета на договора, в т.ч. и Договора за безвъзмездна финансова помощ № DIR-5113326-C-004, в рамките на процедура BG161PO005/11/3/3.2/06/27 „Изпълнение на дейности за устройство и управление на природни паркове“ по оперативна програма "Околна среда 2007 – 2013 г." (ОПОС). Оборудването следва да бъде маркирано и етикетирано съгласно изискванията на българското законодателство и придружено от следните документи (доколкото и които са приложими): приемно-предавателен протокол с описание на вида (марка и модел), количеството и серийните номера на всяка единица от доставеното; декларация за съответствие; техническо ръководство за експлоатация и администриране, инструкции за употреба и гаранционна карта /всички изброени на български език/, както и копия от всички удостоверения и разрешителни, изисквани при внос/вътреобщностна доскавка и продажба на съответния тип оборудване, ако такива се изискват съгласно българското законодателство.

6.2.2. Да предоставя своевременно исканата от ВЪЗЛОЖИТЕЛЯ информация за хода на изпълнение на договора, както и да следи и докладва на лицето за нередности по Проекта при откриване на нередност по Проекта или при подозрение за такава, на който и да било етап от изпълнението му.



„Устойчиво управление и устройство на Природен парк „Странджа“

проект reg.DIR- 5113326-5-99, договор reg. N DIR-5113326-C-004, по процедура BG161PO005/11/3/3.2/06/27
ope.moew.government.bg.

6.2.3. Да предоставя възможност на ВЪЗЛОЖИТЕЛЯ да проверява изпълнението на предмета на договора.

6.2.4. Да отговаря за извършената от подизпълнителите си работа, когато за изпълнението на поръчката е ангажирал подизпълнители, което изрично е декларирано в подадената от ИЗПЪЛНИТЕЛЯ оферта в процедурата по възлагане на обществената поръчка, като за своя работа.

6.2.5. Да съхранява всички документи по изпълнението на настоящия договор, както следва:

- за период от 3 години след датата на приключване и отчитане на Оперативна програма „Околна среда“ 2007 – 2013 г.;

- за период от 3 години след частичното приключване на Проекта, съгласно чл. 88 от Регламент 1083 / 2006 г. , освен ако в нормативен акт не са предвидени по-дълги срокове за съхранение на всички или отделни документи по изпълнението на договора. Тези срокове се удължават в случай на съдебни процедури – до разрешаване на спора с влязъл в сила акт;

6.2.6. Да запази поверителния характер на факти, обстоятелства и документи, свързани с договора, през периода на изпълнението му и след това. Във връзка с това, освен с предварително писмено съгласие на ВЪЗЛОЖИТЕЛЯ, нито ИЗПЪЛНИТЕЛЯТ, нито лицата, наети или ангажирани от него във връзка с изпълнението на договора, не могат да съобщават по никакъв повод на което и да е лице или организация поверителна информация, която им е предоставена или която са придобили по друг начин, нито да оповестяват каквато и да е информация, свързана с препоръките, формулирани в процеса на извършване на работата по Договора или в резултат от него. Освен това, те не могат да използват в ущърб на ВЪЗЛОЖИТЕЛЯ информация, която им е предоставена или са получили в резултат на извършени от тях в процеса и за целите на изпълнението на договора проучвания и анализи.

6.2.7. Да действа лоялно и безпристрастно като доверен съветник на ВЪЗЛОЖИТЕЛЯ в съответствие с правилата на професионалната етика на професията, към която принадлежи и с необходимата дискретност. ИЗПЪЛНИТЕЛЯТ е длъжен да се въздържа от дейности, които влизат в противоречие със задълженията му по настоящия договор. ИЗПЪЛНИТЕЛЯТ не може да обвързва ВЪЗЛОЖИТЕЛЯ по какъвто и да е начин без предварително изрично съгласие от негова страна и е длъжен, когато това е необходимо, да декларира ясно това свое задължение пред трети страни.

6.2.8. Да предостави възможност на Управляващия орган и на Междинното звено на ОПОС, на националните одитиращи власти, на Европейската комисия, на Европейската служба за борба с измамите, на Европейската сметна палата, на Съвета за координация в борбата с правонарушенията, засягащи финансовите интереси на Европейските общности - Република България и външните одитори да извършват проверки чрез разглеждане на документацията или чрез проверки на мястото на изпълнението на Проекта и да извършват пълен одит, ако е нужно, въз основа на оправдателни документи за отчетеното, счетоводни документи и всякакви други документи, имащи отношение към финансирането на Проекта.

6.2.9. Да спазва изискванията за изпълнение на мерките за информация и публичност за проекти, финансирани от оперативна програма „Околна среда 2007-2013 г.“, достъпни на интернет страницата на Оперативна програма „Околна среда“ (http://ope.moew.government.bg/files/useruploads/files/Beneficiary/Info_Publicity/Nasoki_Info-Publ_2011.pdf).



„Устойчиво управление и устройство на Природен парк „Странджа”

проект reg.DIR- 5113326-5-99, договор reg. N DIR-5113326-C-004, по процедура BG161PO005/11/3/3.2/06/27
ope.moew.government.bg

VII. ОТГОВОРНОСТИ И НЕУСТОЙКИ

7.1. В случаите на виновно неизпълнение от страна на ИЗПЪЛНИТЕЛЯ, същият дължи на ВЪЗЛОЖИТЕЛЯ неустойка в размер на 0,5 % (половин процент) от общата цена на Договора за всеки просрочен ден, но не повече от 10 % (десет процента) от тази цена.

7.2. В случаите на виновно забавено плащане от страна на ВЪЗЛОЖИТЕЛЯ същият дължи на ИЗПЪЛНИТЕЛЯ неустойка в размер на 0,5 % (половин процент) от размера на забавеното плащане по договора за всеки просрочен ден, но не повече от 10 % (десет процента) от дължимата сума.

7.3. При пълно неизпълнение на поетите с настоящия договор задължения, ИЗПЪЛНИТЕЛЯТ дължи заплащане на неустойка на ВЪЗЛОЖИТЕЛЯ в размер на 30 % /тридесет процента/ от стойността на договора.

7.4. Неустойките ще се прихващат от страна на ВЪЗЛОЖИТЕЛЯ от дължимите плащания към ИЗПЪЛНИТЕЛЯ, като с подписването на настоящия договор ИЗПЪЛНИТЕЛЯТ дава изричното си съгласие за такова прихващане/ удържане.

7.5. В случай на виновно неизпълнение на поетите с този договор задължения, изплащането на неустойките и възстановяването на преведените суми не лишава изправната страна от възможността да търси на общо основание обезщетение за действително претърпените вреди и пропуснати ползи над уговорените размери.

VIII. ПРЕКРАТЯВАНЕ НА ДОГОВОРА

8.1. Настоящият договор се прекратява:

8.1.1. с изпълнение предмета на договора;

8.1.2. при настъпване на обективна невъзможност за изпълнение на предмета му;

8.1.3. при прекратяване без правоприемство на юридическо лице – страна по договора.

8.2. Настоящият договор може да бъде прекратен:

8.2.1. при неизпълнение на задълженията на страна по Договора – с едноседмично писмено предизвестие от изправната до неизправната страна;

8.2.2. по взаимно съгласие на страните, изразено писмено.

8.2.3. едностранно от ВЪЗЛОЖИТЕЛЯ, ако в резултат на обстоятелства, възникнали след сключването му, не е в състояние да изпълни задълженията си. В този случай ВЪЗЛОЖИТЕЛЯТ дължи на изпълнителя обезщетение за претърпените вреди от сключването на договора. Прекратяването става след уреждане на финансовите взаимоотношения между страните за извършените от страна на ИЗПЪЛНИТЕЛЯ и приети от ВЪЗЛОЖИТЕЛЯ с подписани приемо-предавателни протоколи дейности по изпълнение на договора.

8.3. Всяка от страните може да развали договора в случаите, при условията и последиците на чл. 87-88 от ЗЗД с отправяне на писмено предупреждение от изправната страна до неизправната и определяне на 7-дневен срок за изпълнение.

8.4. Ако след изтичане на договорния срок или при предсрочно прекратяване или разваляне на договора остане неусвоена част от платеното до момента възнаграждение, същото се връща на ВЪЗЛОЖИТЕЛЯ.

IX. НЕПРЕДВИДЕНИ ОБСТОЯТЕЛСТВА



„Устойчиво управление и устройство на Природен парк „Странджа”

проект reg.DIR- 5113326-5-99, договор reg. N DIR-5113326-C-004, по процедура BG161PO005/11/3/3.2/06/27
ope.moew.government.bg.

9.1. Страните по договора не дължат обезщетение за претърпени вреди и пропуснати ползи, ако те са причинени в резултат на непредвидени обстоятелства. Ако длъжникът е бил в забава, той не може да се позовава на непредвидени обстоятелства.

9.2. Непредвидени обстоятелства по смисъла на този договор са обстоятелства включително от извънреден характер, възникнали след сключването на договора, независимо от волята на страните, които не са могли да бъдат предвидени и правят невъзможно изпълнението при договорените условия.

9.3. Страната, която не може да изпълни задължението си поради непредвидени обстоятелства, е длъжна в тридневен срок от настъпването ѝ да уведоми другата страна, в какво се състоят непредвидените обстоятелства и какви са възможните последици от тях. При не уведомяване в срок съответната страна дължи обезщетение за вреди.

9.4. При спиране на работата вследствие на непредвидени обстоятелства, се удължава и срокът за изпълнение по настоящия Договор. Не са налице непредвидени обстоятелства, ако съответното събитие е вследствие на неположена грижа от страна на ИЗПЪЛНИТЕЛЯ или на ВЪЗЛОЖИТЕЛЯ.

9.5. Ако непредвидени обстоятелства, съответно спирането по предходната алинея, продължи повече от 30 (тридесет) дни и няма признаци за скорошното ѝ преустановяване, всяка от страните може да прекрати за в бъдеще договора, като писмено уведоми другата страна.

Х. ЗАКЛЮЧИТЕЛНИ КЛАУЗИ

10.1. Всички спорове, възникнали между страните при и по повод изпълнението на настоящия договор, ще се решават по пътя на преговори, а при липса на съгласие – от компетентния съд.

10.2. За всички неуредени въпроси в настоящия договор ще се прилагат разпоредбите на действащото българско законодателство.

10.3. Всички съобщения или уведомления при изпълнение на този договор страните ще правят в писмен вид по пощата или по факс, като за дата на получаването им ще се счита датата на завеждане в деловодството на страната или датата на получаването им по факс. Съобщения или уведомления, получени след 17:30 часа или получени в неработен ден, ще се считат за получени в следващия работен ден.

10.4. Всяка от страните се задължава да уведоми писмено другата страна при промяна на адресната или друга регистрация, в срок до 5 (пет) календарни дни, считано от датата на промяната.

10.5. Текстовете на договора и приложените към него документи следва да се разглеждат като взаимно свързани и взаимно обясняващи се.

10.6. Някоя от страните няма право да прехвърля свои права или задължения по договора на трети лица, без предварителното писмено съгласие на другата страна.

10.7. Страните по договор за обществена поръчка не могат да го изменят. Изменение на договор за обществена поръчка се допуска по изключение на основанията, изрично посочени в чл.43 от ЗОП.

10.8. ИЗПЪЛНИТЕЛЯТ следва да представи при подписване на договора свидетелство за съдимост на управляващия и представляващ изпълнителя, както и декларация по чл.48, ал.5 от ЗОП.



„Устойчиво управление и устройство на Природен парк „Странджа“

проект reg.DIR- 5113326-5-99, договор reg. N DIR-5113326-C-004, по процедура BG161PO005/11/3/3.2/06/27
ope.moew.government.bg.

10.9. Настоящият договор, ведно с Настоящият договор, ведно с приложенията, се състави в три еднообразни екземпляра – два за ВЪЗЛОЖИТЕЛЯ и един за ИЗПЪЛНИТЕЛЯ. Неразделна част от настоящия договор са:

Приложение № 1 – Техническо задание;

Приложение № 2- Предложение за изпълнение на поръчката;

Приложение № 3 – Ценово предложение на ИЗПЪЛНИТЕЛЯ;

Приложение №4 – Свидетелство за съдимост на управляващия и представляващ ИЗПЪЛНИТЕЛЯ.

ЗА ВЪЗЛОЖИТЕЛЯ:

ЗА ИЗПЪЛНИТЕЛЯ:

ДИРЕКТОР ДИРЕКЦИЯ ПРИРОДЕН
ПАРК „СТРАНДЖА“:

ГЛ.СЧЕТОВОДИТЕЛ:

Образец №10

ДО
ДПП „СТРАНДЖА“
гр. МАЛКО ТЪРНОВО
ул. „ЯНКО МАСЛИНКОВ“ № 1

ЦЕНОВО ПРЕДЛОЖЕНИЕ

на

.....
(наименование на кандидата)



„Устойчиво управление и устройство на Природен парк „Странджа“

проект reg.DIR- 5113326-5-99, договор reg. N DIR-5113326-C-004, по процедура BG161PO005/11/3/3.2/06/27
ope.moew.government.bg.

за участие в процедура за избор на изпълнител по договор с предмет: **Доставка на изолации за защита на птици по ВЛ 20 kV, с които да се изолират общо 150 ел. стълба на територията на Природен парк Странджа, във връзка с изпълнение на проект „Устойчиво управление и устройство на Природен парк „Странджа“**

УВАЖАЕМИ ГОСПОДА,

Във връзка с обявената процедура, Ви представяме нашето ценово предложение, както следва:

Предлагана цена за изпълнение на обществената поръчка (без ДДС):

..... лева

(цифром и словом, в лева без ДДС)

При така предложената от нас цена, **в нашата ценова оферта сме включили всички разходи, свързани с качествено изпълнение на поръчката** в описания вид и обхват.

Общата цена е формирана на базата на следните единични цени, а именно:.....лева без ДДС.

Дата: 2014 г.

Участник:
(Длъжност, фамилия, подпис и печат)