

**МИНИСТЕРСТВО НА ЗЕМЕДЕЛИЕТО
И ХРАНИТЕ**

ИЗПЪЛНИТЕЛНА АГЕНЦИЯ ПО ГОРИТЕ



**ГОДИШЕН ОТЧЕТЕН ДОКЛАД
НА ИЗПЪЛНИТЕЛНАТА АГЕНЦИЯ
ПО ГОРИТЕ
за 2009 г.**

СОФИЯ, 2010

СЪДЪРЖАНИЕ

ГОРСКО СТОПАНСТВО.....	5
1. Характеристика на горския фонд.....	5
2. Лесоустройство и отчет на горския фонд.....	6
3. Промени в горския фонд.....	7
4. Залесяване и защита срещу ерозия.....	10
СТОПАНИСВАНЕ, ПОЛЗВАНЕ И ЗАЩИТА НА ГОРИТЕ.....	14
1. Отгледни сечи.....	15
2. Увеличаване на относителния дял на високостъблените гори и подпомагане на естественото възобновяване.....	17
3. Други мероприятия по стопанисване на горите.....	17
4. Финансиране на мероприятията.....	17
5. Публични регистри на физически лица за упражняване на частна лесовъдска практика и на търговци, извършващи дейности в горския фонд.....	17
6. Защита на горите.....	18
7. Национални и регионални съвещания и проекти, свързани със стопанисването и защитата на горите.....	21
НЕДЪРЖАВНИ ГОРИ.....	22
ЗАЩИТЕНИ ТЕРИТОРИИ.....	25
ГОРСКА ПОЛИТИКА.....	29
1. Горска политика.....	29
2. Международни проекти и проекти по Оперативни програми.....	29
3. Европейско и международно сътрудничество.....	32
4. Научно обслужване и образование.....	33
АКТУАЛИЗИРАНЕ НА НОРМАТИВНАТА УРЕДБА.....	34
ФИНАНСОВО-СТОПАНСКИ ДЕЙНОСТИ.....	35
1. Приходи.....	35
2. Разходи.....	36
3. Капиталови разходи.....	36
4. Численост на персонала.....	37
СТОПАНСКИ ДЕЙНОСТИ В ДЪРЖАВНИЯ ГОРСКИ ФОНД.....	38
1. Ползване на дървесина.....	38
2. Ползване на недървесни горски продукти.....	45

ОТЧЕТ ЗА ПРИХОДИТЕ И РАЗХОДИТЕ ПО ДГС И ДЛС И ФИНАНСОВИЯ РЕЗУЛТАТ ЗА 2009 г. ПО ОПЕРАТИВНИ ДАНИИ.....	46
ЛОВНОСТОПАНСКА ДЕЙНОСТ.....	48
ОПАЗВАНЕ НА ГОРИТЕ.....	50
1. Основни резултати, реализирани мерки и тенденции.....	50
ОПАЗВАНЕ НА ГОРИТЕ ОТ ПОЖАРИ ПРЕЗ 2009 г.	53
1. Статистика и анализ.....	53
2. Изпълнение на противопожарните мероприятия.....	54
3. Изпълнение на приоритетните задачи през 2009 година.....	56
ИНФОРМАЦИОННИ ДЕЙНОСТИ.....	57
ВЪТРЕШЕН ОДИТ.....	58
1. Одитни ангажменти.....	58
2. Състояние и функциониране на системите за финансово управление и контрол.....	59
3. Финансово управление на бюджетния процес.....	59
4. Законосъобразност на извършените разходи и отчетени приходи на бюджетни средства.....	60
5. Изпълнение на дейностите по ползване на дървесина от ДГФ.....	62
6. Управление на имуществото.....	65
ИНСПЕКТОРАТ.....	66
ФИНАНСОВ КОНТРОЛ.....	68

ГОРСКО СТОПАНСТВО

1. Характеристика на горския фонд

Площта на горите и земите от горския фонд на Република България възлиза на 4 130 896 хектара.

Държавният горски фонд е 3 072 976 ха (74.4 %), като Изпълнителната агенция по горите стопанисва 2 891 906 ха (70.0 %). Площта на националните паркове, природните и поддържаните резервати се равнява на 169 808 ха (4.1 %), като те са предадени за стопанисване на Министерството на околната среда и водите. На Лесотехническия университет за стопанисване са предоставени 11 262 ха (0.2 %).

Недържавните гори са 1 057 920 ха (25.6 %). От тях 500 754 ха (12.1 %) са общински горски фонд, 421 165 ха (10.2 %) представляват собственост на частни физически лица, 29 467 ха (0.7 %) - собственост на частни юридически лица, 23 460 ха (0.6 %) - собственост на религиозни общности, и 83 074 ха (20 %) представляват гори, създадени върху бивши земеделски земи.

Изменението на общата и залесената площ на горския фонд спрямо 2008 г. е следното:

- общата площ - от 4 114 552 ха на 4 130 896 ха - увеличаване с 16 344 ха, което се дължи на устройството на неустроените досега гори;

- залесената площ - от 3 721 443 ха на 3 749 129 ха - увеличаване с 27 688 ха, дължащо се на устройството на горски пасища и неустроените досега гори, на залесяването на голи площи, на преоценката на нелесопригодни горски площи при инвентаризацията на горските територии, а така също и на самозалесили се насаждения между последните две инвентаризации на отделните горски и ловни стопанства в незалесени горски площи или в изоставени земи извън горския фонд.

Прави впечатление по-слабото нарастване на общата площ спрямо залесената площ на горския фонд. То се дължи на горите, появили се върху необработваните дълги години пустеещи земи извън горския фонд.

Незалесената площ намалява с 11 336 ха, като от 393 103 ха става 381 767 хектара. По-малко са голините, сечищата, пожарищата, лива-

дите, поляните и другите недървопроизводителни горски площи.

Залесената площ на иглолистните гори е увеличена с 4157 ха. Нарастването се дължи на причисляването към горския фонд на залесени и самозалесили се насаждения върху бивши земеделски земи, въпреки продължаващото заглушаване на част от смесените иглолистно-широколистни насаждения, получени след създаването на иглолистни култури, установено с устройването на горските и ловните стопанства през последните години. Тази тенденция ще продължава и в бъдеще.

Широколистните високостъблени гори се увеличават с 8638 ха поради превръщане на издънковите насаждения във високостъблени, залесяване на пожарища, ветровали и други, преценка на иглолистни култури и насаждения с ниска производителност и трансформиране на част от горите за реконструкция към тези гори.

Издънковите гори за превръщане са намалели с 4686 ха поради преценка на част от насажденията и трансформирането им в широколистни високостъблени насаждения и преминаване на част от насажденията към нискостъблени стопански клас.

Нискостъблените гори са се увеличили с 29 054 ха поради залесяване с акация на голи площи и след реконструкция, на създадения „нискостъблен стопански клас“ от издънкови дъбови насаждения и от преценка на част от насажденията за реконструкция и трансформирането им в насаждения за нискостъблено стопанисване.

2. Лесоустройство и отчет на горския фонд

Проведени са експертни технико-икономически съвети за приемане на задания за извършване на инвентаризация и изработване на лесоустройствените проекти през 2009-2010 г. за Държавните горски стопанства - Ихтиман, Рилски манастир, Добринище, Благоевград, Смолян, Чепеларе, Пампорово, Павел баня, Силистра, Смядово, Върбица, Средец, Елхово, Твърдица и Тича, както и за Държавните ловни стопанства - „Чекерица“- Стряма, „Мазалат“ - Горно Сахране, „Черни Лом“ - Попово, и „Шерба“ - Горен чифлик.

Подготвена е документация за провеждане на открити процедури за обществена поръчка по извършване на инвентаризация и изработване на лесоустройствени проекти през периода 2009-2010 г. Процедурите са проведени от отделните държавни горски и ловни стопанства

по т. 1 от отчета.

Проведени са експертни технико-икономически съвети за приемане на лесоустройствените проекти и протоколите от вторите лесоустройствени съвещания за приемане на лесоустройствените проекти на Държавните горски стопанства - Берковица, Симитли, Кресна, Петрич, Нова Загора, Чирпан, Смолян, Девин, Кричим, Пловдив, Кюстендил, София, Годеч и Плачковци, и за Държавните ловни стопанства „Несебър“ - Несебър, „Осогово“ - Кюстендил, и „Тервел“ - гр. Тервел, както и на горите, собственост на 4 общини, и Горовладелската производителна кооперация „Касъм дере“ (в териториалния обхват на Държавното горско стопанство - Смолян).

Експертните технико-икономически съвети са проведени и за приемане на стопанските класове и размера на годишното ползване за същите държавни горски и ловни стопанства.

Предприети бяха действия за предоставяне на цифровата ортофотокарта на Изпълнителната агенция по горите, но засега тя не е получена.

Проведен бе контрол по камералните и теренно-проучвателните работи, свързани с инвентаризацията на горите и земите от горския фонд и изработването на лесоустройствените проекти за държавните горски и ловни стопанства.

Продължава процесът по защита на държавния интерес на териториите, „временно стопанисвани от общината“ - земи по чл. 19, ал. 1 от Закона за собствеността и ползването на земеделските земи. За голяма част от землищата на страната са обжалвани решенията на отделните комисии и тежат съдебни производства.

3. Промени в горския фонд

През периода от 1 януари до 1 декември 2009 г. в горския фонд на Република България са настъпили следните промени:

Придобиване на право на собственост от физически и юридически лица върху застроената и нормативно определена прилежаща площ върху 159.994 дка от държавния горски фонд към сгради, постройки, мрежи и съоръжения по реда на § 123, ал. 3 на ПЗР към ЗИД на Закона за горите по приключени общо 61 преписки. Държавната собственост в горския фонд е намаляла със същата площ, като същевременно

в бюджета на Държавната агенция по горите/Изпълнителната агенция по горите (ДАГ/ИАГ) са постъпили 237 403.54 лв. базисна цена на имотите и 3371.35 лв. режимни.

От горския фонд са изключени 995.756 дка държавни гори и земи, с цена за промяна на предназначението 3 838 007.80 лв., по приключени 93 преписки със заповед на председателя на ДАГ и две решения на Министерския съвет. Определени са средства за компенсационно залесяване за 537 099.54 лв., съгласно представените удостоверения за оценка, като допълнително се очакват около 200 000.00 лв. от суми, определени от регионалните дирекции по горите.

Учредено е право на ползване и сервитути, както и обезщетения за сервитутите около въздушни и подземни електропроводи, възникнали по реда на чл. 16 б от Закона за горите върху 983.906 дка, с обща цена 1 276 979.21 лв., както и 26 101.90 лв. режимни, в резултат на приключени общо 102 преписки - 98 заповеди на председателя на ДАГ и четири решения на Министерския съвет. Определени са средства за компенсационно залесяване за 253 979.04 лв., съгласно представените удостоверения за оценка, като допълнително се очакват около 15 000.00 лв. от суми, определени от регионалните дирекции по горите.

Извършени са 47 замени на гори и земи от ДГФ - частна държавна собственост, със собственост на физически и юридически лица и общини. Заменени са 3542.616 дка от ДГФ на обща стойност 19 492 095.23 лв. срещу 11 472.505 дка гори и земи - собственост на физически и юридически лица и общини, на обща стойност 21 799 752.54 лева. В резултат на замените ДГФ се е увеличил със 7929.889 дка, придобитите от държавата имоти са по-скъпи с 2 307 657.31 лв., а режимните в полза на ДАГ/ИАГ са 389 841.91 лева.

През периода 1 януари до 31 декември 2009 г. длъжностните лица в отдел „Промени в горския фонд“ са участвали в:

- междуведомствената работна група, създадена със Заповед № Р-73 от 31.08.2009 г. на министър-председателя на Република България, във връзка със строителството на автомагистрала „Тракия“. Групата има задача да подготви проект на Закон за изменение и допълнение на Закона за устройство на територията;

- провеждането на 21 заседания на комисията, назначена със Заповед № 1621 / 04.09.2009 г. на председателя на ДАГ, за разглеждане на преписки, свързани с процедурите по промени в горския фонд за пери-

ода 1 януари - 2 юли 2009 година. От 10 септември до 31 декември 2009 г. са проведени 10 заседания на специалната комисия;

- комисията, назначена със Заповед № 733/20.05.2009 г. на председателя на ДАГ, изменена със Заповед № 1620/04.09.2009 г., която разглежда, обсъжда и проверява постъпилите преписки за актуване на гори и земи от горския фонд - частна, публична и изключителна държавна собственост, както и за актуване на имоти, свързани с класифицирана информация;

- комисията, назначена със Заповед № 1575/27.08.2009 г. на председателя на ДАГ, за възстановяване на правото на собственост върху гори и земи от горския фонд на наследниците на цар Фердинанд и цар Борис III;

- комисията, назначена със Заповед № 1622/04.09.2009 г. на председателя на ДАГ, за проблемите, свързани със стопанисването и управлението на туристическа зона „Алеко“ на територията на ПП „Витоша“;

- подпомагане на работната група по проекта на Закон за изменение и допълнение на Закона за горите и проекта на изменение и допълнение на Правилника за прилагане на Закона за горите

Длъжностните лица в отдел „ПГФ“ са извършили следните дейности:

Изготвени писма до областни дирекции по земеделие, общински служби по земеделие и служби по кадастъра -	64
Изготвени писма до областни администрации -	41
Изготвени доклади, докладни записки и предложения -	127
Изготвени становища по замени -	18
Изготвени заповеди за замени -	43
Изготвени заповеди за изключване -	138
Изготвени и преработени предварителни съгласувания за промяна на предназначението -	346
Подготвени материали за решения на Министерския съвет -	20
Изготвени писма по преписки, отговори на писма и жалби до заявители, РДГ, ДГС и ДЛС -	1078
Изготвени заповеди за учредяване на право на ползване и сервитути -	121
Изготвени предложения за издаване на АДС до областни администрации -	41

Изготвени предложения продажби по реда на § 123 от ПРЗ към ЗИД на ЗГ -	102
Изготвени вътрешни заповеди на ДАГ -	2
Предложения до МОСВ -	107
Протоколи от комисията по промени в ГФ -	28
Справки и помощни таблици за ДАГ, МВР, ДАНС и други -	194
Становища на отдел ПГФ -	8
Участие в работни групи -	7
Участие в комисии на ДАГ -	19
Участие в експертни съвети и междуведомствени съвещания -	2
Изготвени отговори на въпроси, поставени от медии -	21
Изготвени отговори на въпроси, поставени от народни представители -	10
Съгласуване на проекти на решения на МС за търсене и добив на подземни богатства -	50
Обработка на данни, обобщаване и анализ на информация, във връзка с мораториума на заменени имоти от ДГФ (работни дни) -	6
Обработка на данни, обобщаване и анализ на информация, във връзка със запитване на Българско дружество за защита на птиците (работни дни) -	5
Размножаване на преписки за ДАНС, МВР, прокуратура и други (страници) -	13 950
Предаване и приемане на входяща и изходяща кореспонденция от деловодството (преписки) -	399
Проведени са многобройни консултации в рамките на служебните задължения на физически и юридически лица и общини, направени при посещения, по телефон и чрез електронна поща.	

4. Залесяване и защита срещу ерозия

Основни задачи

Изпълнение на лесокултурните дейности, предвидени в утвърдения програмен бюджет на Изпълнителната агенция по горите.

Приоритетно провеждане на възстановителни дейности в опожарени и пострадали от природни бедствия гори.

Изпълнение на одобрените проекти по Програмата за развитие на

**Изпълнение на предвидените
лесокултурни дейности през 2009 г.**

№ по ред	Лесокултурни дейности	Разчет	Изпълнение	Изр. средства бюджет+ стоп. дейност, лв.	Средства от МТСП
1.	Събиране, добив и закупуване на семена, кг	148 118	103 411	337 572	5272
2.	Производство и закупуване на фиданки за залесяване, хил.бр.	49 127	41 277	6 297 631	53 825
3.	Подготовка на почвата за залесяване, дка	23 609	24 454	4 239 456	157 207
4.	Налична почвоподготовка - дка		12 143	0	0
5.	Залесяване в ДГФ, дка	38 062	38 168	3 015 246	140 532
6.	Попълване на култури, дка	14 269	15 331	1 205 645	96 746
7.	Отглеждане на култури, дка	180 092	169 161	5 479 965	548 006
8.	Ограждане на култури, л.м	76 863	56 703	152 968	6104
9.	Почистване на площи за залесяване, дка	7944	6638	331 387	39 455
10.	Техническо укрепяване, лв.	32 378		4561	541
11.	Среден % на прихващане на културите				
	- 1-годишни		74.58		
	- 2-годишни		74.65		
	- 3-годишни		79.10		

Изпълнение на НП „Възобновяване и опазване на българската гора“ през 2009 г.

№ по ред	Дейности	Мярка	Количество	Средства, лв.		Човеко-месеци
				ИАГ	МТСП	
1.	Залесяване	дка	6432	318 535	140 532	740
2.	Почвоподготовка	дка	3415	364 987	157 207	864
3.	Попълване на култури	дка	2191	131 236	96 746	485
4.	Отглеждане на култури	дка	39 772	977 331	548 006	2793
5.	Семецпроизводство	лв.		11 507	5272	39
6.	Разсадници	лв.		63 151	53 825	280
7.	Почистване на площи	дка	1981	78 844	39 455	208
8.	Сечи до 40 г.	дка	18 871	331 448	190 520	988
9.	Кастрене	дка	5537	60 136	31 860	180
10.	Подпомагане ест.възобн.	дка	15 466	416 523	235 648	1205
11.	Маркиране ЛФ	м ³	794 426	403 195	265 356	1421
12.	Лесозащита	лв.		5183	864	6
13.	Пожаронаблюдатели	лв.		113 555	165 488	859
14.	Минерализовани ивици	м	168 830	82 881	52 795	263
15.	Лесокulturни прегради	м	16 200			
16.	Други	лв.		85 965	126 342	636
	Всичко	лв.		3 450 937	2 116 561	11 019

селските райони от съответните държавни горски и ловни стопанства.

Изпълнение на произтичащите от членството на България в ЕС задължения, свързани с производството и търговията на горски репродуктивни материали.

Координация и подкрепа на инициативи за залесяване на държавни институции, частни фирми и неправителствени организации.

Участие в Националната програма „Възобновяване и опазване на българската гора“ за осигуряване на трудова заетост на безработни лица, която се финасира съвместно от Изпълнителната агенция по горите и Министерството на труда и социалната политика.

Общият размер на изразходваните средства за залесителни дейности през годината е 22 112 119 лв., в т.ч. от бюджета - 20 025 853 лв., от стопанската дейност на ДГС и ДЛС - 517 305 лв., по Програмата за развитие на селските райони - 521 273 лв., и от МТСП по програмата за трудова заетост - 1 047 688 лева.

Със средства на собствениците в общински гори и земи са залесени 12 405 дка, а в частни - 402 декара.

За обезпечаване на залесяването през 2010 г. е извършена почвоподготовка върху 12 143 декара.

За подобряване на резултатите от залесяванията в осем държавни горски разсадника е осъществено контейнерно производство на 150 944 фиданки за залесяване.

В изпълнение на задълженията, свързани с членството на България в ЕС, е направен актуализиран национален списък на одобрените и регистрирани източници за производство на горски репродуктивни материали.

Изпълнителната агенция по горите оказва необходимата подкрепа за изпълнение на инициативи на държавни институции, неправителствени организации и граждани. Добри резултати са постигнати по инициативите на президента на Р България - „Хубава си, моя горо“, и на Народното събрание - „Да засадим дърво“, като с доброволен труд са залесени 219.25 дка, извършена е почвоподготовка върху 32 дка и безвъзмездно са предоставени 74 120 фиданки за залесяване. Залесителните дейности бяха подкрепени с 11 000 лв. от „Овергаз Инк.“ и с 43 448 лв. от „Асарел-Медет“ АД.

Защитата на горите от ерозия се изрази в укрепяване на пороите чрез залесяване - 9421 дка, и извършване на други противоерозионни

мероприятия - изграждане на 400 м² клейонажи.

За осигуряване на трудова заетост на безработни лица ИАГ продължи участието си в НП „Възобновяване и опазване на българската гора“. По програмата за изпълнение на ЛКД са изразходвани общо 5 567 498 лв., в т.ч. от ИАГ - 3 450 937 лв., и от МТСП - 2 116 561 лева.

Основните проблеми, които влияеха върху изпълнението на дейностите по залесяване и защита срещу ерозия през 2009 г., бяха: недостатъчното финансиране; липсата на достатъчен брой изпълнители на лесокултурните дейности в определени райони на страната; неблагоприятните метеорологични условия - продължителна суша и екстремно високи летни температури; неефективната работа по възлагане и контрол на лесокултурните дейности от страна на НФ „Българска гора“; неквалифицираната работна ръка; затрудненото осигуряване на семена поради недостатъчно плодносене на дървесните видове.

СТОПАНИСВАНЕ, ПОЛЗВАНЕ И ЗАЩИТА НА ГОРИТЕ

Стопанисването и защитата на горите е широкообхватен комплекс от лесовъдски мероприятия за възпроизводство и отглеждане на горите и опазването им от повреди, болести и вредители. Дейностите през отчетната година бяха насочени към постигане на една от целите - подобряване на устойчивостта и производителността на горите и тяхното здравословно състояние, чрез прилагане на екологосъобразни лесовъдски системи, залегнала в Плана за действие на ДАГ за периода 2007-2011 година.

Действията за реализиране на целта бяха свързани с: провеждане на отгледни сечи без материален добив, подпомагане на естественото възобновяване и постигане на естествено семенно възобновяване на горите; увеличаване на относителния дял на високостъблените гори чрез прилагане на лесовъдски системи, благоприятстващи естественото възобновяване, особено в издънковите гори; приоритетно провеждане на сечи с предварително естествено възобновяване с цел намаляване на разходите за залесяване и съпътстващите го лесокултурни мероприятия; лесопатологичен мониторинг на вредителите и болестите в горите и изработване на достоверна прогноза за развитието на градациите и епифитотиите; сво-

евременен качествен контрол и лесопатологичен мониторинг с оглед на съвременните европейски стандарти и контрол на градациите на икономически значимите вредители в горите чрез редовно провеждане на лесозащитни мероприятия с използване на биологични методи и безвредни средства за борба и недопускане на икономически загуби.

1. Отгледни сечи

Провеждането на отгледни сечи подобрява строежа, структурата, устойчивостта и продуктивността на горите и е приоритет в дейността на държавната горска администрация през последното десетилетие.

През 2009 г. бе планирано да се проведат отгледни сечи общо върху площ от 489 403 дка, или 57.8 % от предвидените по лесоустройствени проекти площи. От тях върху 46 762 дка са разчетени отгледни сечи без материален добив, или 44.2 % от предвидените по лесоустройствени проекти площи.

Изпълнението на отгледните сечи без материален добив за 2009 г. е 80.1 % от разчета и 35.7 % от предвижданията на лесоустройствените проекти. Изпълнението на всички отгледни сечи по площ е 77.1 % от разчета и 44.5 % от предвижданията на лесоустройствените проекти. От проведените отгледни сечи 38 % са в иглолистни гори, 34 % - в широколистни високостъблени гори, и 28 % - в издънкови гори за превръщане в семенни. По видове сечи изпълнението е: осветленията - 31.7 % спрямо предвижданията на лесоустройствените проекти и 78.4 % спрямо разчета; прочистките - съответно на 23.8 % и 76.3 %; прорежданията - на 39.1 % и 67.5 %; пробирките - на 65 % и 90 %.

През 2009 г. бе планирано да се проведат санитарни сечи върху 102 584 дка, което е 80.8 % спрямо предвиденото по лесоустройствените проекти, а през годината са проведени санитарни сечи на площ от 91 505 дка, или 89.2 % спрямо разчета.

Планираните за 2009 г. селекционни сечи са 14 039 дка, което е 86.4 % спрямо предвиденото по лесоустройствените проекти, а проведените през годината са на площ от 11 868 дка, или 84.5 % спрямо разчета. Неизпълнението на планираните отгледни, санитарни и селекционни сечи се дължи предимно на ограничения пазар на технологична дървесина, което не позволи усвояването на 100 % на обектите, и част от тях ще бъдат довършени през 2010 година.

Площите с проведени отгледни сечи през периода 2002-2009 г.

	г.	2002	2003	2004	2005	2006	2007	2008	2009	
1. Отгледни сечи без материален добив	ЛУП	ха	20 014	18 958	16 664	15 054	14 471	12 601	12 403	10 582
	отчет	ха	8265	8643	8785	5295	8400	7273	6705	3782
2. Отгледни сечи общо	ЛУП	ха	115 556	108 781	102 159	95 912	91 006	86 635	88 604	84 667
	отчет	ха	43 437	64 792	67 803	58 918	62 564	58 683	51 833	37 724

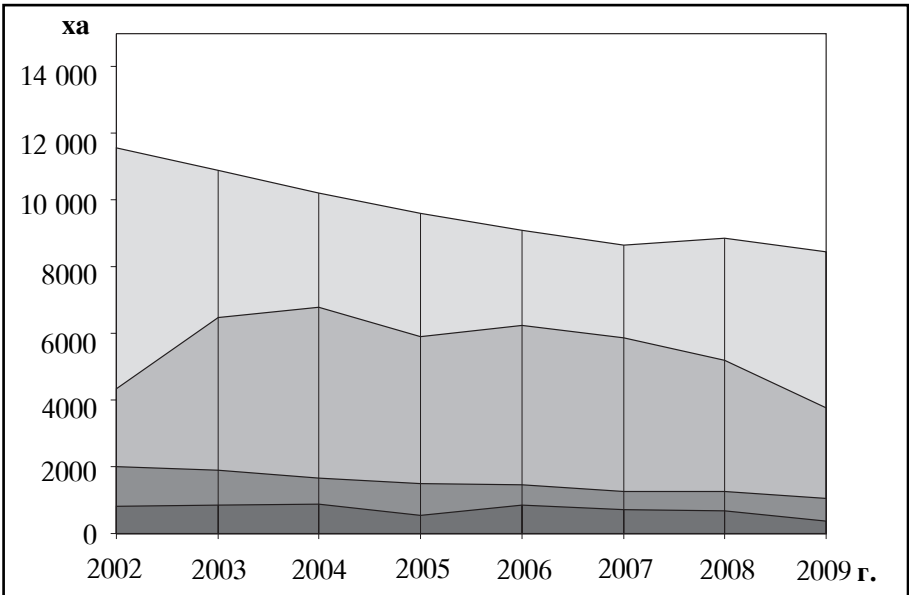

Фиг. 1. Динамиката на площта с проведени отгледни сечи и отгледни сечи без материален добив през периода 2002-2009 г. в държавния горски фонд: □ отгледни сечи общо - ЛУП; □ отгледни сечи общо - отчет; ■ отгледни сечи без материален добив - ЛУП; ■ отгледни сечи без материален добив - отчет

2. Увеличаване на относителния дял на високостъблените гори и подпомагане на естественото възобновяване

Максималното оползотворяване на естествения възобновителен потенциал на горите и неговото подпомагане са в основата на всички лесо-въдски дейности, свързани със стопанисването на горите. Делът на проведените възобновителни сечи с естествено семенно възобновяване към площта на всички възобновителни сечи от 73 % през 2001 г. през 2009 г. достига 92 %. Извършено е подпомагане на семенното естествено възобновяване чрез залесяване или сеене под склопа и изсичане на подлеса върху площ от 34 285 дка при разчет за годината 31 127 дка, или изпълнението е 110 %. Мероприятието е извършено предимно с бюджетни средства, като разходите на един декар са 25 лв. при планирани 27 лева. От стопанската дейност са финансирани 11 288 дка, с направен разход на един декар от 18 лева. Икономията е постигната чрез извършване на дейността в някои случаи безвъзмездно по време на сечта.

3. Други мероприятия по стопанисване на горите

През 2009 г. е извършено кастрене на стоящи дървета за формиране на качествена дървесина върху 14 036 дка при планирани 15 307 дка за годината, или изпълнението е 91.7 %. Мероприятието е извършено предимно с бюджетни средства, като разходите са 11 лв./дка при планирани 12 лева. От стопанската дейност са финансирани 2909 дка, с направен разход 14 лв./дка, при планирани 16 лева. Кастренето е извършено в създадени култури от топола, като върху други дървесни видове кастренето е на площ само 106 дка. Извършено е маркиране на лесосечния фонд в размер на 3 635 552 куб. м стояща маса дървесина. Съобразявайки се с икономическата криза в дървопреработвателната промишленост, маркирането на дървесина е съобразено с търсенето ѝ на пазара.

4. Финансиране на мероприятията

За изпълнение на дейностите по стопанисване на горите през 2009 г. са изразходвани 3 012 233 лв., като 54.2 % са от стопанската дейност на горските и ловните стопанства.

5. Публични регистри на физически лица за упражняване на частна лесовъдска практика и на търговци, извършващи дейности в

горския фонд

От 2009 г. е в сила новата Наредба № 1/2008 г. за регистрация на физически лица и търговци за извършване на дейности в горския фонд. В изпълнение на наредбата през годината е извършена актуализацията на регистрираните търговци, като са отписани 1320 лица. Издадени са 295 удостоверения на физически лица за упражняване на частна лесовъдска практика и 560 удостоверения на търговци за извършване на дейности в горския фонд.

Към 31.12.2009 г. регистрираните физически лица за упражняване на частна лесовъдска практика са 2679, а регистрираните търговци за извършване на дейности в горския фонд са 1300.

6. Защита на горите

През 2009 г. общото здравословно състояние на горите беше добро.

Проведен е лесопатологичен мониторинг в стационарните обекти на Лесозащитните станции - София, Пловдив и Варна, както и лесопатологични обследвания във всички гори и горски разсадници. Извършени са съответните лабораторни анализи. През април на 2009 г. бяха установени значителни обезлиствания в района на Лесозащитните станции - София и Пловдив. Обезлистванията до 100 % бяха установени в районите на Регионалните дирекции по горите: Пловдив - 525 дка, и Кърджали - 230 дка. Силните обезлиствания над 50 % - в широколистни гори в районите на Регионалните дирекции: Пловдив - 14 055 дка, Кърджали - 15 800 дка, Стара Загора - 2130 дка, Кюстендил - 23 391 дка, София - 6160 дка, Благоевград - 4200 дка. В много райони на страната са констатирани нападения от педомерки за първи път от 10-12 години. Обезлистванията от ентомокомплекса - педомерки и листозавивачки, в началото на вегетационния сезон е цикличен процес с каламитетно проявление обикновено през 10-12 години. Внезапната поява през пролетта на 2009 г. не доведе до влошаване на здравословното състояние на дъбовите гори. Появата на нападения от гъботворка и златозадка, вредители, вече наблюдавани на ограничени площи в някои райони, може да доведе до градацията им, която да добие застрашителни за широколистните гори размери през този и следващия вегетационен сезон, когато ще се наложи и изразходването на значителни финансови средства за запазване на здравето на гората.

Проведени са следните лесозащитни мероприятия:

Авиоборба - срещу бороволистни оси на обща площ от 1998 дка при достигната смъртност на вредителите 88-97 % и срещу педомерки и листозавивачки в широколистните гори на площ от 2000 дка, от които 250 дка - държавен горски фонд, 1300 дка - гори на юридически лица и 450 дка - на физически лица. Установената смъртност на гъсениците е от 79 до 86 %.

Срещу борова процесия през есента на 2009 г. е проведена авиоборба на площ от 23 118 дка, в т.ч. 22 688 дка в гори държавна собственост, на стойност 96 168 лв., 258 дка - в гори на общини и други юридически лица, на стойност 331 лв., в гори на физически лица - 172 дка, на стойност 1472 лева. Ефектът от борбата е 90-95 % смъртност на вредителя.

Наземната химична борба е проведена върху площ от 11 378 дка, предимно срещу вредители и болести в горските разсадници и в младите култури. В горските разсадници са проведени и мероприятията за профилактика.

Механичната борба е проведена на площ от 16 599 дка, предимно срещу плевели, мишевидни гризачи, тополов сечко и тополова стъклянка, борова процесия, самотна бороволистна оса и дивечови повреди в горските разсадници и културите.

Предвидените и проведените лесозащитни мероприятия през 2009 г., сравнени с тези през 2008 г., както и изразходваните финансови средства, са показани в таблица 4.

Анализът на данните от проведените през годината мероприятия показва, че в сравнение с предходната година площите с проведени лесозащитни дейности значително са увеличени. Само площите, в които е проведена авиоборба, са нараснали близо три пъти.

През 2009 г. продължи провеждането на санитарните и отгледните мероприятия в иглолистните гори, нападнати от корояди, за усвояване на дървесината от засегнатите площи. В резултат на взетите своевременно мерки размерът на площите с проведени санитарни сечи, е намалал от 140 940 дка през 2008 г. на 91 505 дка през 2009 година.

Съотношението на площите с проведени лесозащитни дейности срещу вредители и болести по видове в процент от общата площ е: авиоборба - 49.43 %, наземна химична и биологична - 20.54 %, механична - 29.90, и интегрирана - 0.12 % (фиг. 2).

**Предвидени и проведени лесозащитни мероприятия
и изразходвани средства**

Мероприятие	Про-гноза, 2008 г.	Отчет, 2008 г.	Израз-ходвани средства, 2008 г.	Про-гноза, 2009 г.	Отчет, 2009 г.	Израз-ходвани средства, 2009 г.
	дка	дка	лева	дка	дка	лева
Авиоборба	25 762	9596	24 361	58 973	27 374	113 857
Наземна химична и биологична борба	24 785	14 359	110 724	11 892	11 378	78 210
Механична борба	14 288	11 284	26 538	44 381	16 559	18 280
Интегрирана борба	19 293	19 087	4939	68	68	2375
Общо	84 128	54 326	166 562	115 314	55 379	212 722

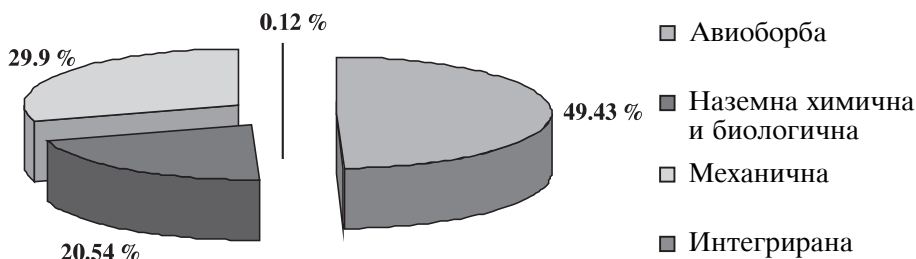

Фиг. 2. Съотношение на площите с проведени лесозащитни дейности

Влошаване на здравословното състояние на горите през 2009 г. не бе допуснато, въпреки минимални финансови разходи за лесозащита. Това е резултат на доброто стопанисване на горите, стриктното спазване на нормативните документи по защита на горите, подобрените възможности за информация, доброто взаимодействие с научните институти и звена.

7. Национални и регионални съвещания и проекти, свързани със стопанисването и защитата на горите

През 2009 г. успешно приключи Туининг Лайт проект BG2006/018-164.04.01.14 „Укрепване на административния капацитет на Държавната агенция по горите в областта на изпълнение на изискванията на Резолюция на Съвета на Европа от 15.12.1998 г., за Горска стратегия на ЕС, План за действие по горите на ЕС и други законови документи, касаещи устойчивото, многофункционалното и природосъобразното стопанисване на горите“. Бенефициент по проекта бе Държавната агенция по горите с партньор Федералното министерство на прехраната, земеделието и защита на потребителя, което се представляваше от „Саарфорст“ - Държавното горско предприятие на провинция Саарланд.

Целта на проекта бе да се получат знания за практическо прилагане на форма на стопанисване на младите гори, която се базира на възможно най-голямо използване на естествените природни процеси и чувствително намаляване на човешката намеса.

Резултатите от изпълнението на проекта са:

- разработена и приета Концепция за устойчиво стопанисване на горите и природосъобразно производство на висококачествена дървесина;
- обучени 80 служители от системата на ИАГ за устойчиво стопанисване на млади горски насаждения;
- предложена добра лесовъдска практика за стопанисване на горите, която, от една страна, гарантира опазването на богатото биологично разнообразие на България, от друга - подобрява икономическата стойност на горите чрез производство на висококачествена дървесина.

Експерти от Изпълнителната агенция по горите с участието на представители на Лесотехническия университет и Института за гората разработиха указания за прилагане на Концепцията за устойчиво стопанисване на горите и природосъобразно производство на висококачествена дървесина, които бяха приети на Експертния технико-икономически съвет на 27.11.2009 г. и утвърдени от изпълнителния директор на Изпълнителната агенция по горите.

Въвеждането в практиката на указанията за прилагане на Концепцията за устойчиво стопанисване на горите и природосъобразно производство на висококачествена дървесина през 2010 г. ще бъде приоритетна дейност по стопанисване на горите за затвърждаване на знанията на служителите, преминали през курса за обучение, както и за постепенно ут-

върждаване на този лесовъдски подход за стопанисване на горите.

През юни 2009 г. в Учебно-опитното горско стопанство „Бързия“, с помощта на Катедра „Лесовъдство“ на Лесотехническия университет, е проведена Национална научно-практическа конференция по стопанисване на буковите гори, на която беше направен анализ и оценка на състоянието и актуалните лесовъдски практики в тези гори от позицията на съвременното природосъобразно лесовъдство. Бяха приети най-необходимите промени в прилагането на досегашните лесовъдски системи, диференцирано, според предназначението и типа гора.

Въз основа на анализите в представените доклади от научните и производствените звена в горското стопанство, посетените теренни обекти и направените дискусии са изготвени и утвърдени указания за насоките на стопанисване на буковите гори. В указанията е даден приоритет на лесовъдски системи за разновъзрастно стопанисване, с постоянно покритие на територията със смесена, доминирана от бук гора. За преход към подобно стопанисване са предложени промени в досегашните концепции за стопанисване на буковите гори като ограничаване на прилагането на краткосрочно-постепенната сеч, както и провеждане на мероприятията за трансформация на едновъзрастните масиви букови гори в разновъзрастни още през периода на пробирките.

Съвместно с Националната служба по растителна защита (НСРЗ) е проведено обучение за прилагане на програма за мониторинг на карантинни вредители по горските видове, съгласно споразумение за сътрудничество и координация между НСРЗ и ДАГ. Проведено е обучение с участието на представители на регионалните дирекции по горите от района на Лесозащитна станция - София, и специалисти от ЛЗС - София, Пловдив и Варна. Проведени са инструктажи със специалисти - лесовъди от регионалните дирекции по горите, държавните горски и ловни стопанства, общинските горски стопанства, извършващи обследвания в горите.

Оказана е методична помощ за проведените през годината от регионалните дирекции по горите съвещания по стопанисване на горите.

НЕДЪРЖАВНИ ГОРИ

Дейността на отдел „Недържавни гори“ се определя от приетите от Изпълнителната агенция по горите цели и насоки за развитие на недържавния сектор в горското стопанство.

С цел подобряване на работата с недържавните собственици на гори през отчетния период е оказвана помощ и консултации на регионалните дирекции по горите по прилагането на нормативната уредба и по изпълнението на контролните им функции в резултат на промените в Закона за горите. Методически указания и съдействие са оказвани и на държавните горски и ловни стопанства по изпълнение на задълженията им по места към собствениците и дейността на свързаните с тях други заинтересовани страни при стопанисването на недържавните гори. Принос в тази насока има проведеното Национално работно съвещание по проблемите на стопанисването и управлението на недържавните гори с участието на началник-отдели и експерти от ИАГ, зам.-директори и експерти по недържавните гори на РДГ и представители на неправителствени организации от горския сектор.

Експертите от отдела предоставят ежедневно консултации и съвети, включително по телефона и в Приемната на Министерството на земеделието и храните, на собственици на гори, техни сдружения и други заинтересовани лица във връзка с управлението, стопанисването, обслужването и ползването на недържавните гори.

Изготвяни са становища и отговори по постъпили преписки, питанија, жалби и сигнали след подробно проучване на поставени въпроси, възникнали спорове и конфликти между различни заинтересовани страни - собственици, ползватели, частнопрактикуващи лесовъди, неправителствени организации, общини, служители по горите и други.

Независимо че отделът съществува отскоро, той е изградил авторитет и е търсен от собствениците партньор за съдействие и подкрепа. Доверие се възлага и на Комисията за решаване на спорове при ИАГ, в създаването и дейността на която участие има и отдел „Недържавни гори“.

Експерти от отдела имат принос чрез изготвяне на становища, предложения, разработки и участие в:

- промяната и усъвършенстването на нормативната уредба, както и участие в комисията по изготвянето на новия Закон за горите и промяната на подзаконовни нормативни актове - Наредбата за регистрация за частна лесовъдска практика, Наредбата за определяне на базисните цени, цени за изключените площи и учредяване на право на ползване и сервитути върху гори и земи от горския фонд;

- комисията по изготвяне на образци на експедиционни горски марки (ЕГМ) и заявления за регистрацията им в ДАГ/ИАГ;

- комисията за издаване на удостоверения за упражняване на частна лесовъдска практика;
- комисията за разрешаване на спорни казуси и конфликти в горскостопанската практика;
- комисията за „царските гори“;
- Експертния технико-икономически съвет (ЕТИС);
- изготвянето на указния за прилагане на Концепцията за природосъобразно производство на висококачествена дървесина.

Извършени са проверки на място по жалби и сигнали от граждани или постъпили чрез други институции за възникнали проблеми и конфликти при стопанисването, управлението и ползването на недържавни гори.

Отделът работи активно за проучване на чуждестранния опит и практика, както и за развитие на международното сътрудничество в областта на управлението и стопанисването на частните гори. Дейността се изразява в:

- подготовка и участие при посещението на украинска делегация в България и изготвяне на меморандум за сътрудничество с Държавния комитет по горите на Украйна;
- участие в работни срещи по изработката на единен европейски стандарт за горските предприемачи СеФСo;
- участие в дейността и приключването на GTZ проект „Насърчаване на земеделските и горскостопанските структури в Родопите“;
- участие в изпълнението на Туининг проект „Укрепване на административния капацитет на ДАГ в областта на изпълнение на изискванията на Резолюцията на Съвета за Европа от 15.12.1998 г. за Горската стратегия на ЕС, План за действие горите на ЕС и други законови регламенти, засягащи устойчивото, многофункционалното и природосъобразното стопанисване на горите“;
- участие в изпълнението на Туининг Лайт проект BG/2007/IB/AG/01/UE/TWL „Укрепване на законодателната и нормативната рамка в горския сектор на България за осигуряване на устойчиво управление и многофункционално използване на българските гори въз основа на добрите европейски практики“;
- подготовка и организация на международна среща по рамковия проект „Примери за добри практики в частните и общинските гори на страните от Централна и Източна Европа“ на FAO/IUCN/CEPF;
- участие в провеждането на работна среща с Националното

сдружение на собствениците на недържавни гори „Горовладелец“ и Асоциацията на частните собственици на гори „Приватни шуми“ - Македония.

ЗАЩИТЕНИ ТЕРИТОРИИ

През 2009 г. на заседание на Експертния технико-икономически съвет при ИАГ е приет планът за управление на ДПП „Врачански Балкан“. Разработен е и План за управление на ДПП „Шуменско плато“. Двата плана са изпратени за разглеждане във Висшия експертен екологичен съвет към МОСВ.

Разработени са и са внесени за разглеждане в Министерството на околната среда и водите - Националния съвет по биологично разнообразие, лесовъдски мерки за опазване и поддържане на горските типове местообитания от Приложение 1 на Закона за биологичното разнообразие чрез GTZ проект за горите.

Като част от процедурата за сертифициране на горите в съответствие с принципите и критериите на FSC и извършената основна оценка през изминалата година са сертифицирани с издаване на сертификат Държавните горски стопанства - Кости и Кирково, както и Държавните ловни стопанства „Росица“, „Широка поляна“ и „Дикчан“. Приключила е оценката на Държавните горски стопанства - Берковица, Ивайловград и Якоруда и ДЛС „Беглика“. Стопанствата очакват да получат своите сертификати.

През 2009 година приключи изпълнението на проект за опазване на глобално значимото биологично разнообразие в ландшафта на Родопите.

Осъществена е координация по дейностите за опазване и възстановяване на биологичното разнообразие, поддържане и изграждане на нова туристическа инфраструктура в природните паркове. Продължава координацията по изпълнението на следните международни проекти, реализирани от дирекциите на природните паркове:

- проект за устойчиво развитие на ПП „Русенски Лом“ - разработено предложение за разширение на природния парк по проект, финансиран от фондация DBU;

- проект „ЕСР - 2007-317007 - Nature SDI+“ - Природните паркове „Странджа“ и „Витоша“;

- договорите за безвъзмездна финансова помощ по Оперативна

Сертифицирани държавни стопанства в системата на ИАГ
FSC сертификат

ДГС (ДЛС)	ДГФ площ, ха	Издаване на сертификата	Изтичане на сертификата	Забележка
ДГС - Айтос	43 508	21.12.2008 г.	20.02.2013 г.	Получен сертификат
ДГС - Доспат	19 429	23.01.2006 г.	22.01.2011 г.	Получен сертификат
ДГС - Кости	10 089	03.09.2009 г.	02.09.2014 г.	Получен сертификат
ДГС - Кирково	33 885	20.11.2009 г.	19.11.2014 г.	Получен сертификат
ДГС - Старо Оряхово	22 650	21.02.2008 г.	20.02.2013 г.	Получен сертификат
ДЛС „Граматиново“	18 331	21.02.2008 г.	20.02.2013 г.	Получен сертификат
ДЛС „Росица“	9 449	25.08.2009 г.	24.08.2014 г.	Получен сертификат
ДЛС „Широка поляна“	11 444	19.11.2009 г.	18.11.2014 г.	Получен сертификат
ДЛС „Дикчан“	20 340	26.10.2009 г.	25.10.2004 г.	Получен сертификат
ДЛС „Беглика“	13 548			Очаква получаване на сертификат
ДГС - Берковица	16 601			Очаква получаване на сертификат
ДГС - Ивайловград	51 645			Очаква получаване на сертификат
ДГС - Якоруда	23 165			Очаква получаване на сертификат
ДГС - Чупрене	11 808			Няма да получи сертификат

Получен сертификат 189 125

Очаква сертификат 104 959

Общо: 294 084

Таблица 6

Приходи (разчет и отчет) на дирекции на природните паркове, лв.

ДПП	Мероприятия				
	Приходи		Разчет 2009 г.	Отчет 2009 г.	Отчет въвш. фи- нан. 2009 г.
	Разчет 2009 г.	Отчет 2009 г.			
„Врачански Балкан“	5000	5820	35 000	26 415	130 217
„Златни пясъци“	1000	1300	35 000	23 935	88 675
„Русенски Лом“	8000	7175	35 000	20 366	42 800
„Сините камъни“	2500	2518	40 000	38 983	35 817
„Рилски манастир“	0	0	35 000	34 899	
„Шуменско плато“	3000	1408	60 000	58 857	
„Витоша“	8000	3435	150 000	133 028	184 239
„Странджа“	8000	8209	95 000	85 163	277 268
„Персина“	1000	610	35 000	35 765	221 701
„Българка“	0	1089	35 000	43 145	442 020
„Беласица“	600	421	25 000	24 016	
Всичко	37 100	31 985	580 000	524 572	1 422 735

Таблица 7

Разпределение на
бюджетни средства в ДПП по мероприятия, лв.

ДПП	в т.ч. мероприятия - 2009 г.					
	Паркова инфра- струк- тура	Връзки с обще- ствено- стта	Практи- копри- ложни изследва- ния	М-я за опазва- не на биолог. разн.	Други	Всичко меропри- ятия 2009 г.
„Врачански Балкан“	12 836	7559	4100	1920		26 415
„Златни пясъци“	11 554	10 285	2096			23 935
„Русенски Лом“	12 742	3783	723	974	2143	20 366
„Сините камъни“	20 323	14 478	2135	2047		38 983
„Рилски манастир“	20 006	10 570	780	3543		34 899
„Шуменско плато“	16 442	28 919	10 939	2557		58 857
„Витоша“	84 129	39 166	3967	5765		133 028
„Странджа“	39 830	35 213	10 120			85 163
„Персина“	3318	4830	25 411	1342	864	35 765
„Българка“	36 347	6033	586	180		43 145
„Беласица“	19 136	4880				24 016
Всичко	276 664	165 716	60 858	18 328	3007	524 572

програма „Околна среда 2007-2013“;

- проект „Актуализиране на индикативния списък на природните обекти в България за включване в Списъка на световното наследство и изготвяне на предложение за включване на Рила планина в него“.

Разработен е проект по програма Life + „Опазване и възстановяване на 11 места по „Натура 2000“ в крайречни и влажни зони в 10 местообитания по Директивата за опазване на природните местообитания на дивата флора и фауна в българските гори“. Договорът за неговото изпълнение е подписан.

Разработено е проектното предложение „Изработване на методика и план за опазване, възстановяване и поддържане на местообитания от европейска значимост за крайграничния район България - Румъния“.

Организирана е и е проведена съвместно с WWF Бърза оценка на ефективността на управлението на природните паркове - RAPPAM.

Служители от отдела участваха в работните срещи по: разработване на новия Закон за горите; изменението на „Тарифа за таксите, които се събират в системата на Държавната агенция по горите“ по Закона за горите, приета с ПМС № 202/2008 г. на Министерския съвет; работни срещи с представители на природозащитните неправителствени организации и заместник-министъра на земеделието и храните; работна среща с представители на Украинския комитет по горите във връзка с обмяна на опит по управление и стопанисване на комунални гори.

Изготвени са позиция на МЗХ (ИАГ) за екосистемните услуги от горите и научнообосновано предложение за компенсиране на пропуснати ползи в горите с водоохранни и водорегулиращи функции, което е изпратено до Министерството на околната среда и водите, Министерство на финансите и Комисията по бюджет и финанси към Народното събрание.

Създадена е Комисия за обсъждане и предлагане на решения по проблемите, свързани с управлението и стопанисването на Туристическа и ски зона „Алеко“ - ПП „Витоша“. Проведени са срещи с всички заинтересовани страни. Във връзка с това, че не е спазена процедурата по реда на чл. 14 б от Закона за горите за предварително съгласуване на Специализирания подробен устройствен план (СПУП) на Туристическа и ски зона „Алеко“, Изпълнителната агенция по горите обжалва решение на РИОСВ - София, за съгласуване на Екологична оценка и оценка за съвместимост на СПУП на Туристическа и ски зона „Алеко“. ИАГ изпрати писма до Столична община и „Витоша ски“ АД за искане на информация за процедурата по възлагането и изра-

ботването на проект за СПУП.

Организирано е представяне на природните паркове в България на специализираното изложение „Природа, лов и риболов“ в Пловдив.

ГОРСКА ПОЛИТИКА

1. Горска политика

Приета е Програмата на ДАГ/ИАГ с приоритетите и целите на политиката в областта на горското стопанство и действията за постигането им през 2009 г.

Изготвена, съгласувана и представена на Министерския съвет е антикризисната програма на ДАГ/ИАГ и нейните структури, предприятия и звена.

Организираны, координирани и проведени са заседания на Националния съвет по горите, който съгласно разпоредбите на Закона за горите е консултативен орган към председателя на Агенцията.

Подготвяни са периодично материалите и отчетите на ДАГ/ИАГ към Министерския съвет за изпълнението на политиките и програмите с целите и приоритетите на Агенцията за 2008-2009 година.

2. Международни проекти и проекти по Оперативни програми

2009 г. беше особено интензивна за участието на Държавната агенция по горите (през последното тримесечие на годината преименувана в Изпълнителна агенция по горите - ИАГ) в международни проекти и в проекти по оперативни програми, финансирани от кохезионния и структурните фондове на Европейския съюз. Освен Агенцията с проекти по международни и оперативни програми и по Програмата за развитие на селските райони (2007-2013 г.) кандидатстват или вече работят негови регионални (РДГ) и местни структури (ДГС и ДЛС), както и специализираните териториални звена (ДПП и Опитни станции).

Политиката на агенцията е да разширява обхвата, да поощрява и да подкрепя участието на своите структури и звена в международни проекти или с проекти по оперативни програми, финансирани от Европейските и други международни фондове. Това е особено актуално в условията на финансова и икономическа криза, когато е необходимо рационално и ефективно разходване на средствата от бюджета на Агенцията и осигуряване на допълнителни извънбюджетни средства за об-

мен на добри европейски и международни практики в областта на устойчивото и многофункционално управление, стопанисване и ползване на горите, както и за залесителни, възстановителни, превантивни и други мероприятия в държавния горски фонд.

През 2009 г. ДАГ/ИАГ, регионалните дирекции по горите, държавните горски и ловни стопанства, дирекциите на природните паркове и други специализирани териториални звена са изпълнили, изпълняват или подготвят за кандидатстване и изпълнение над 120 проекта по европейски и международни програми и други инструменти за финансиране, в т.ч. по Програмата за развитие на селските райони (2007-2013 г.), Оперативните програми „Околна среда“, „Административен капацитет“, „Югоизточна Европа“, „Европейско териториално сътрудничество между България и Румъния, 2007-2013 г.“ и Програма LIFE+. Общият бюджет на всички проекти възлиза на близо 112 млн. лв., от които бюджетът на ДАГ/ИАГ и съответните структури е на стойност около 51 млн. лева.

По-важните дейности и проекти на ДАГ/ИАГ за 2009 г. са:

- Участия в заседанията на Управителния съвет и на Комитета по наблюдение и на работните групи по Програмата за развитие на селските райони (2007-2013 г.).

- Координация с териториалните структури на ДАГ/ИАГ (РДГ, ДГС и ДЛС) по Програмата за развитие на селските райони (2007-2013 г.), мерки 223 и 226.

- Подготовка и организация на подписването на договори на ДГС и ДЛС с Държавен фонд „Земеделие“ - Разплащателна агенция за изпълнение на 33 проекта по мерки 223 и 226 на ПРСР.

- Координация и подпомагане на изпълнението на успешно приключилия през май 2009 г. проект на Европейската банка за възстановяване и развитие - „Подпомагане на реструктурирането на горския сектор в България“. Проектът завърши с изработката на Концепцията за развитието на горския сектор и Плана за действие.

- Работа по финализиране на ангажиментите на българската страна по изпълнението на ФАР Туининг Лайт проект BG/2006/IB/AG/01/UE/TL „Укрепване на административния капацитет на Държавната агенция по горите в областта на изпълнение на изискванията на Резолюция на Съвета на Европа от 15 декември 1998 г. за горска стратегия на ЕС, План за действие по горите на ЕС и други законови документи, засягащи ус-

тойчивото, многофункционалното и природосъобразното стопанисване на горите“, спечелен и изпълнен съвместно с Държавно горско предприятие „Саарфорст“, ФР Германия.

- Работа по изпълнение на проект FUTUREforest по програма INTERREG IV C на Европейския съюз, в т.ч.:

- участие в заседания на Управителния съвет на проекта, организация, координация и участие в теренни посещения за обмяна на добри европейски практики по изпълнението на фаза I „Да видиш е да повярваш“;

- планиране на работата по изпълнение на фаза II „Съвместно развитие“, в т.ч. създаване на работна група за изготвяне на технико-икономическо задание с цел разработване на „Програма от мерки за адаптиране на горите в Република България към климатичните промени“ и за предложения за актуализация на „Класификационната схема на типовете горски месторастения в Р България“.

- Осъществяване на координацията и изпълнението на проект „Повишаване на прозрачността и отчетността в дейността на Държавната агенция по горите ДАГ/ИАГ“, финансиран от Оперативна програма „Административен капацитет“ чрез Европейския социален фонд.

- Подготовка и осъществяване на изпълнението на проект „Климатични промени и влиянието им върху водните ресурси“, финансиран по Оперативна програма за югоизточна Европа (ОПЮЕ) чрез ЕФРР и МРРБ като проектен партньор.

- Подготовка, приключване на процедурите, подписване на договор и стартиране на Туининг Лайт проект „Укрепване на законодателната и нормативната рамка в горския сектор на България“.

- Подготовка на участието на ДАГ в проект „Практическо използване на мониторинг при управление на природни бедствия“ по ОП „Югоизточна Европа“ (Монитор - II), в т.ч. участие в работните срещи по проекта, стартиране на първи работен пакет.

- Проучване на възможности и координация на изготвянето и представянето за одобрение на проекти по Оперативна програма „Регионално сътрудничество“ (България - Румъния). Организация на оперативна работна среща с представители на „Ромсилва“ - държавната горска администрация на Румъния, за обсъждане на възможности за по-нататъшно сътрудничество въз основа на възможностите на оператив-

ната програма и на други национални, европейски и международни инструменти и донори.

- Изпълнение на проекта „Изграждане на Европейска информационна система за горски генетични ресурси“ (EUFGIS).

- Координиране на изпълнението на проекта „Стопанисване на издънковите гори - екологични, икономически и социални аспекти, в Южна Европа“ към Европейския институт за гората.

- Координиране на работата по изпълнение на Европейската програма за горски генетични ресурси (EUFORGEN).

3. Европейско и международно сътрудничество

1. През отчетния период ДАГ/ИАГ взе активно участие в работата на Работната група по горско стопанство (РГГС) към Съвета на министрите на ЕС и на Постоянния комитет по горско стопанство към Европейската комисия (ПКГС). Подготвени и представени са позициите на ДАГ/ИАГ по всички горскополитически документи от дневния ред на заседанията на РГГС и ПКГС.

2. Изготвени и изпратени са позиции на Р България по интензивно разглеждания в рамките на РГГС проект на Регламент на Европейския парламент и Съвета за въвеждане на задължения на операторите, които пускат на пазара дървен материал и продукти от дървен материал.

3. Осигурено е активното участие в последната среща на Работната група на Министерската конференция за опазване на горите в Европа за проучване на евентуалната добавена стойност и възможни варианти за законовообвързващо споразумение за горите в Паневропейския регион (7 октомври 2009 г., Брюксел).

4. Изпълнени са необходимите дейности по координиране и предоставяне на информация за изпълнение на поетите ангажименти по Министерската конференция за опазване на горите в Европа и на Форума по горите на ООН по Международния инструмент за всички типове гори.

5. Извършени са подготовката и участието в работни срещи с представители на Световната банка за обсъждане на възможности за разработване и изпълнение на съвместни проекти, в т.ч. на грант за предоставяне на техническа помощ за реструктурирането на държавния горски сектор и на инвестиционен заем за строеж и поддръжка на горско-

пътната мрежа, национална горска инвентаризация, кадастър и други.

6. Осигурени са участието в срещи и координирането на кандидатстването на ДАГ/ИАГ с предварителни проектни предложения в Швейцарско-българската програма за сътрудничество за намаляване на социалните разлики в разширения ЕС.

7. Координиране и предоставяне на информация по интегрираната програма за горите на ИКЕ/ФАО/ООН и на Екипа от специалисти по „Устойчиво управление на горите“ към ИКЕ/ООН;

8. Чрез националния кореспондент към ФАО/ООН е финализиран Докладът за България „Оценка на горските ресурси 2010“ (FRA 2010), ФАО/ИКЕ/ООН.

9. Осигурени са текущите преводи на документация (английски и немски език) и кореспонденция с чуждестранни експерти и дейности по международното сътрудничество, както и подготовката и организацията на задграничните пътувания на експерти от ДАГ/ИАГ.

4. Научно обслужване и образование

В сектора са извършени следните дейности:

1. Координиране, организиране и контролиране на дейността на научните териториални звена към ДАГ/ИАГ - Опитна станция по дъбовите гори (ОСДГ) - Бургас, Опитна станция за бързорастящите горско - дървесни видове (ОСБРГДВ) - Свищов, ННИСЛСББД - София.

2. Създаване на работна група и организация на срещи във връзка с изготвянето на концепция за бъдещото развитие на научните звена.

3. Подготовка на документации и цялостното провеждане на открити процедури за разработване на теми по научното обслужване на ДАГ за обществени поръчки по ЗОП.

4. Подготовка и организация на ЕТИС по научно обслужване за 2009 година.

5. Подготвен и подписан е договор между ДАГ и Лесотехническият университет за провеждане на кандидат-инженерен стаж на студентите от образователно-квалификационна степен „бакалавър“, специалност „Горско стопанство“ в структурите на ДАГ.

6. Организирано и координирано е провеждането на краткосрочни курсове на ръководни кадри от РДГ, ДГС и ДЛС по стопанско управление.

7. Организирано е провеждането на курсове по обучение на анг-

лийски и френски език за служители от ДАГ/ИАГ.

8. Редовно участие в заседания на експертен съвет по проект „Оценка и мониторинг на въздействието на замърсения въздух върху горските екосистеми“.

9. Участие в Управляващия комитет за оценка на проекти по механизма за съвместно изпълнение.

10. Административно координиране на специализираните обучения на служителите от ДАГ/ИАГ, осъществявани от Института за публична администрация.

АКТУАЛИЗИРАНЕ НА НОРМАТИВНАТА УРЕДБА

С цел осигуряване на необходимите законови предпоставки за провеждане на държавната политика в горския сектор, през изминалия период са подготвени следните нормативни актове:

1. Правилник за устройството и дейността на държавните горски стопанства - държавни предприятия към Държавната агенция по горите, издаден от председателя на ДАГ, обн. ДВ, бр. 72 от 8.09.2009 г., в сила от 1.09.2009 година.

2. Правилник за устройството и дейността на държавните ловни стопанства - държавни предприятия към Държавната агенция по горите, издаден от председателя на ДАГ, обн. ДВ, бр. 72 от 8.09.2009 г., в сила от 1.09.2009 година.

3. Правилник за устройството и дейността на регионалните дирекции по горите, издаден от председателя на Държавната агенция по горите, обн. ДВ, бр. 72 от 8.09.2009 г., в сила от 1.09.2009 година.

4. Закон за изменение и допълнение на Закона за горите (обн. ДВ, бр. 80 от 2009 г.).

5. Етичен кодекс на служителите, работещи в системата на Държавната агенция по горите.

6. Постановление № 246 на МС от 15.10.2009 г. за преобразуване на Държавната агенция по горите към Министерския съвет в Изпълнителната агенция по горите към министъра на земеделието и храните (обн. ДВ, бр. 84 от 23.10.2009 г., в сила от 23.10.2009 г.).

7. Постановление № 339 на МС от 30.12.2009 г. за приемане на Устройствен правилник на Изпълнителната агенция по горите (обн. ДВ, бр. 4 от 15.01.2010 г., в сила от 15.01.2010 г.).

ФИНАНСОВО-СТОПАНСКИ ДЕЙНОСТИ

Със Закона за изменение и допълнение на Закона за горите (обн. ДВ, бр. 49 от 29.04.2008 г.) стопанската дейност се отделя от контролните функции на Държавната агенция по горите, която провежда държавната политика в областта на горите, горското стопанство, ловното стопанство и любителския риболов, като първостепенен бюджетен разпоредител. Създават се държавни горски и ловни стопанства, които да осъществяват стопанска дейност, като им се възлага да осъществяват лесокултурните дейности в горите.

С Постановление № 246 на Министерския съвет от 15 октомври 2009 г. Държавната агенция по горите към Министерския съвет се преобразува в Изпълнителна агенция по горите към Министерството на земеделието и храните като второстепенен разпоредител с бюджетни кредити.

На основание чл. 34, ал. 1 от Закона за устройството на държавния бюджет, § 56 от Преходните и заключителните разпоредби на Закона за държавния бюджет на Република България за 2009 г. и в изпълнение на § 58 от Закона за изменение и допълнение на Закона за горите министърът на финансите извърши корекция по бюджетите на Министерството на земеделието и храните и Държавната агенция по горите за 2009 г., считано от 1 октомври 2009 година.

Бюджетът на Изпълнителната агенция по горите финансира дейностите в държавния горски фонд, издръжката на Изпълнителната агенция по горите, структурите и специализираните териториални звена, подпомага финансово държавните предприятия, финансира и охраната на горите, независимо от собствеността им.

1. Приходи

Към 31 декември 2009 г. са отчетени касови приходи в размер на 112 390 947 лв. при уточнен план за годината в размер на 113 000 000 лв. Въпреки свития пазар в резултат на тежката финансова криза в страната, изпълнението на приходите е почти сто процента - 99.46 %. Събраните от държавни такси приходи са в размер на 59 356 499 лв., което представлява 52.81 % от общите приходи към 31 декември 2009 г. Приходите от държавни такси по ПМС № 202 са в размер на 54 537 212 лв., в т.ч. 49 243 209 лв. са приходи от продажба на дървесина, 3 495 284 лв.

- приходи от административни услуги, 896 878 лв. - такси за инфраструктура. Общо събраните приходи по ПМС № 202 са с най-голям относителен дял - 91.88 %. Събраните държавни такси по ПМС № 283 са 4 819 287 лв., което представлява 8.12 % от приходите от държавни такси, формирани главно от такси за ловни билети - 2 070 584 лв., и такси за стопанисване на дивеча - 2 229 737 лева.

Почти стопроцентното изпълнение на приходите по бюджета на ИАГ се дължи и на постъпленията от движението на горския фонд в размер на 52 931 417 лева.

2. Разходи

Отчетените разходи за 2009 г. са в размер на 70 787 291 лева. При уточнен годишен план от 102 059 883 лв. усвояването им възлиза на 69.36 %, което е в резултат на ограничаването на правото на разход и нелимитирането на необходимите средства за разплащания по СЕБРА от Министерството на финансите. Разходите за издръжка за отчетния период са 47 523 630 лева. Те са с най-голям относителен дял в общите разходи - 67.14 %, което се дължи на финансирането на държавните горски и ловни стопанства за изпълнение на възложените им лесовъдски и ловностопански мероприятия. Общият размер на финансираните мероприятия е 42 412 575 лв., което представлява 89.25 % от всички касови разходи за издръжка, отчетени към 31 декември 2009 г. Средствата по инвестиционни проекти за създаване на нови гори са 6 651 248 лв., за мероприятия по възобновяване - 11 082 361 лв., за лесоустройствени проекти - 4 027 063 лв., за ловностопански мероприятия - 2 925 225 лв., за охрана - 275 761 лв., за стопанисване и защита - 1 179 642 лева.

Към 31 декември 2009 г. останаха неразплатени извършени мероприятия в горите в размер на 7 888 105 лв., което се дължи на спряното лимитиране с необходимите средства за разходи през последните месеци на 2009 година.

3. Капиталови разходи

През 2009 г. със Закона за бюджета на Република България бяха утвърдени 9 500 000 лв. С ПМС № 72 от 30 март 2009 г. тези средства бяха намалени с 1 900 000 лв. и годишният разчет за капиталови разходи на Агенцията стана 7 600 000 лв. Тези средства бяха разпределени и ут-

върдени по регионалните дирекции по горите, държавните горски и ловни стопанства и специализираните териториални звена на ИАГ. Поради спряното лимитиране на средства за капиталови разходи през ноември и декември, към 31 декември 2009 г. са усвоени капиталови разходи в размер на 6 894 479 лв. В това число за основен ремонт на дълготрайни материални активи (ДМА) - 3 369 993 лв., придобиване на ДМА - 3 524 486 лв., от които 491 827 лв. за придобиване на сгради, 28 333 лв. за придобиване на друго оборудване, 15 161 лв. за придобиване на стопански инвентар, 2 982 990 лв. за изграждане на инфраструктурни обекти.

През 2009 г. бяха инвестирани бюджетни средства и средства от стопанската дейност на държавните горски и ловни предприятия в размер на 3 962 574 лв. за ремонт и изграждане на третостепенни горски пътища, от които 1 714 543 лв. за основен ремонт, 1 670 564 лв. за нови горски пътища и 577 464 лв. за проектиране на горски пътища. Анализът на дейността на отдел „Собственост, инвестиции и капиталови разходи“ показва, че за десетгодишния период (2000-2009 г.) най-много средства за ремонт и строителство на нови горски пътища са инвестирани през 2009 година.

През отчетния период са изготвени проекти на актове за разпореждане с недвижимо и движимо имущество, предоставено за управление на Изпълнителната агенция по горите, нейните структури, специализирани териториални звена, държавни ловни и горски стопанства по реда на Закона за държавната собственост, Правилника за прилагане на Закона за държавната собственост и Закона за горите. Комплектовани са преписки до областни управители за актуване на имоти, които не са земи и гори от горския фонд, предоставени за управление на ИАГ, нейните структури, специализирани териториални звена, държавни ловни и горски стопанства. Изготвени са проекти на заповеди за бракуване на ДМА и необходимите документи за провеждане на търгове по реда на Наредба № 7 на министъра на финансите от 14 ноември 1997 г. за продажба на движими вещи, собственост на ИАГ, нейните структури, специализирани териториални звена, държавни ловни и горски стопанства.

4. Численост на персонала

При разчетена численост от 2500 бройки за 2009 г. към 31 декември

ри 2009 г. е отчетена численост от 1459 щатни бройки и средна месечна брутна заплата от 572.67 лева.

Тежката икономическа и финансова криза в страната през 2009 г. даде своето отражение в изпълнението на бюджета на Изпълнителната агенция по горите. Предходната 2008 г. беше една от много успешните години. Изпълнението на приходите спрямо уточнен годишен план през 2009 г. е с 8.53 % по-малко в сравнение с 2008 г., а извършените разходи спрямо утвърден годишен план за отчетната година са с 30.39 % по-малко в сравнение с предходната година.

СТОПАНСКИ ДЕЙНОСТИ В ДЪРЖАВНИЯ ГОРСКИ ФОНД

1. Ползване на дървесина

Съгласно отчетите в информационната система на ИАГ по всички начини на ползване е реализирана дървесина в размер на 3 271 301 м³. Приходите от дървесина с приспаднати разходи за добив са 110 949 356 лева. При разчет за годината 4 488 793 м³, на стойност с приспаднати разходи за добива 139 886 579 лв., изпълнението в натура е 73 %, а в стойност - 79 %.

Сравнено с последните пет години, реализираното количество дървесина през 2009 г. е с 914 000 м³ по-малко от 2008 г., което представлява спад от 22 %, и с 502 000 м³ по-малко от 2007 г. (фиг. 3). Приходите с приспаднати разходи за добив са с 45 194 000 лв. по-малко спрямо предходната година, отчита се спад от 29 %. Намалените продажби на дървесина се дължат на започналата в края на 2008 г. и продължила през 2009 г. икономическа криза, която доведе до значителен срив на пазара на дървесина и продукти от дървесина.

При предвиденото по ЛУП средногодишно ползване от ДГФ в размер на 4 437 000 м³ лежаща маса, отчетеното ползване за годината е 74 %.

По начини на ползване количеството реализирана през 2009 г. дървесина и размерът на приходите от продажби се разпределят, както е показано на таблица 8.

Реализацията на дървесина по основните начини на ползване в натура е представена на фигура 4.

Ползване на дървесината и приходи от продажби

Начин на ползване на дървесина	Разчет 2009 г.		Отчет 2009 г.			
	количество, м ³	стойност, лв., м ³	количество, м ³	изп., %	стойност, лв.	изп., %
1. Местно население	325 656	5 517 396	335 002	103	5 217 512	95
2. На сечища общо	217 968	4 499 059	127 984	59	2 840 817	63
- предоставяне на сечища	53 104	1 246 444	32 864	62	812 134	65
- големи преработватели	139 767	2 778 881	77 402	55	1 714 048	62
- цяло ДГС	25 097	473 735	17 718	71	314 635	66
3. Дърводобив	3 827 797	90 030 416	2 832 853	74	62 802 967	70
общо КЛФ (1+2+3)	4 371 421	x	3 295 839	75	x	x
4. Продажба на сорименти	3 945 170	219 900 537	2 808 315	71	165 694 003	75
- по чл. 87 п, ал. 2, т. 1	854 674	47 030 472	498 178	58	29 040 085	62
предварителна продажба						
- по чл. 87 п, ал. 1, т. 1 явен търг	117 716	6 665 542	10 121	9	665 038	10
- по чл. 87 п, ал. 1, т. 2	2 972 780	166 204 523	2 300 016	77	135 988 879	82
пряко договаряне						
Реализация с приспаднаги разходи (1+2+4-3)	4 488 794	139 886 576	3 271 301	73	110 949 365	79

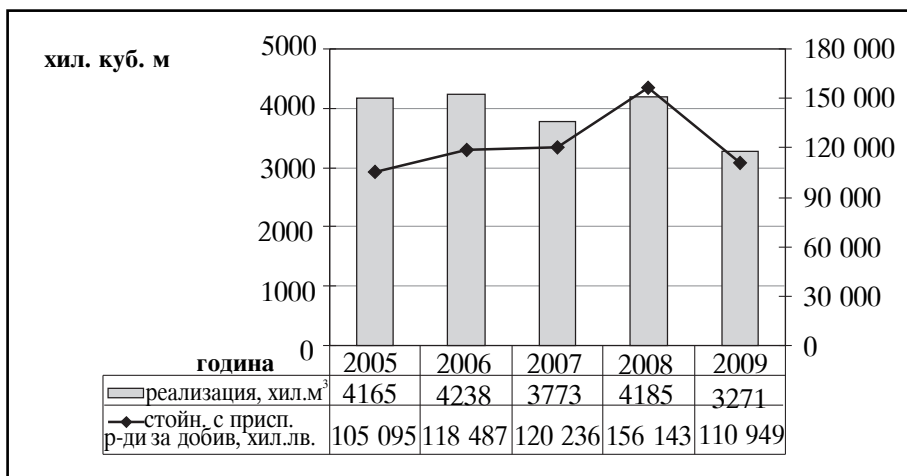

Фиг. 3. Реализирана дървесина и приходи с приспаднати разходи за добив за периода 2005-2009 г.

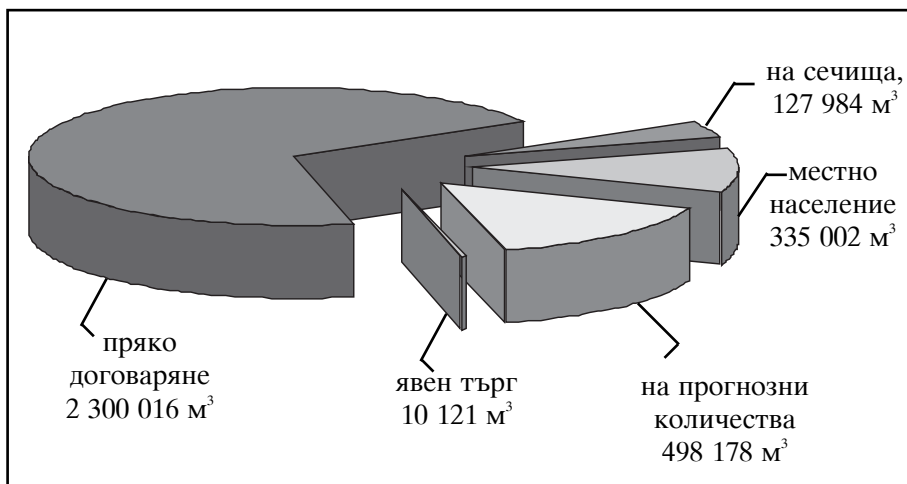

Фиг. 4. Отчет за реализираната през 2009 г. по начини на ползване, м³

От данните се вижда, че чрез предоставяне на сечища, вкл. цяло ДГС и преходни обекти на големи преработватели, са отчетени 127 984 м³, или 4 % от общото количество, на стойност 2 840 817 лв., което представлява 2 % от приходите с приспаднати разходи. В сравнение с 2008 г. ползването на дървесина по този начин е намаляло със 762 000 м³, или с 85 %. Тенденцията от последните години за намаляване на ползването по тарифна такса „на корен“ за местно население продължи и през 2009 г. Поради пренасочване на част от имащите право към закупуване на добити дърва за огрев от склад са отчетени 335 000 м³, което е със 168 000 м³ (33 %) по-малко от предходната година.

Ползването на дървесина чрез възлагане на дърводобива и продажба на добитата дървесина от склад се увеличава за сметка на предоставената на сечища и за местно население дървесина. Продажбите от склад са 2 808 315 м³, или 86 % от общия обем реализирана дървесина по всички начини, което е с 16 000 м³ повече спрямо 2008 г. Получените приходи с приспаднати разходи за добив са в размер на 102 891 036 лв., или 93 % от общите приходи по всички начини.

Намаленото търсене на дървесина от заводите за преработка, от строителството като основен консуматор на фасонирана дървесина и от мебелните предприятия доведе до спад в продажбите на едра иглолистна и широколистна дървесина, както и на иглолистна технологична дървесина. Единствено устойчиво се задържа търсенето на широколистна дървесина за огрев, при която се отчита дори увеличаване на продажбите. Влошената структура на реализираната дървесина и значителното намаляване на цените в резултат на заниженото търсене са причина средната продажна цена на реализираната през годината дървесина да достигне до 59 лв./м³, което е с 8.37 лв./м³ (12 %) по-малко от средната цена за 2008 г. Отчетените средни разходи за добив на дървесина са 22.17 лв./м³, което е с 2.5 % повече от предходната година. В резултат на тези обстоятелства нетните приходи от продажба на дървесина от склад общо за ИАГ намаляват с 24 374 000 лв., или 19 % спрямо 2008 г., при запазване на обема на реализираното количество. Изводът, който се налага, е, че последствията от кризата в пазара на дървесина като количествено и стойностно изражение са се отразили в най-голяма степен на предприятията в структурата на ИАГ.

Основен начин на продажба на дървесина в условията на криза на пазара бе прякото договаряне, чрез което са реализирани 82 %. На тър-

гове за предварителна продажба на прогнозни количества са продадени 18 %, а на явни търгове за продажба от склад на действително добита дървесина са реализирани 0.4 %. За годината продажбата на дървесина от склад е с 25 000 м³ по-малко от добива, с което общата налична дървесина към края на годината достига 211 000 куб. метра.

Изготвянето на финансовите планове на предприятията се извърши при лимитиране на средствата за издръжка на персонала и на разходите за добив на дървесина с цел постигане на положителен финансов резултат от дейността им. Разчетите за ползване на дървесина са изпълнени под 50 % от 23 горски и 2 ловни стопанства, като с най-ниски резултати са ДГС - Благоевград (22 %), ДГС - Клисурска (26 %), ДГС - Струмички (32 %), ДГС - Джебел, ДГС - Ихтиман (35 %), ДГС - Невестино (36 %).

Проблеми, които влияят върху изпълнението на разчетите за ползване на дървесина

Намалено търсене на дървесина в страната в резултат на световната икономическа криза. От края на 2008 г. и през цялата 2009 г. пазарът на дървесина в страната силно се повлия от световната икономическа криза. Търсенето на обла строителна дървесина рязко намал в резултат на спада в строителството. Потреблението на технологична дървесина от големите преработватели значително намал в резултат на намаленото търсене на крайната им продукция на международните пазари. Спирането на дейността на най-големия завод за хартия „Монди Стамболийски“ ЕАД оказва влияние върху неизпълнението на разчетите за ползване на дървесина. Рамковите договори за преходните обекти бяха прекратени след сключване на двустранно споразумение през август. За неизпълнение на договорните задължения от купувачите са удържани неустойки.

Недостатъчен технически и кадрови потенциал, с който разполагат дърводобивните фирми, недостиг на финансови средства за капитално строителство на горски пътища, ремонт и поддръжка на съществуващата пътна мрежа. Това са основните проблеми при ползването на дървесина и за неизпълнението на разчетите за дърводобив, които в условията на криза продължиха да оказват влияние. Дърводобивните фирми не могат да планират дейността си в средносрочен период, защото не са обезпечени с минимален обем дървесина, който да им гарантира възвръщаемост на направените инвестиции, а това води до

липсата на по-производителна техника и технология, занижена техника на безопасност и охрана на труда, ниска квалификация на работниците. Средствата, които ДГС и ДЛС предвиждат към разходите за добив, за ремонт и поддръжка на пътища, са крайно недостатъчни, което е предпоставка за нарушения в горите от страна на фирмите ползватели с оглед компенсирането на тези разходи за сметка на гората.

Трудности при стартиране на процедурите за дългосрочно договаряне на дърводобива и продажбата на дървесина. С промените в ППЗГ през октомври 2008 г. се създаде възможност за сключване на договори за възлагане на дърводобива и за продажба на дървесина със срок до 5 години, с което се постига по-добро планиране на дейността както на фирмите ползватели и потребители на дървесина, така и на ДГС/ДЛС. Независимо от предимствата и възможностите на дългосрочното договаряне за инвестиране в нова високопроизводителна техника, квалификация на кадри, изграждане на пътища, представените през годината предложения на ДГС/ДЛС са за символични количества дървесина на неадекватни пазарни цени. Разработките за началните цени за едни и същи асортименти дървесина, за съседни стопанства със сходни условия, са в голям диапазон и обезсмислят предварително провеждането на търгове за дългосрочни продажби и добив на дървесина.

Възлагане на добива на дървесината при условията и по реда на Закона за обществените поръчки (ЗОП). Отпадането на изискването възлагането на добива на дървесина да се извършва по ЗОП бе заложено като антикризисна мярка, предвид промяната на статута на стопанствата от бюджетен на стопански и във връзка с динамичните промени в търсенето на дървесина. Въпреки многобройните предложения от страна на ИАГ, не е извършена промяна на ЗГ и ППЗГ в тази част. За избягване на дългите срокове при провеждането на процедури по ЗОП държавните горски и ловни стопанства формират малки обекти за добив на дървесина. Изборът на изпълнители през годината се извършва при спазване на изискванията на Наредбата за възлагане на малки обществени поръчки - основно чрез пряко договаряне за обекти на стойност до 15 000 лв., или чрез събиране на три ценови оферти за обекти на стойност от 15 000 до 50 000 лева.

Прякото договаряне при сключването на договори за дърводобив и при продажба на дървесина предоставя необходимата гъвкавост и оперативност на предприятията, работещи като самостоятелни стопански

единици, но, от друга страна, силно намалява прозрачността при дейността им, към която държавната администрация се стреми.

Мерки за отстраняване на съществуващите проблеми

Ситуацията на икономическа криза наложи предприемането на антикризисни мерки от страна на ИАГ, които касаят в голяма степен ползването на дървесина. От антикризисните мерки са предвидени и изпълнени неотложните мерки по промяна на нормативната уредба:

- През януари 2009 г. се извърши промяна в Закона за горите, като отпадна забраната за износ на дървесина за страни извън Европейския съюз, с което се освободи един важен за страната пазар към съседните страни Турция и Македония.

- С цел подобряване на приходната част и финансовото състояние на предприятията се измени размерът на таксите, които ДГС/ДЛС заплащат като процент от продажната цена на дървесината на склад по ПМС №202/2008 г. Премахна се диференциацията на стопанствата според обема на предвиденото ползване по ЛУП.

- След промяна в ППЗГ и отпадане на преговорите с големите преработватели на технологична дървесина заводите преминаха изцяло на закупуване на дървесина от склад директно с ДГС/ДЛС. Търсенето на възможности за намаляване на производствените разходи и постигане на взаимноизгодна и за двете страни договорена цена наложи през последната година съкращаването на предприемаческата печалба на фирмата посредник в търговската верига ДГС/ДЛС - краен потребител. Договарянето за продажба на технологична дървесина на тон е нова практика за стопанствата, която среща трудности поради отчитането на дървесината в различни мерни величини от сечището до завода.

- С цел увеличаване на реализацията и формиране на цени в съответствие със себестойностите на асортиментите дървесина от август 2009 г. бяха премахнати минималните цени за продажба на дървесина от склад.

Едновременно с промените на нормативните актове се предприеха и мерки, свързани с организацията и управлението на процесите по ползване на дървесина. С цел предлагане на дървесина на по-ниска продажна цена, осигуряваща издръжката на съответното стопанство с включена минимална печалба, всички ДГС и ДЛС извършиха преоценка на комплектования лесосечен фонд за 2009 г. чрез подбор на насаждения с

възможно най-ниска себестойност и гарантирана реализация на пазара.

Друга част от антикризисните мерки на ИАГ за 2009 г. се отнася до завишен контрол по разходваните средства за издръжка и капиталови разходи, прецизиране на дължностните щатни разписания с намаляване на административно-управленския персонал. Заложеното прецизиране на броя и териториалния обхват на държавните горски и ловни стопанства се обсъжда в различни варианти, но все още не са предприети реални действия.

2. Ползване на недървесни горски продукти

През 2009 г. приходите от ползване на недървесни горски продукти и услуги от ДГФ възлизат на 2 260 000 лева. Предвид ориентирането на износа на тези продукти основно към страните от ЕС, от 2007 г. се наблюдава значително намаляване в приходите от таксите за диворастващи гъби, билки, горски плодове и други. Отчетените приходи от недървесни горски продукти за последните пет години са представени на фигура 5. За 2009 г. са отчетени най-малко приходи, като спрямо предходната година спадът е 271 000 лв., или 11 %.

Независимо от изменението в ППЗГ през 2008 г. за въвеждане на

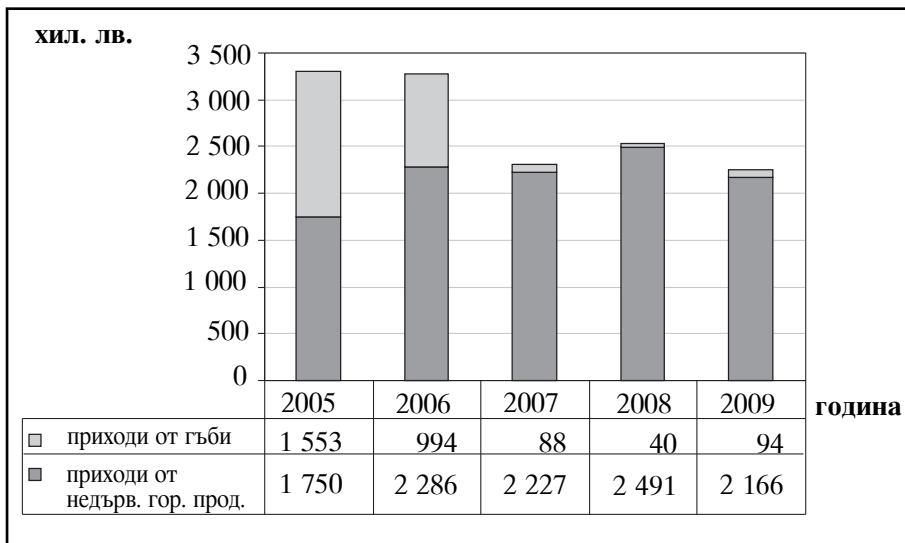

Фиг. 5. Приходи от недървесни горски продукти за периода 2005-2009 г.

нови условия за изкупуване, съхранение и преработване на недървесни горски продукти с цел повишаване на събираемостта на дължимите такси и промяната на размера на таксите, тези мерки не доведоха до желаните резултати през годината. Значителни приходи от недървесни продукти са отчетени като „услуги“ и „други“, в които влизат пашата на животни в горския фонд, такси за ползване на площи за временно складиране на дървени и строителни материали, за временен престой на животни, за ползване на площи за ски писти, за разполагане на временни обекти и съоръжения за осъществяване на стопанска дейност, за устройване на бивак и други.

И през 2009 г. отчетените приходи извън събирането на такси съгласно ПМС № 202/2008 г. са изключително малко. Страничната дейност, като алтернативен източник на приходи за държавните предприятия, има сериозен потенциал, който все още не е достатъчно развит.

ОТЧЕТ ЗА ПРИХОДИТЕ И РАЗХОДИТЕ ПО ДГС И ДЛС И ФИНАНСОВИЯ РЕЗУЛТАТ ЗА 2009 Г. ПО ОПЕРАТИВНИ ДАННИ

По предварителни счетоводни данни за периода от 1 януари до 31 декември 2009 г. държавните горски и ловни стопанства отчетат приходи в размер на 240 182 483 лв., от които 196 730 734 лв. са от стопанската им дейност и 43 451 749 лв. - от финансиране. Най-съществен дял в отчетените приходи е от ползване на дървесина - 71 % от общите приходи. Приходите от ловностопанска дейност са 2.52 %, от финансиране - 18.09 %, от странична дейност - 1.48 %, и други - 6.91 % от отчетените приходи.

Направените разходи за съответния период са 239 273 084 лева. С най-висок относителен дял към общия размер разходи са за външни услуги - 49.29 %. От тях 54.51 % са разходи за сеч и извоз на дървесина. Разходите за работна заплата и осигурителни вноски са 71 067 678 лв., или 29.70 % към общите разходи. Направените разходи за материали са 30 405 194 лв., или 12.70 %, разходите за амортизации са 8 421 288 лв., или 3.52 %, и други разходи по отчет на стойност 11 451 665 лв., което представлява 4.79 % от общо отчетените разходи. Отчетеният финансов резултат (компенсиран) преди преобразуване за данъчни цели е положителен, в размер на 909 399 лв. С положителен резултат за година-

та приключват 122 горски и ловни стопанства. Печалбата им за 2009 г. е на обща стойност 4 218 767 лв., а размерът на загубата за останалите 56 предприятия е 3 309 368 лева.

За 2009 г. са начислени тарифни такси за бюджета на ИАГ на обща стойност 58 217 868 лв., а са преведени 52 274 600 лв., или с 6 143 268 лв. по-малко от начислените. Преводите по ПМС № 202/2008 г. се извършват със забавяне от един месец съгласно чл. 7 от постановлението.

От регионалните дирекции само в РДГ - Варна, всички предприятия приключват 2009 г. с положителен финансов резултат. Общият размер на отчетената печалба за дирекцията е 401 063 лева.

Изводи и препоръки:

Резултатът за 2009 г. по държавни горски и ловни стопанства не е окончателен. Той ще претърпи известни промени до 31 март, когато е срокът за изготвяне и представяне на годишния финансов отчет за предприятията, даден от българското законодателство.

По предварителни данни по-голяма част от държавните предприятия са с добри финансови показатели и се предвижда да реализират положителен резултат от дейността си през 2009 година. Част от тях имат преведено финансиране от бюджета, с което са подобрили икономическите си показатели. Логично се налага изводът, че бюджетното подпомагане трябва да става само при необходимост.

Предприятията с отрицателен финансов резултат в условия на финансова криза следва да оптимизират издръжката на персонала си. Една част от тях отчитат високи разходи за амортизации в резултат на закупуване на ненужни дълготрайни активи, които утежняват издръжката им.

Към 31 декември 2009 г. остана задължение на Изпълнителната агенция по горите към държавните предприятия в размер на 6 897 947 лева. Това са извършени мероприятия в горите, документирани с протоколи, но неразплатени в рамките на годината поради липса на лимит по Системата за електронни бюджетни разплащания (СЕБРА). До голяма степен отрицателният финансов резултат, който посочват част от предприятията в предварителния годишен отчет, се дължи на неосчетоводени по сметка „приходи от финансиране“ дължими суми от бюджета. Признаването им като „приходи от финансиране“ ще подобри финансовия резултат за 2009 г. на съответните държавни предприятия.

Посоченият финансов резултат е преди преобразуване за данъчни цели и ще претърпи корекции. Много от счетоводните операции, кои-

то се вземат в края на годината при анализиране на счетоводните сметки, не са дали своето отражение. Съществуват корективни счетоводни операции в намаляване или увеличаване, които премахват влиянието на наличностите от готова продукция на склад и незавършено производство, както и направените през годината разходи за придобиване на дълготрайни активи по стопански начин.

През 2009 г. държавните горски и ловни стопанства са усвоили бюджетни средства за капиталови разходи в размер на 6 894 479 лева. От тях отчетените средства за извършване на основен ремонт са 3 369 993 лв., а за придобиване на дълготрайни материални активи - 3 524 486 лв. От направените разходи за придобиване на дълготрайни материални активи с най-голям относителен дял е изграждането на нови горски пътища - 1 670 564 лв., или 47.40 %.

Предварителните резултати за 2009 г. като цяло са добри. Държавните горски и ловни стопанства като предприятия по чл. 62, ал. 3 от Търговския закон следва да бъдат по-малко зависими от държавния бюджет. Осигуряването на допълнителни източници за приходи ще подобри финансовото състояние и стабилност на държавните горски предприятия.

ЛОВНОСТОПАНСКА ДЕЙНОСТ

В периода януари-декември 2009 г. в съответствие със задачите и функциите на Дирекция „Ловно стопанство“ е извършена следната дейност, свързана със стопанисването и ползването на дивеча в държавните ловностопански райони на страната и поддържане на екологичното равновесие по горните течения на реките в страната:

- Приет е Закон за изменение и допълнение на Закона за лова и опазване на дивеча (обн. ДВ., бр. 92 от 20 ноември 2009 г.).

- Изработен е проект на изменение и допълнение на Правилник за прилагане на Закона за лова и опазване на дивеча.

- Организиран е, съвместно с МОСВ, семинар „Кампания за повишаване информираността за едрите хищници“.

- Участие в организирането и провеждането на заключителното обсъждане на План за действие за мечката.

- Изработено е задание за изработване на План за действие за глухара.

- Проведени са четири заседания на Ловния съвет.

- Завършено е изграждането на бази за интензивно стопанисване на

дивеча в ДЛС „Граматиново“, ДЛС „Каракуз“, ДЛС „Паламара“ и ДЛС „Кормисош“.

- Осигурено е финансиране на ловностопански, рибостопански и други мероприятия в държавните ловностопански райони в размер на 2 720 000 лева.

- Извършена е втората ваксинация на дивите свине във всички ловностопански райони на страната срещу класическата чума по свинете и орална ваксинация на лисиците срещу бяс по хищниците.

- Изпълнена е държавната поръчка за фермерно производство на ловни птици с цел запазване на екологичното равновесие в страната, като в държавните дивечовъдни станции са излюпени и отгледани до 45-дневна възраст около 36 000 фазана, 8000 яребици, 3000 полудиви паптици, 400 американски пуйки и около 300 токачки.

- В резултат на участието в шест ловни изложения - Дортмунд, Залцбург, Мадрид, Москва, Рамбује и Атина, са постигнати редица договарености за ловен туризъм през настоящия сезон.

- Организирано и проведено е петнадесетото издание на специализираната международна изложба „Природа, лов, риболов“ в Пловдив.

- Съвместно с Националната ветеринарномедицинска служба е организирано събирането и изследването по ензимния метод на проби от отстреляни диви свине за трихинела спиралис и класическа чума по свинете.

- Успешно е изпълнена програмата за разселване на дивеч (муфлон, елен лопатар и дива свиня) в районите на държавните ловни стопанства.

- Организацията и провеждането на ловния туризъм бе на необходимото ниво, като към декември 2009 г. са реализирани приходи в размер на 5 170 704 лева.

- От държавните ловни стопанства са закупени ДМА, които да обслужват ловностопанската, лесокултурната и дърводобивната дейност.

- Извършен е ремонт и са изградени множество биотехнически съоръжения, обслужващи ловностопанската дейност.

- Подготвени са за посев над 9200 дка дивечови ниви, а с есенници са засети повече от 5900 дка от фуражната база на ловните стопанства.

- Осигурен е фуражът за зимното подхранване на дивеча и за основните стада във фермите за производство на дребен дивеч.

- След проведени курсове и успешно издържани изпити в рамките на четирите месеца са издадени 3420 удостоверения за подборен отстрел.

- Произведени са около 490 000 000 рибки от речна и дъгова пъстърва за зарибяване на водоемите и водните течения за спортен риболов в държавния горски фонд.

ОПАЗВАНЕ НА ГОРИТЕ

1. Основни резултати, реализирани мерки и тенденции

Анализът на данните за резултатите от дейността показва, че след драстичното намаляване на нарушенията през 2007 г. вече за втора поредна година се наблюдава увеличаване на техния брой. Все още нивото на незаконна дейност е под средното равнище за периода 1991-2006 г.

Трансформирането на държавните лесничейства в стопански субекти, което натовари още повече горските надзиратели с дейности по стопанисването, ползването и възобновяването на горите, ограничи възможностите на ДГС и ДЛС за ефективно изпълнение на задълженията по опазване на горите. Основните функции по контрол и опазване се пренасочиха към РДГ, но съставът на служителите от горската стража остана непроменен.

Продължи взаимодействието с другите институции. Основните мерки в тази насока са изпълнение на План-програмата за взаимодействие, Методическите указания за разследване на престъпления и установяване на нарушения в горите и дейността на Националния консултативен съвет по опазване на горите.

Независимо че в много отношения е постигнато добро взаимодействие, особено с органите на МВР, работата по разкриването на престъпления в горите като цяло не е достатъчно ефективна. След значителния първоначален ефект от измененията в Наказателния кодекс от края на 2006 г., вече трета година се наблюдава налагането на негативен стереотип на работа, при който всички преписки се връщат за административно производство, без да се вземат предвид данните, утежняващи вината на нарушителите - системност, продължавано престъпление, брутално отношение към контролните органи и др. До съдебна фаза достигат много малка част от преписките, изпратени в прокуратурата, като за 2006 г. образуваните производства и издадените присъди са 17.3 % от тези преписки, за 2007 г. - 13.0 %, за 2008 г. - 6.4 %, а до края на 2009 г. - 4.9 %.

В крайна сметка ефективността се определя от нивото на взаимодействие по места, което се потвърждава от много високите резултати

в отделни региони (РДГ - Пазарджик) и липсата им в други (РДГ - Берковица, Ловеч, София и Кюстендил).

Към 31 декември 2009 г. по преписки от 2009 г. са издадени 77 осъдителни присъди. От тях традиционно най-много - 20 броя, или 26 %, са за района на РДГ - Пазарджик, 11 броя (14 %) са за РДГ - Стара Загора, и по 8 в РДГ - Русе, и РДГ - Велико Търново.

Введе се окончателно върху територията на цялата страна стартиралият през 2007 г. проект за подобряване на дейностите по издаване, отчитане и обработка на документите за транспорт на дървесина от временен склад чрез внедряване на системата „Електронен превозен билет“.

Постигнатите резултати са няколко: силно се ограничи възможността за „източване“ на дървесина, която не се отчита в ДГС или ДЛС; невъзможност за узаконяването на незаконно транспортирана дървесина след констатирането на нарушението; улесни се работата по издаването на документите и тяхното отчитане; подобри се възможността за обработка на данните; повишиха се възможностите за насрещен контрол и разкриване на неистински документи. Поради настъпилата криза с пазара на дървесина в момента е трудно да се отчете прекия ефект върху ограничаването на незаконния оборот на дървесина. Косвен показател в това отношение е значителното завишаване на актовете за незаконен транспорт на дървесина, които са с 27 % повече от 2008 г., при общо увеличаване на актовете по ЗГ с 18.5 %. Тези нарушения съставляват основната част от установените нарушения - 37 % от актовете по ЗГ. Това донякъде свидетелства и за занижен контрол в горския фонд.

В потвърждение на това е и фактът, че служителите от горската стража (заедно с тези на КГП) са 14.3 % от общата численост на лицата, ангажирани с опазване на горите, а са установили 25.8 % от нарушенията.

Забелязва се значително увеличаване на кражбите на дървесина чрез „изписването“ на незаконна дървесина от складове за преработка и търговия. По този начин се избягва издаването на електронен билет, като се смесва законна с незаконна дървесина или се използват „услугите“ на служители по горите за поставянето на експедиционна горска марка.

Смятаме, че разработването и внедряването на система за електронно издаване или регистриране на издадените разрешителни доку-

менти (каквато се експериментира в РДГ - Кюстендил) значително ще ограничи възможностите за нарушения по ЗГ и ЗЛОД и ще улесни много контролната дейност. В тази система следва да се разработи и електронен дневник за обектите за преработка и търговия с дървесина, което е особено актуално за големите преработватели на дървесина.

Като райони с традиционно висока концентрация на нарушенията за поредна година се очертават РДГ - Ловеч, и РДГ - Берковица.

Причините остават същите, както и през предходните години - слаба координация между звената на ИАГ и Прокуратурата, а в отделни случаи и с МВР. Показателно е, че при толкова висока концентрация на нарушенията през последните години за двете дирекции има само по няколко осъдителни присъди. За района на РДГ - Берковица, са характерни най-вече нарушенията от малцинствени групи в района на ДГС - Видин, ДГС - Враца, ДГС - Монтана, ДГС - Белоградчик, ДГС - Лом и други. Най-тежко е положението в ДГС - Видин, където директорът на стопанството не предприема адекватни действия. РДГ - Берковица, е на първо място по брой на нарушенията - 14.3 % от общия брой. За района на РДГ - Ловеч, по-сериозни проблеми има при промишления дърводобив, като основната част от нарушенията са съсредоточени в ДГС - Ловеч, където има данни за неадекватни действия на директора на стопанството, и ДГС - Лесидрен, където промишлен дърводобив осъществяват фирмите „Алдекс“ ООД (сега „Алсевда“ ООД и „ДФФ Комерс“ ЕАД) и „Дитекс-БД“ ЕООД, които имат сериозно влияние в региона. РДГ - Ловеч, за поредна година има най-голям дял - 27.6 %, от незаконно добитата дървесина именно поради незаконните сечи във и около разрешени обекти за дърводобив. РДГ - Ловеч, е на първо място за страната по концентрация на нарушения в едно стопанство - ДГС - Плевен, с 812 нарушения и 800 акта. Значителни проблеми от незаконни сечи има в районите на ДГС - Тетевен, и ДГС - Луковит.

В двете дирекции са добити 45.1 % от незаконната дървесина за страната. Ако добавим и дървесината от района на РДГ - София, която е 11.5 % от общото количество, виждаме, че трите дирекции формират 56.6 % от незаконния дърводобив в страната.

Значително увеличаване на нарушенията се забелязва в РДГ - Благоевград, и в РДГ - Русе, като увеличаването за РДГ - Благоевград, е за втора поредна година.

В края на годината бяха предприети сериозни усилия за пресичане на нарушенията в района на ДГС - Ихтиман, и РДГ - Берковица. Пос-

тигнати бяха значителни успехи, но липсата на финансови средства наложи ограничаване на мерките и резултатите не можаха да бъдат запазени. Икономическата криза повлия сериозно върху увеличаването на нарушенията в тези райони, тъй като се повиши търсенето на евтини дърва за горене.

Най-трайни положителни резултати има в района на РДГ - Пазарджик, дирекция с изключителни проблеми в миналото, която сега е структура с едно от най-ниските нива на незаконна дейност - 3.3 % от нарушенията и 1.0 % от дървесината. Отчитаме, че това се дължи основно на много доброто взаимодействие с органите на Прокуратурата и МВР и добрата наказателна практика за престъпления в горите.

ОПАЗВАНЕ НА ГОРИТЕ ОТ ПОЖАРИ ПРЕЗ 2009 г.

1. Статистика и анализ

Статистиката на ИАГ за възникналите пожари в горския фонд на страната през 2009 г. показва спад на броя и площта на засегнатите територии в сравнение с 2008 година. През годината бяха регистрирани 314 горски пожара, при което са опожарени 22 764 дка горски територии. Площта на върховите пожари е 832 дка. При сравнение със средногодишно опожаряваните 110 279 дка и среден брой на пожарите 576 за периода 1991-2008 г., можем да отнесем 2009 г. към годините със сравнително малки за горското стопанство щети от пожари. Средната площ на един пожар през 2009 г. е 73 дка, при средна за периода от 2001 до 2008 г. - 185 дка. Като се има предвид броят на пожарите и опожарената площ, може да се отчете, че има известно подобряване на дейностите по ограничаването и относително по-бързото ликвидиране на пожарите в сравнение с периода от 2001 до 2008 година.

Най-много горски пожари през 2009 г. възникнаха през август - 87, април - 60, и юни - 39 броя. Най-голям е броят и площта им в РДГ - Кърджали - 32 броя и 7531 дка, Ловеч - 27 броя и 4205 дка, Сливен - 22 броя и 2603 дка, Пазарджик - 34 броя и 1469 дка, София - 24 броя и 1715 дка, следвани от РДГ - Бургас - 31 броя и 1331 дка, Берковица - 15 броя и 1184 дка и др. В три Регионални дирекции по горите (Кърджали, Ловеч и Сливен) бяха регистрирани над 60 % от опожарените площи в страната.

Данните за 2009 г. сочат, че 76 %, или 17 340 дка, от общо опожарената площ е залесена, а 24 %, или 5424 дка са незалесени площи. От

опожарените залесени площи 11.6 % са били с иглолистна, а 88.4 % са с широколистна и смесена растителност. Преките щети за горските територии и съоръженията от системата на ИАГ са в размер на 274 902 лева.

Интересен факт е, че най-голям дял са опожарените площи общинска собственост - 45.4 %, или 10 373 дка; 39.9 %, или 9050 дка са държавна собственост и 14.7 %, или 3341 дка са частна собственост.

Основните причини за възникване на горски пожари през 2009 година са:

- опожаряване на растителност (стърница и ливади) - 109 броя (35 %);
- небрежност - 132 броя (42.5 %);
- естествени - 3 броя (1 %);
- неизвестни - 70 броя (22 %).

Голяма част от причините, определени като неизвестни, също се дължат на небрежност при опожаряване на нежелана растителност.

Намаляването на броя на пожарите през 2009 г. се дължи основно на метеорологичните условия, най-вече в по-голямото и равномерно разпределение на падналите валежи.

От 2007 г. действа нова информационна система за регистриране и отчитане на горските пожари. През 2009 г. бе финализирана и доставката на 48 специализирани високопроходими автомобили за патрулиране и първоначална атака на горски пожари. Очакванията са тези автомобили да спомогнат в значителна степен за осъществяване на необходимия превантивен контрол, както и за много по-успешни гасителни действия.

2. Изпълнение на противопожарните мероприятия

В края на 2009 г. за противопожарни мероприятия (ППМ) бяха разчетени 1 806 019 лв., от които 366 733 лв. бюджетни средства, 1 408 100 лв. от стопанска дейност и 31 186 лв. от Програмата за развитие на селските райони. В сравнение с първоначалния разчет за 2009 г., който бе в размер на 2 340 811 лв., намаляването е с почти 550 000 лева.

До края на 2009 г. са изразходвани 817 358 лв. - от тях 291 409 лв. бюджетни средства и 525 949 лв. от стопанска дейност. Изразходването на разчетените средства е в рамките на 45 % спрямо представения последен разчет и 35 % спрямо първоначалния за годината. За съжаление

предупрежденията, че поради невъзможността на ДГС и ДЛС да осигурят навреме средства от стопанската си дейност, голяма част от предвидените за годината ППМ няма да бъдат изпълнени, се оправдаха. От страна на регионалните дирекции по горите не бе упражнен строг контрол за изпълнение на ППМ. Не са докладвани санкции, наложени за неизпълнение на ППМ от собственици на гори.

По Програмата за развитие на селските райони на практика не е започнало финансиране на дейности по мярка 226 в частта ѝ за въвеждане на превантивни дейности за опазване на горите от пожари, независимо че до момента са представени над 30 проекта. Забавянето на процедурите с повече от година демотивира ДГС и ДЛС да изготвят нови проекти, макар че това е единствената възможност за осигуряване на външно финансиране за изпълнение на ППМ. Финансовият ресурс по тази мярка за периода 2007-2013 е в размер на почти 30 млн. евро.

Изпълнението на основните противопожарни мероприятия е следното:

Наблюдателни кули (поддръжка и направа на нови) - при разчет 7500 лв. и предвидени за поддръжка 7 броя, до края на годината са отчетени 3 броя в РДГ - Стара Загора. Не бяха изпълнени предвидените 4 кули в РДГ - Бургас.

Бариерни прегради - при разчет 27 190 лв. и предвидени за изпълнение нови 121 673 л.м са изпълнени 183 230 л.м в РДГ - Бургас, Сливен и Шумен, на обща стойност 13 144 лв. Средната цена на л.м е 0.07 лв. при заложена 0.22 лв. Като цяло това е показателят с най-висок процент на преизпълнение - над 200 %, дължащо се на отчетените в РДГ - Шумен, прегради по границите с горския фонд, направени от земеделски кооперации. В РДГ - Смолян, са предвидени средства в размер на 2000 лв., но не е отчетено никакво изпълнение.

Лесокултурни прегради - при разчет 77 120 лв. и предвидени за изпълнение 478 714 л.м са изпълнени 407 610 л.м (85 %) на обща стойност 49 034 лв. Средната цена на л.м е 0.12 лв. при очаквана 0.16 лв. Изпълнени са лесокултурните прегради в РДГ - Стара Загора, Благоевград, Велико Търново и частично в Бургас и Сливен. Най-голямо неизпълнение има в РДГ - Пловдив и Кюстендил.

Минерализовани ивици - при разчет 701 821 лв. от предвидените за изпълнение 2 660 345 л.м са изпълнени 2 508 932 л.м в почти всички РДГ на обща стойност 395 062 лв. Средната цена на л.м е 0.16 лв. при

очаквана 0.26 лв. Независимо от тежката финансова година над и около 100 % са изпълнени минерализованите ивици в РДГ - Берковица, Шумен, Стара Загора, Варна, Кърджали, Ловеч и София. Най-сериозно е неизпълнението в РДГ - Сливен (31 %) и Кюстендил (39 %).

Други изразходвани средства - включва разходите, направени за закупуване и осигуряване на противопожарните депа, защитни облекла, табели, авиоплощадки и др. Предвидени са 431 763 лв., от които през 2009 г. са изразходвани само 106 298 лв. Това е показателят с най-слаб процент на изпълнение - 25 %.

Пожаронаблюдатели - при разчет за годината 501 811 лв. до края на декември са усвоени 229 521 лв. за назначаването на 293 пожаронаблюдатели по време на пожароопасния сезон.

Гасене - при разчет за годината 53 574 лв. до края на октомври са изразходвани 20 563 лева.

С най-слаби показатели на изпълнение на противопожарните мероприятия са ДГС/ДЛС в РДГ - Смолян, Сливен, Благоевград и Велико Търново. В същото време в РДГ - София, Стара Загора, Шумен и Кърджали са изпълнени основните предвидени ППМ и дори са реализирани икономии на средства.

3. Изпълнение на приоритетните задачи през 2009 година

1. Обявен бе пожароопасен сезон за горския фонд на страната за периода 1 април - 11 октомври 2009 година.

2. Разпределени бяха 48-те специализирани високопроходими автомобили за патрулиране и първоначална атака на горски пожари. Обучени са служителите на ДГС/ДЛС за работа с тях.

3. Одобрени бяха разчетите на РДГ за противопожарни мероприятия през годината.

4. Проведено бе заседание на Междуправителствения координационен съвет за опазване на горите от пожари.

5. В изпълнение на Наредба № 30 за условията и реда за извършване на противопожарни мероприятия в горския фонд и опазване на горите от пожари (2003 г.) регионалните дирекции по горите подготвиха регионални програми за опазване на горите от пожари, които представиха по време на пролетните съвместни проверки от ИАГ с представители на Главна дирекция „Пожарна безопасност и спасяване“.

ИНФОРМАЦИОННИ ДЕЙНОСТИ

В съответствие с функциите и задачите на Дирекция „Информационни дейности“ и приетия годишен план за 2009 г. са извършени следните дейности:

Осигурено е интегрирането на информационната система на ИАГ със системите на другите звена от държавната администрация.

- През 2009 г. служители от Дирекцията участваха в заседания на работната група на Съвета на директорите по информационни и комуникационни технологии към Министерския съвет.

- Дирекция „Информационни дейности“ участва в изпълнението на проект по програма ОПАК „Повишаване на прозрачността и отчетността на дейността на ДАГ“, модули „Разработване на Комуникационна стратегия на ДАГ за осигуряване на прозрачност и информиране на гражданите и бизнеса“ и „Оптимизиране и допълване на интернет страницата на ИАГ“.

- Служители от Дирекцията участваха в заседанията и обученията в рамките на дейността на междуведомствената работна група по прилагането на Директива 2007/02/ЕС/INSPIRE.

- Проведено е обучение със системните администратори от регионалните дирекции по горите за работа с актуалната версия на системата за управление на документооборота „Micsy“.

- Работна група, съставена от експерти на ИАГ, РДГ и ДЛС, изготви технико-икономическо задание за изработване на модул на отчетна форма 1 ГС и поместването му в интернет базираната система www.system.dag.bg.

- Преструктурирана и актуализирана е уеб страницата на Изпълнителната агенция по горите.

- Разработени и представени за обсъждане са Комуникационна стратегия и Медиен план на ИАГ за 2010 година.

- Дирекция „Информационни дейности“ участва в годишната работна среща на Евростат и в дейностите на работната група по горска комуникация към Европейския съюз, свързани с изработването на Европейска горска комуникационна стратегия.

ВЪТРЕШЕН ОДИТ

1. Одитни ангажименти

Съгласно утвърдения годишен план за дейността по вътрешен одит от председателя на ДАГ за 2009 г. са поети и извършени 42 одитни ангажимента за даване на увереност (ОАУ). Изготвени са и са приети 44 одитни доклада. По искане на ръководството на ДАГ/ИАГ от плана са отпаднали 14 обекта, като на тяхно място са включени и одитирани други 16 обекта.

За изпълнението на одитните задачи тримесечно на председателя на Държавната агенция по горите са представяни доклади на основание чл. 28, ал. 3 от Закона за вътрешния одит в публичния сектор и раздел V от Статута на дирекцията, като по тях е вземано отношение и с цел недопускане на установените слабости и нарушения са уведомявани останалите структури и специализирани териториални звена към Агенцията.

По два одитни доклада за установените индикатори за измами са уведомени компетентните органи.

В обхвата на одитите са включени: финансовото управление на бюджетните средства и управлението на имуществото на 3 регионални дирекции по горите, 29 държавни горски стопанства и 12 държавни ловни стопанства.

Извършени са одити на финансовото управление на бюджетните средства и управлението на имуществото в РДГ - Велико Търново, РДГ - Кърджали, РДГ - Стара Загора, и държавните горски и ловни стопанства на тяхна територия за периода от 1 януари 2008 г. до 31 август 2009 година.

Извършени са финансови одити за управлението на бюджетните средства и управлението на имуществото за отчетен период от 1 януари до 31 декември 2008 г. на Тополово стопанство - Пазарджик, на ДПП „Рилски манастир“, ДПП „Странджа“, ДПП „Българка“, ДГС - Асеновград, ДГС - Пловдив, ДГС - Буйновци, ДГС - Генерал Тошево, ДГС - Белово, ДГС - Симитли, ДГС - Севлиево, ДГС - Тутракан, ДГС - Твърдица, ДГС - Царево, ДГС - Борино, ДГС - Борима, ДГС - Елхово, ДГС - Кричим, ДГС - Ловеч, ДГС - Невестино, ДГС - Петрич, ДГС - Цонево, ДГС - гр. Гоце Делчев, и ДГС - Своге, ДЛС „Ракитово“, ДЛС „Каракуз“, ДЛС „Чекерица“, ДЛС „Граматиново“, ДЛС „Мазалат“, ДЛС „Чепино“ и ДЛС „Шерба“.

Извън плана за одитната дейност за 2009 г. са извършени и одитни ангажименти за даване на увереност на ДГС - Невестино, ДГС - Чипровци, ДГС - Пещера, ДГС - Пазарджик, ДГС - Места, ДГС - Девин, ДГС - Ловеч, ДГС - Борима, ДГС - Борино, ДЛС „Чекерица“, ДЛС „Ракитово“, ДЛС „Болярка“, ДЛС „Чепино“ и ДЛС „Осогово“.

2. Състояние и функциониране на системите за финансово управление и контрол

Изготвените и утвърдени вътрешни правила, политики, процедури и инструкции в одитираните регионални дирекции на горите като цяло функционират и осигуряват спазването на нормативните и вътрешните актове за 2008 година.

В голяма степен същите са актуализирани в съответствие с изискванията на Закона за финансово управление и контрол в публичния сектор (ЗФУКПС, ДВ, бр. 21, 2006 г.). Предварителният контрол за поемане на задължения и извършване на разходи не се осъществява от оторизирани лица, а от главните счетоводители. Въпреки утвърдените длъжности за финансови контролори в РДГ такива не са назначени.

В одитираните ДГС и ДЛС за 2008 г. утвърдените вътрешни правила, политики, процедури и инструкции не са актуализирани в съответствие с изискванията на ЗФУКПС, като актуализацията се извършва през първото шестмесечие на 2009 г.

В някои от одитираните ДГС и ДЛС е установен конфликт на интереси:

- Директорите не са подали в законоустановения срок декларации за конфликт на интереси или са подали с невярно съдържание, като не са посочили назначени служители, с които са в родствени връзки.

- Участие в търговски дружества и други организации, които не са посочени в декларациите.

- Възлагане на служители да маркират дървесина за добив от фирми, със собствениците на които са в родствени връзки.

- Възлагане на услуги по граждански договори на служители от ДГС и ДЛС.

3. Финансово управление на бюджетния процес

В някои от одитираните обекти е допуснато несъответствие по параграфи между Бюджетната сметка и Отчета за касово изпълнение на бюджета, неразпределение по параграфи и подпараграфи на бюджета,

неутвърдени от председателя на ДАГ бюджет до 30 юни 2008 г. и финансов план до 31 декември 2008 година.

В някои ДЛС е установена разлика между утвърдения финансов план и извършеното финансиране от ДАГ през 2008 г. Разликата се дължи на преведените средства през декември 2008 г., за отпускането на които ДЛС не разполагат с писма или допълнителен разчет от ДАГ.

В годишния финансов отчет на някои ДГС са посочени вземания с изтекъл срок на погасителна давност, т.е. несъбираеми (несъбрани наеми и консумативи за ползването на административна сграда и несъбрани суми за продадена дървесина).

В някои ДЛС данните и финансовата информация по отношение извършването на утвърдените капиталови разходи са недостатъчно надеждни. Липсата на правила и процедури като част от системата за финансово управление и контрол (СФУК) са довели до липсата на вътрешен контрол. Разходването на средства за придобиване на ДМА и основен ремонт е извършено при съмнителна прозрачност и законосъобразност.

4. Законосъобразност на извършените разходи и отчетени приходи на бюджетни средства

Бюджетните приходи и разходи на одитираните обекти са законосъобразни. Отчитани са по съответните счетоводни сметки съгласно Сметкоплана на бюджетните предприятия (СБП), което позволява да се контролира текущо и в края на годината изпълнението на различните мероприятия и видовете разходи и дава достатъчна увереност, че полученото финансиране от бюджета на ДАГ/ИАГ е вложено за изпълнение на заложеното в бюджетната сметка.

За извършване на строително-ремонтни дейности на обект липсва одобрена и съгласувана спецификация, която е посочена като неразделна част от договора, а цената на офертата е по-висока от стойността на сключения договор. При откриване на строителна площадка и приемане на строително-ремонтни дейности не е назначена комисия и не е осигурено присъствие на технически специалисти, които да приемат извършените работи. Със сключването на анекси са направени промени в договорите, което представлява нарушение на разпоредбите на чл. 33, ал. 1 от Наредбата за възлагане на малки обществени поръчки (НВМОП), съгласно които страните нямат право да ги променят. Без

да е подписан двустранен протокол, в който да бъдат описани строително-монтажните работи по вид, количество и качество, са изплатени суми, с което не е спазена клауза от сключен договор за преустройство и ремонт на съществуващ трафопост в сграда.

В ДЛС данните и финансовата информация по отношение извършването на утвърдените капиталови разходи са недостатъчно надеждни. Липсата на правила и процедури, като част от СФУК, са довели до липсата на вътрешен контрол.

При събиране и отчитане от горските стражари на суми от тарифни такси за местното население не е изграден контролен механизъм, регламентиращ сроковете за отчитане, отговорности на лицата и изискванията към първичните документи - позволителни за извоз. В резултат на това е допуснато в някои случаи забавяне в отчитането на събраните от горските стражари суми от няколко дена до няколко месеца, което, от своя страна, води до забавяне на превеждането им към ДАГ/ИАГ и създава предпоставки за нарушаване на финансовата дисциплина.

В ДГС на основание издадена заповед от директора и приложен ценоразпис са събирани незаконосъобразно такси за извършени административни и технически услуги на клиенти.

В някои ДЛС не са предприети действия по административен или съдебен ред към некоректните длъжници за събиране на значителни вземания от продажба на дървесина и от продажба на услуги по организирания ловен туризъм.

В ДЛС са закупени и заплатени големи количества строителни материали, които не са заприходени в материалните счетоводни сметки.

В РДГ са извършени и отчетени разходи по бюджетни параграфи и подпараграфи, без да има одобрен бюджетен кредит.

Извършвани са текущи разходи за строително-монтажни работи (СМР), преди да бъдат разрешени от ДАГ. Протоколите за извършеното СМР са подписвани от некомпетентни лица в строителството.

Допуснато е отчитане на задгранична командировка и представяне на документи за разходи, без да са съпроводени със съответния превод на български език.

За времето от 1 януари до 31 август 2009 г. в ДГС е заплащано на адвокат месечно възнаграждение за текущо правно обслужване. Липсва предварително сключен договор, с който да се конкретизира видът и обемът на услугата, както и начинът на определяне на възнагражде-

нието. Определен е размер, който е заплащан всеки месец. Типовите договори са подписвани еднолично от директора на ДГС. Не са изготвени констативни протоколи за обема и качеството на извършената работа, въз основа на които да се извърши и плащането. За същия период в ДГС има щатна бройка и е назначен юрисконсулт по трудово правоотношение, в чиято длъжностна характеристика е заложено именно правното обслужване на стопанството.

При доставки на гориво за отопление не са съставени приемно-предавателни протоколи от комисия, която да удостовери реалното количество доставено гориво. Фактурите са подписвани единствено от домакина. За работата на котелната централа не е издадена заповед за режима на работата, период на отоплителен сезон, разходна норма за един час, дневник за отработени часове. В края на отоплителния сезон не е правена инвентаризация, за да се установи наличното количество гориво, а оттам и реално изразходваното.

В ДГС са изготвяни за отделните тримесечия справки за образуване на средна работна заплата (СРЗ), в т.ч. и за полагащите се възнаграждения на директорите. Изготвяните справки не са уеднаквени, като всяко ДГС е използвало свой образец. Справките не са ясни и не дават достатъчно информация как са изчислени полагащите се СРЗ, не са посочвани показателите и критериите от Приложение № 2 на Инструкцията за образуване на средствата за работна заплата в ДГС и ДЛС, а е посочван само процентът върху съответната средна брутна работна заплата (СБРЗ) за тримесечието. Така използваните справки не позволяват осъществяването на достатъчно ефективен вътрешен контрол. Дадените указания от ДАГ за приложението на инструкцията за работната заплата не са съгласувани от ДГС с РДГ. Липсват заповеди за съгласуване на размера на средствата за допълнително материално стимулиране (ДМС) на директорите и служителите на ДГС с директора на РДГ, когато са над една месечна брутна работна заплата, с което не е спазена Заповед № 1555 от 26.08.2008 г. на председателя на ДАГ.

5. Изпълнение на дейностите по ползване на дървесина от ДГФ

По договори за ползване на дървесина по реда на чл. 80, ал. 2, т. 3 от ППЗГ са постъпили първоначални авансови вноски в размер по-малък от договорените и са внесени след издаване на позволително за сеч, при което са нарушени договорните отношения. Допуснато е транспор-

тиране на дървесина от обектите преди нейното заплащане, което представлява нарушение на чл. 87 н, ал. 5 от ППЗГ.

Допуснато е извършване на авансово плащане за недобита дървесина, с което е нарушен начин на плащане, определен в сключените договори - цената да се заплаща за реално добита дървесина след приемане на работата с приемно-предавателен протокол.

При ползването на дървесина не се спазват графици, заложиени в договорите, което представлява неизпълнение на договорните отношения, като не са уведомявани изпълнителите с писмо за дължима неустойка, не е начислявана и не е изплащана такава.

По сключен договор за предоставяне на изпълнението на дейности, предвидени в лесоустройствения проект, е допуснато да бъдат издавани транспортни позволителни преди да е заплатена стойността на извозената дървесина. Освен това са издавани превозни билети преди издаването на позволителните за транспортиране. По този начин е допуснато да бъде ползвана дървесина, която не е била заплатена от изпълнителя и не са спазени разпоредбите на чл. 87 р, ал. 12 от ППЗГ. В счетоводството не е извършвано текущо осчетоводяване на добитата и реализирана дървесина, респективно изплатени и получени суми. За забавените плащания не са начислени, осчетоводени и предявени следуемите се лихви.

При сключването на договор за добив на дървесина в ДГС не е определен начален и краен срок за сеч на насаждението, вследствие на което е невъзможно да бъде изпълнена клаузата по договора за издаване на позволително за сеч.

В ДГС са сключвани договори за възлагане на услугата „сеч и извоз на дървесина до временен склад“ с 4-5 фирми, които са приели да извършват голям обем добив, без да имат необходимите техника и персонал, а това е довело до неизпълнение на сключените договори за добив, а оттам и на тези за продажба на дървесината. Въпреки че сроковете за сеч и извоз в сключените договори с фирмите изпълнителки са регламентирани, не са спазвани, като са сключвани анекси за тяхното удължаване. От общо сключените 27 договора за възлагане на услугата „сеч и извоз“ 14 са сключени с една фирма, като по 11 от тях фирмата не е добила договорените количества.

Транспортирането на дървесина от обектите се осъществява преди нейното заплащане, с което директорите на ДЛС са допуснали нарушения на разпоредбите на чл. 87 н, ал. 5 и чл. 87 р, ал. 12 от ППЗГ, както

и на клаузите по сключените договори. При продажба на дървесина от временен склад, чрез провеждане на търг с явно наддаване по реда на чл. 87 п, ал. 1, т. 1 и ал. 2, т. 2 от ППЗГ, не е извършено заплащане в срок до три работни дена от датата на обявяване на резултатите от търга, при което директорът на ДЛС не е спазил условията, определени с чл. 87 т, т. 1 и т. 2 от ППЗГ. Договорите, сключени през 2008 г., не съдържат подпис на главния счетоводител на ДЛС, с което не са спазени разпоредбите на ЗФУКПС относно прилагането на системата за двоен подпис.

В ДГС и ДЛС не са събрани вземания от реализация на дървесина.

В ДЛС не са издадени наказателни постановления за съставени актове за нарушение в законоустановения шестмесечен срок за издаване.

В ДЛС и ДГС е допуснато транспортиране на дървесина, без да е заплатена.

При възлагане на услугата „добив на дървесина“ в поделенията на РДГ са допуснати нарушения по НВМОП. В състава на комисиите не се осигурява присъствие на правоспособен юрист.

При провеждане на мероприятия по ЛКМ, финансирани със средства от бюджетната сметка, е допуснато да се изплатят допълнително средства, които не са заложили и не са приети по договора за изпълнение. Изплащани са обезщетения за неизползван годишен отпуск на временни наемни работници, чрез Бюрото по труда, респективно МТСП, при изпълнение на предварително договорени мероприятия по ЛКД. Немотивирано са прекратени договори за изпълнение на ЛКМ.

В ДПП приемането на извършената работа от фирмите изпълнители на ЛКД не е извършвано от длъжностни лица, притежаващи необходимата компетентност и професионален опит.

Директор на ДЛС не е предприел действия за провеждане на малка обществена поръчка по реда на НВМОП за определяне на фирма доставчик на комбиниран фураж през 2008 г., като не е взел предвид количеството и стойността на изразходения фураж през 2007 година.

В ДГС е допуснато да бъдат заплатени лесокултурни мероприятия, които не са извършени.

В ДЛС и ДЛС съществуват несъбрани вземания от извършени услуги по ОЛТ.

В ДЛС е допуснато закупуване на дивечов фураж, без да са ясно дефинирани съхранението, движението и отчитането му.

6. Управление на имуществото

Със заповед на председателя на ДАГ на природен парк е предоставен за управление недвижим имот, държавна собственост. Имотът е предаден с надлежно оформен приемно-предавателен протокол, но ръководството на парка не е изисквало издаването на акт за държавна собственост. Допуснато е недобро стопанисване на предоставеното недвижимо имущество за управление. Без нормативно основание е допуснато владеење на недвижимо имущество, собственост на ДГС.

Построена е битова сграда, за която ДГС разполага с акт за държавна собственост. Сградата е заведена в активите на държавното горско стопанство, начисляват се амортизации и са заплащат местните данъци и такси. Сградата не се ползва и стопанисва от държавното горско стопанство, а е преотстъпена за ползване на военно поделение. Ползвателите са извършили множество промени и реконструкции, за които не е искано съгласието и не е уведомен собственикът. Ръководството на ДГС е потърсило съдействие от Министерство на отбраната за регламентиране на ползването на сградата, на което отговор не е получен.

Дирекция на природен парк стопанисва два имота, предоставени ѝ за управление и ползване като структура на ДАГ, в съответствие със законите изисквания. Към момента на одита не са предприети действия от ръководството на ДПП за актуване на двуетажна къща - информационно-посетителски център, като държавна собственост. Имотът е включен в активите на ДПП към 31 декември 2008 г. Предприети са действия за актуване на административната сграда, но към момента на одита ДПП не разполага с актове за държавна собственост за недвижимите имоти, предоставени ѝ за управление. Административната сграда не е включена в активите на ДПП към 31 декември 2008 г., а е заведена в задбалансова сметка 9110 „Чужди дълготрайни активи за съхранение“.

В РДГ при процедурите за изключване на имоти от ДГФ при приети експертни оценки е допуснато договориране на втори оценки, стойността на които надвишава в пъти първоначалните.

В РДГ не са подготвени документи за актуализиране или актуване на имоти като държавна собственост.

Не е изпълнено разпореждането със заповеди на ДАГ за прехвърлянето на 7 автомобила от поделенията на РДГ. Автомобилите са предадени за ползване в РДГ, а счетоводно се водят в поделенията, които плащат и разходите за поддръжката и ползването им.

В ДГС е извършен основен ремонт на лек автомобил, но е отчетен

като текущ разход и не е взето разрешение от ДАГ. Бракуваните ДМА в ДГС и ДЛС не са ликвидирани.

ИНСПЕКТОРАТ

В изпълнение на Годишния план през 2009 г. служителите на Инспектората при Изпълнителната агенция по горите, съгласно чл. 18, ал. 2 от Устройствения правилник на ДАГ са извършили 39 планови проверки и проверки по изпратени сигнали до ИАГ (вкл. получени по e-mail), Министерския съвет, Главния инспекторат при Министерския съвет, Комисията по борба с корупцията, конфликт на интереси и парламентарна етика при Народното събрание и други.

В Държавна агенция по горите:

- проверка по изработване и въвеждане на „Електронен превозен билет“;

В Регионална дирекция по горите - Благоевград:

- проверка по сигнал за ДГС - гр. Гоце Делчев;
- проверка по доклад за ДГС - Благоевград.
- последващ контрол по изпълнение на дадените препоръки в ДГС - Благоевград, и ДГС - гр. Гоце Делчев.

В Регионална дирекция по горите - Бургас:

- проверка по сигнал за ДГС - Айтос;
- комплексна проверка и проверка по сигнал за ДГС - Царево.

В Регионална дирекция по горите - Варна:

- 2 комплексни проверки на ДГС - Старо Оряхово, и ДЛС „Шерба“;
- проверка по сигнал на служител на ДГС - Варна;

В Регионална дирекция по горите - Велико Търново:

- проверка и последващ контрол по изпълнение на предписанията в териториалния обхват на РДГ с проверени поделения ДГС - Горна Оряховица, ДГС - Севлиево, ДЛС „Болярка“ и ДЛС „Росица“;

- 2 проверки по сигнали за нарушения на територията на ДЛС „Болярка“.

В Регионална дирекция по горите - Кърджали:

- комплексна проверка и проверка по сигнал за ДГС - Ивайловград.

В Регионална дирекция по горите - Кюстендил:

- комплексна проверка и проверка по сигнал в ДЛС „Витошко-Студена“.

В Регионална дирекция по горите - Ловеч:

- проверка по сигнал за ДГС - Лесидрен.

В Регионална дирекция по горите - Пазарджик:

- проверка по сигнал за нарушения в ДЛС „Чепино“.

В Регионална дирекция по горите - Пловдив:

- 2 комплексни проверки на ДГС - Карлово, и ДГС - Клисурса;

- комплексна проверка и проверка по сигнал в ДЛС „Кормисош“.

В Регионална дирекция по горите - Русе:

- комплексна проверка в ДГС - Силистра;

- комплексна проверка в ДЛС „Сеслав“.

В Регионална дирекция по горите - Сливен:

- 2 проверки по сигнали за нарушения в ДГС - Сливен, и ДЛС „Котел“;

- комплексна проверка на ДЛС „Котел“;

- проверка по сигнал за нарушения в РДГ - Сливен.

В Регионална дирекция по горите - Смолян:

- 2 проверки по сигнали за нарушения в ДГС - Девин, и ДГС - Доспат.

В Регионална дирекция по горите - София:

- проверка по сигнал за нарушения в ДГС - Ботевград;

- проверка по сигнал за нарушения в ДГС - Боровец;

- комплексна проверка в ДГС - Боровец.

В Регионална дирекция по горите - Стара Загора:

- комплексна проверка на ДГС - Стара Загора;

- комплексна проверка на ДГС - Казанлък;

- комплексна проверка на ДГС - Гурково;

- проверка по сигнал в РДГ - Стара Загора.

В Регионална дирекция по горите - Шумен:

- комплексна проверка в ДГС - Търговище;

- комплексна проверка и проверка по 13 сигнала за ДГС - гр. Омуртаг.

В дирекции на природни паркове:

- комплексна проверка на дейността на ДПП „Врачански Балкан“;

- комплексна проверка на дейността на ДПП „Странджа“;

- комплексна проверка на дейността на ДПП „Златни пясъци“.

В резултат на извършените проверки писмено са дадени 604 препоръки.

В заключителната част на представените доклади, поради наличие на данни за извършени престъпления, е предложено и одобрено сезира-

нето на Районна прокуратура и Икономическа полиция по 8 проверки.

По една проверка е сезирана Държавната агенция „Национална сигурност“.

Предложено е ръководството на ДАГ/ИАГ да потърси отговорност от 46 служители на РДГ, ДЛС, ДГС и ДПП, както и да бъде потърсена отговорност (имуществена или прекратяване на договора за управление) от 11 директори на ДГС и ДЛС.

По получените (от Министерския съвет, Народното събрание, Министерството на земеделието и храните, електронната поща, „зеления телефон“, мобилни телефони и устно) и обработени 77 сигнала са изпратени подробни писмени отговори до жалбоподателите и ведомствата, от които са препратени по компетентност.

Ежемесечно са изпращани отчети за дейността до Дирекция „Главен инспекторат“ при Министерския съвет.

Периодично на страницата на ИАГ са публикувани текущите отчети за дейността на Инспектората, с което се дава публичност на неговата дейност.

ФИНАНСОВ КОНТРОЛ

Във връзка с Методическите насоки за финансово управление и контрол, Плана за действие за 2009 г. за изпълнение на Стратегията за развитие на финансовото управление и контрол в Република България, издадени от министъра на финансите, със Заповед № 1466 от 29.07.2009 г. в ДАГ е разработена, одобрена и въведена **Система за финансово управление и контрол**.

Системата включва разписани правила, политики, инструкции, наръчници и процедури по всеки един от следните елементи:

1. По елемент „Контролна среда“ в Агенцията са разписани:

- Инструкции и правила за личната почтеност и професионалната етика на ръководителя на организацията и служителите ѝ; управленската философия и стила на работа; организационната структура, осигуряваща разделение на отговорностите, йерархичност и ясни правила, задължения и нива на докладване; Етичен кодекс на служителите в централното управление на Агенцията.

- Разработена и въведена е Системата за управление на човешките ресурси, която включва: Инструкция за правилата и процедурите по управление на човешките ресурси, Инструкция за планиране и организа-

ция на обучението на служителите, Инструкцията за процедурите по организацията на временната нетрудоспособност на служителите.

- Инструкция за делегиране на правата, правомощията, възлагане на задълженията и изискванията за отчитане на изпълнението.

- Вътрешни правила за организационната структура, определяне на правата и задълженията и линиите на докладване.

- Стандарти за финансово управление и контрол.

- Политика за реализиране на управленската отговорност.

2. Елемент „Управление на риска“. Съгласно ЗФУКПС ръководителите на организацията носят отговорност за целия процес по управление на рисковете, както и за осигуряване на текущ мониторинг върху него и актуализиране при необходимост.

Със заповед № 1466 от 29.07.2009 г. на председателя на ДАГ е одобрена и въведена Стратегия за управление на риска в ЦУ на Държавната агенцията по горите, включваща разписани инструкции и процедури за идентифициране на рисковете, оценката им, въвеждане на контролни механизми, които да покрият рисковете и да ги сведат до едно приемливо ниво. В изпълнение на заповед на изпълнителния директор на ИАГ е проведено, а в структурите, териториалните и специализирани звена предстои да бъде проведено обучение с лицата на ръководни длъжности на тема „Стратегия по управление на риска и разработване на риск регистри“.

В голяма част от структурите и специализираните териториални звена на Агенцията също е разработена и въведена със заповед на техните ръководители Стратегията за управление на риска.

3. Елемент „Контролни дейности“ включва правила, процедури и действия, насочени към минимизиране на риска и увеличаване на вероятността за постигане на целите и задачите на организацията.

Съгласно въведената СФУК реално действат разписаните Вътрешни правила за осъществяване на предварителен контрол като гарант за спазване на финансовата дисциплина в Агенцията. По реда на изискванията за прилагането на почти всички документи (заявки, доклади, договори и др.), свързани с поемането на финансово задължение и/или извършването на финансови разходи, се извършва предварителен контрол, чиято основна цел е да се провери обстойно достоверността и пълнотата на информацията, нейната законосъобразност с оглед подпомагане на ръководството при правилното управление на ограничените и често недостатъчни финансовите ресурси.

Важно за целите на предварителния финансов контрол е съответствието на извършените разходи с поетите финансови задължения, като стремежът е да се обхване процесът от възникване на задължението, неговото извършване под формата на реален разход до отчитането и осчетоводяването. В голяма степен това е вече постигнато, което се потвърждава и от констатациите в одитния доклад на Сметната палата за адекватността, ефективността и ефикасността на въведените Системи за финансово управление и контрол в ДАГ/ИАГ.

Разработените правила, инструкции и процедури за извършване на предварителен контрол:

- Инструкция с общите изисквания за извършване на предварителен контрол;
- Инструкция за предварителен контрол във връзка с поемане на задължение и извършване на разход по бюджетните и извънбюджетни средства;
- Инструкция за предварителен контрол във връзка със завеждането и изписването на краткотрайни и дълготрайни активи;
- Инструкция за извършване на предварителен контрол при командировките в страната и чужбина.

Сериозно предизвикателство в областта на финансовия контрол са процедурите по Закона за обществените поръчки и свързаните с него подзаконовни нормативни актове. Постепенно процесите по изготвяне на документацията и провеждане на самите процедури в Агенцията се урегулираха и към момента има утвърдена добра практика в това отношение, но въпреки всичко усилията за прозрачен и законосъобразен процес в областта на обществените поръчки продължават.

Разписани и въведени са:

- *Наръчник за обществените поръчки*, който съдържа следните разписани правила и инструкции: Общи правила за възлагане на обществени поръчки; Общи изисквания към кандидатите за участие в процедури за възлагане на доставки, строителство, услуги и конкурси като обществени поръчки по реда на ЗОП и НВМОП; Общи правила за подготовка на процедурите за възлагане на обществени поръчки; Общи изисквания към техническите спецификации, посочвани в процедурите за възлагане на обществени поръчки; Вътрешни процедури и изисквания към гаранциите за участие в процедури по обществени поръчки; Вътрешни правила за разглеждане, оценка и класиране на постъпилите оферти; Вътрешни правила за контрол и изпълнение на обществени

поръчки; Вътрешни правила за сключване на договорите със спечелилите кандидати; Вътрешни правила за възлагане на договаряне с поканата като малка обществена поръчка; Образец на докладна записка за потребността от обществена поръчка; Образец на справка за потенциалните обществени поръчки през финансовата година, които ще се възлагат от ИАГ; Образец на досие за провеждане на процедура за възлагане на обществена поръчка.

- *Наръчник по изразходване на средствата по проекти на ЕС*, който съдържа: Система за управление и контрол на средства по проекти, финансирани от ЕС; Вътрешни правила за организационните процедури по разкриването, отчитането и докладването на нередности и измами, засягащи финансовите интереси на ЕС; Процедура по избор на проект по европейските програми; Вътрешни правила за организационни процедури при подписването на договори за финансиране на средства по оперативна програма; Инструкция за осъществяване на предварителен контрол върху средствата по програми от ЕС; Система на двойния подпис, прилаган по отношение на проект, финансиран със средства от ЕС; Инструкция за управление на човешките ресурси по проект, финансиран със средства от ЕС; Вътрешни правила за осъществяване на вътрешен мониторинг при управление на средства по програми на Европейския съюз.



**МИНИСТЕРСТВО НА ЗЕМЕДЕЛИЕТО
И ХРАНИТЕ**

ИЗПЪЛНИТЕЛНА АГЕНЦИЯ ПО ГОРИТЕ

**ГОДИШЕН ОТЧЕТЕН ДОКЛАД
НА ИЗПЪЛНИТЕЛНАТА АГЕНЦИЯ
ПО ГОРИТЕ
за 2009 г.**

СОФИЯ, 2010